











ZR-V

V tejto príručke sa pred niektorými informáciami nachádza symbol **POZNÁMKA**. Tieto informácie vám pomôžu predísť poškodeniu vozidla, majetku alebo životného prostredia.

Symbole   alebo    na štítkoch na vašom vozidle upozorňujú na potrebu prečítať si túto používateľskú príručku v záujme správneho a bezpečného používania vozidla.

Symbol  alebo   podľa farby signalizuje „nebezpečenstvo“ (červená), „výstrahu“ (oranžová) alebo „upozornenie“ (žltá).

 **Bezpečnostné štítky** Str. 104

## Niekoľko slov o bezpečnosti

Vaša bezpečnosť a bezpečnosť iných osôb je veľmi dôležitá. Bezpečná prevádzka tohto vozidla je dôležitá zodpovednosť.

Abyste mohli robiť informované rozhodnutia v otázkach bezpečnosti, poskytujeme prevádzkové postupy a iné informácie na štítkoch aj v tejto príručke. Tieto informácie vás upozorňujú na možné riziko zranenia seba alebo iných osôb.

Nie je samozrejme možné upozorniť vás na všetky riziká spojené s prevádzkou alebo údržbou vozidla. Musíte použiť svoj vlastný úsudok.

Tieto dôležité bezpečnostné informácie nájdete v rôznych formách vrátane nasledujúcich:

- **Bezpečnostné štítky** – na vozidle.
- **Bezpečnostné hlásenia** – pred takýmito informáciami sa nachádza symbol bezpečnostného varovania  a jedno z troch signálnych slov: **NEBEZPEČENSTVO**, **VÝSTRAHA** alebo **POZOR**. Význam týchto signálnych slov:

 **NEBEZPEČENSTVO** V prípade nedodržania pokynov DÔJDE k VÁŽNEMU ZRANENIU alebo SMRTI.

 **VÝSTRAHA** V prípade nedodržania pokynov HROZÍ riziko VÁŽNEHO ZRANENIA alebo SMRTI.

  **VÝSTRAHA** V prípade nedodržania pokynov HROZÍ riziko VÁŽNEHO ZRANENIA alebo SMRTI.

 **POZOR** V prípade nedodržania pokynov MÔŽE hroziť riziko ZRANENIA.

- **Bezpečnostné nadpisy** - napríklad Dôležité bezpečnostné opatrenia.
- **Časť o bezpečnosti** - napríklad časť Bezpečná jazda.
- **Pokyny** - ako používať toto vozidlo správne a bezpečne.

Celá táto príručka obsahuje množstvo dôležitých bezpečnostných informácií - prečítajte si ich pozorne.

## Zariadenia na záznam údajov udalostí

Vozidlo je vybavené viacerými zariadeniami, ktoré sa označujú ako zariadenia na záznam údajov udalostí. Tieto zariadenia zaznamenávajú rôzne typy aktuálnych údajov o vozidle, napríklad aktiváciu predných airbagov systému SRS alebo poruchu komponentov systému SRS. Majiteľom týchto údajov je vlastník vozidla a prístup iných osôb k týmto údajom je možný len vtedy, keď to vyžaduje legislatíva alebo ak to povolí vlastník vozidla.

K týmto údajom však môže mať prístup aj spoločnosť Honda, jej autorizovaní predajcovia a servisní technici, zamestnanci, zástupcovia a dodávatelia pre účely technickej diagnostiky, výskumu a vývoja týkajúceho sa vozidla.

## Zariadenia na záznam servisnej diagnostiky

Vozidlo je vybavené servisnými zariadeniami, ktoré zaznamenávajú informácie o výkone hnacieho ústrojenstva a jazdných podmienkach. Tieto údaje môžu technikom pomôcť diagnostikovať a opraviť vozidlo alebo vykonať jeho údržbu. Prístup iných osôb k týmto informáciám je možný len vtedy, keď to vyžaduje legislatíva alebo ak to povolí vlastník vozidla.

K týmto údajom však môže mať prístup aj spoločnosť Honda, jej autorizovaní predajcovia a servisní technici, zamestnanci, zástupcovia a dodávatelia pre účely technickej diagnostiky, výskumu a vývoja týkajúceho sa vozidla.

## Digitálny kľúč\*

Ďalšie informácie o digitálnom kľúči nájdete na nasledujúcej adrese URL.  
<https://hondanews.eu/eu/en/corporate/media/photos/69919/honda-motor-europe-bracknell-headquarters>

### Krajiny EÚ

## Informácie o batérii

Informácie o dovozcovi batérie nainštalovanej vo vozidle sú nasledovné.

Názov dovozcu:

Honda Motor Europe Ltd – Aalst Office

Poštová adresa:

Wijngaardveld 1 (Noord V) 9300 Aalst – Belgicko

\* Nie je k dispozícii u všetkých modelov

## Zmluvné podmienky aplikácie používateľskej príručky\*

### Všeobecné

Táto aplikácia umožňuje, aby váš audiosystém s displejom automaticky vyhľadával aktualizácie používateľskej príručky špecifické pre vaše vozidlo a audiosystém s displejom vždy pri zapnutí režimu napájania. Táto aplikácia pravidelne prenáša obmedzené množstvo údajov o vozidle a zariadení na naše servery: identifikačné číslo vozidla (VIN), sériové číslo hardvéru audiosystému s displejom, preferovaný jazyk, adresu internetového protokolu (IP), záznamy transakcií (upozornenia na aktualizácie alebo ich zobrazenie, prevzatia a inštalácie aktualizácií, používanie aplikácie používateľskej príručky) atď. Keď aplikácia nájde na serveri aktualizáciu, vyzve vás, aby ste ju prevzali a nainštalovali.

Keď váš audiosystém s displejom vyhľadáva na našich serveroch aktualizácie, automaticky vám poskytneme možnosť aktualizovať používateľskú príručku. Tiež udržiavame záznamy aktualizácií, ktoré sú nainštalované na našich serveroch.

### Vaše osobné údaje

Ak vyššie uvedené informácie odosielané spoločnosti Honda predstavujú vo vašom regióne osobné údaje, upozorňujeme, že s nimi budeme zaobchádzať v prísnom súlade s pravidlami a nariadeniami uvedenými v tomto oznámení, ako aj s príslušnými zákonmi o ochrane údajov.

Naše zásady ochrany osobných údajov sú zahrnuté v týchto podmienkach prostredníctvom odkazu. Používanie aktualizácií systému sa riadi zásadami ochrany osobných údajov. Naše zásady ochrany osobných údajov stanovujú, ako my a akékoľvek ďalšie vymenované tretie strany spracúvame osobné údaje, ktoré od vás zhromaždíme alebo ktoré nám poskytnete prostredníctvom tohto nástroja. (Ďalšie podrobnosti nájdete na webových stránkach spoločnosti Honda (<https://www.privacynotice.honda.eu>).

\* Nie je k dispozícii u všetkých modelov

Spoločnosť Honda zhromažďuje, používa a ukladá vaše osobné údaje na účely uvedené nižšie:

Tam, kde je to potrebné pre legitímne záujmy spoločnosti Honda (uvedené nižšie), a ak našim záujmom nie sú nadriadené vaše práva na ochranu údajov.

na poskytovanie aktualizácií používateľskej príručky.

na vylepšovanie a optimalizáciu aplikácie a služieb používateľskej príručky.

na reagovanie na otázky a sťažnosti používateľov a na interné uchovávanie záznamov.

Ochrana našich zákonných obchodných záujmov a práv. To okrem iného zahŕňa používanie v súvislosti s dodržiavaním predpisov, regulačnými nariadeniami, auditmi, právnymi nárokmi (vrátane zverejnenia takýchto informácií v súvislosti s právnymi procesmi alebo súdnymi spormi) a ďalšími požiadavkami na podávanie správ o etike a dodržiavaní predpisov

Spoločnosť Honda taktiež konvertuje osobné údaje na anonymné a používa ich (zvyčajne v podobe agregovaných štatistík) na účely, ako sú prieskum trhu a analýza, zlepšenie užívateľskej príručky, analýza trendov a hodnotenie úspešnosti vydaní aktualizácií softvéru. Pomocou agregovaných osobných údajov nie je možné osobne identifikovať vás ani žiadneho iného používateľa používateľskej príručky.

Spoločnosť Honda môže tieto údaje zdieľať so svojou organizáciou poskytujúcou globálnu podporu a svojimi dcérskymi spoločnosťami, ako aj ďalšími tretími stranami, s ktorými spolupracuje pri poskytovaní služieb systémovej podpory.

## Zmluvné podmienky aktualizácií systému

### Všeobecné

Vaše vozidlo má aplikáciu, ktorá umožňuje vášmu audiosystému s displejom automaticky vyhľadávať aktualizácie softvéru spoločnosti Honda, ktoré sú špecificky určené pre váš audiosystém s displejom a zariadenia k nemu pripojené. (Predvolene aktualizácia prebieha každý týždeň prostredníctvom pripojenia Wi-Fi alebo každé štyri (4) týždne prostredníctvom telematickej riadiacej jednotky (TCU)\*. Dotazy sa môžu opakovať častejšie v dôsledku vypadkov internetu, opakovaných pokusov, priamych akcií používateľa, upozornení push protokolu WAP zo servera alebo zmeny zásad dotazovania na serveroch spoločnosti Honda). Táto aplikácia pravidelne odosiela na naše servery obmedzené množstvo údajov o vozidle a zariadení (identifikačné číslo vozidla (VIN), identifikačné číslo typu modelu (MT), číslo dielu hardvéru a softvéru, sériové číslo, verziu softvéru, preferovaný jazyk, adresu internetového protokolu (IP), záznamy transakcií (zobrazenie upozornení alebo aktualizácií, sťahovanie a inštalácia aktualizácií, stav softvéru) atď.). Keď aplikácia nájde aktualizáciu na serveri, požiada o povolenie na stiahnutie a inštaláciu aktualizácie. V ponuke nastavení sa môžete rozhodnúť automaticky sťahovať a inštalovať tieto aktualizácie (ak je táto možnosť k dispozícii) alebo sa môžete rozhodnúť aktualizovať systém manuálne.

Keď váš audiosystém s displejom vyhľadáva na našich serveroch aktualizácie alebo upozornenia, automaticky vám poskytneme možnosť aktualizovať vaše zariadenia alebo preniesť aktualizáciu či upozornenie priamo do audiosystému s displejom. Na našich serveroch budeme taktiež uchovávať záznamy o aktualizáciách a upozorneniach, ktoré sú nainštalované.

### Vaše osobné údaje

Ak vyššie uvedené informácie odosielané spoločnosti Honda predstavujú vo vašom regióne osobné údaje, upozorňujeme, že s nimi budeme zaobchádzať v súlade s pravidlami a nariadeniami uvedenými v tomto oznámení, ako aj s príslušnými zákonmi o ochrane údajov.

\* Nie je k dispozícii u všetkých modelov

Naše vyhlásenie o ochrane osobných údajov je začlenené do týchto pojmov prostredníctvom odkazu. Používanie aktualizácií systému sa riadi vyhlásením o ochrane osobných údajov. Naše vyhlásenie o ochrane osobných údajov stanovuje, ako my a všetky ďalšie vymenované tretie strany spracúvame osobné údaje, ktoré od vás zhromaždíme alebo ktoré nám poskytnete prostredníctvom tejto aplikácie. Ďalšie podrobnosti nájdete na webových stránkach spoločnosti Honda.

Spoločnosť Honda zhromažďuje, používa a ukladá vaše osobné údaje z nižšie uvedených dôvodov:

- Na poskytovanie aktualizácií systému a súvisiacich služieb.
- Na umožnenie vylepšovania a optimalizácie systémových aktualizácií produktov a služieb.
- Na reagovanie na otázky a sťažnosti používateľov a na interné uchovávanie záznamov.
- Tam, kde je to potrebné pre legitímne záujmy spoločnosti Honda (uvedené nižšie), a ak našim záujmom nie sú nadradené vaše práva na ochranu údajov.
- ako je inak opísané v Oznámení o ochrane osobných údajov spoločnosti Honda a v Oznámení o ochrane osobných údajov vozidla.

Ochrana našich legitímnych obchodných záujmov a zákonných práv zahŕňa, okrem iného, používanie v súvislosti s dodržiavaním predpisov, regulačnými nariadeniami, auditmi, právnymi nárokmi (vrátane zverejnenia takýchto informácií v súvislosti s právnymi procesmi alebo súdnymi spormi) a ďalšími požiadavkami na podávanie správ o etike a dodržiavaní predpisov

Spoločnosť Honda taktiež konvertuje osobné údaje na anonymné a používa ich (zvyčajne v podobe agregovaných štatistík) na účely, ako sú prieskum trhu a analýza, zlepšenie aktualizácií systému, analýza trendov a hodnotenie úspešnosti vydaní aktualizácií softvéru. Pomocou agregovaných osobných údajov nie je možné osobne identifikovať vás ani žiadneho iného používateľa aktualizácií systému.

Spoločnosť Honda môže tieto údaje zdieľať so svojou organizáciou poskytujúcou globálnu podporu a svojimi dcérskymi spoločnosťami, ako aj ďalšími tretími stranami, s ktorými spolupracuje pri poskytovaní služieb systémovej podpory.

Táto užívateľská príručka predstavuje trvalú súčasť vozidla a v prípade ďalšieho predaja vozidla sa musí odovzdať spolu s vozidlom.

V tejto užívateľskej príručke sa nachádzajú informácie o všetkých modeloch vozidla. Môžete tu nájsť aj popis zariadení a funkcií, ktorými nie je váš model vybavený.

Obrázky v tejto používateľskej príručke (vrátane obálky), ktoré zobrazujú funkcie, vybavenie, obrazovku audiosystému/informačnú obrazovku a obrazovky počítadiel sú len príklady a nemusia reprezentovať váš konkrétny model.

Informácie a technické údaje obsiahnuté v tejto publikácii boli platné v čase schválenia do tlače. Spoločnosť Honda Motor Co., Ltd. si však vyhradzuje právo na zrušenie alebo zmenu technických údajov alebo prevedenia kedykoľvek bez predchádzajúceho oznámenia a bez akéhokoľvek súvisiaceho záväzku.

Táto príručka obsahuje informácie o modeloch s pravostranným aj ľavostranným riadením. Obrázky v príručke však väčšinou znázorňujú modely s ľavostranným riadením.

## ➤ **Bezpečná jazda** Str. 39

Pre bezpečnú jazdu Str. 40      Bezpečnostné pásy Str. 45      Airbagy Str. 57

## ➤ **Prístrojový panel** Str. 105

Indikátory Str. 106      Ukazovatele a displeje Str. 141

## ➤ **Ovládacie prvky** Str. 193

Hodiny Str. 194      Zamknutie a odomknutie dverí Str. 195  
Obsluha spínačov okolo volantu Str. 234  
Prvky komfortnej výbavy interiéru Str. 275

## ➤ **Funkcie** Str. 299

Audiosystém Str. 300      Audiosystém s displejom Str. 302  
Tiesňová linka (eCall)\* Str. 416      Odporučiť natankovanie Str. 421

## ➤ **Riadenie** Str. 423

Pred jazdou Str. 424      Ťahanie prívesu Str. 428  
Parkovanie vozidla Str. 588      Zadná kamera s viacerými pohľadmi Str. 599

## ➤ **Údržba** Str. 605

Pred vykonaním údržby Str. 606      Systém pripomenutia servisu\* Str. 610  
Kontrola a údržba líšt stieračov Str. 644  
Údržba systému klimatizácie Str. 660      Čistenie Str. 663

## ➤ **Zvládanie neočakávaných situácií** Str. 671

Ak dostanete defekt Str. 672      Manipulácia so zdvihákom Str. 685  
Prehrievanie Str. 694      Indikátor sa rozsvieti/bliká Str. 696  
Ak nemôžete odomknúť dverka otvoru na dopĺňanie paliva Str. 711

## ➤ **Informácie** Str. 715

Technické údaje Str. 716      Identifikačné čísla Str. 719

# Obsah

Bezpečnosť detí Str. 78      Nebezpečenstvo výfukových plynov Str. 103      Bezpečnostné štítky Str. 104

Dvere batožinového priestoru Str. 208      Systém zabezpečenia Str. 220      Okná Str. 227  
Zrkadlá Str. 260      Sedadlá Str. 264  
Systém klimatizácie Str. 293

Chybové hlásenia audiosystému Str. 405      Všeobecné informácie o audiosystéme Str. 406

Pokyny pri jazde mimo spevnených vozoviek Str. 433      Počas jazdy Str. 435      Honda Sensing Str. 485      Brzdzenie Str. 577  
Tankovanie Str. 601      Spotreba paliva a emisie CO<sub>2</sub> Str. 604

Plán údržby\* Str. 617      Údržba pod kapotou Str. 625      Výmena žiaroviek Str. 641  
Kontrola a údržba pneumatík Str. 648      12-voltový akumulátor Str. 653      Starostlivosť o diaľkový vysielač Str. 658  
Príslušenstvo a úpravy Str. 669

Systém napájania sa nespustí Str. 686      Ak je 12-voltový akumulátor vybitý Str. 691  
Poistky Str. 703      Núdzové odťahovanie Str. 710  
Ak nemôžete otvoriť dvere batožinového priestoru Str. 712

Zariadenia emitujúce rádiové vlny\* Str. 720

Stručná referenčná príručka Str. 6

Bezpečná jazda Str. 39

Prístrojový panel Str. 105

Ovládacie prvky Str. 193

Funkcie Str. 299

Riadenie Str. 423

Údržba Str. 605

Zvládanie neočakávaných situácií Str. 671

Informácie Str. 715

Register Str. 770

# Vizuálny register

Typ vozidla s ľavostranným riadením

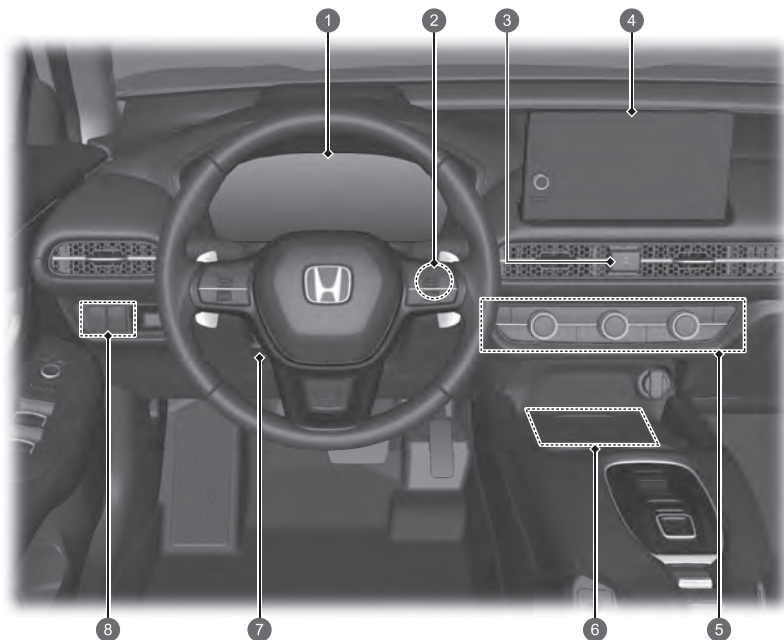

- 1 **Systémové indikátory** ➔ Str. 106  
**Ukazovatele** ➔ Str. 141  
**Rozhranie s informáciami pre vodiča**  
➔ Str. 146, 165, 168
- 2 **Tlačidlo POWER** ➔ Str. 234
- 3 **Tlačidlo výstražných svetiel**
- 4 **Audiosystém** ➔ Str. 300  
**Navigačný systém**  
 Pozrite si príručku navigačného systému
- 5 **Systém klimatizácie** ➔ Str. 293  
 **Vyhrievanie zadného skla** ➔ Str. 256  
 **Tlačidlo vyhrievaného bočného zrkadla**  
➔ Str. 256  
 **Tlačidlá vyhrievania predných sedadiel**  
➔ Str. 291
- 6 **Bezdrôtová nabíjačka\*** ➔ Str. 287
- 7 **Nastavenia volantu** ➔ Str. 259
- 8 **Tlačidlo** (vypnutie OFF systému VSA (asistent stability vozidla)) ➔ Str. 473  
 **Tlačidlo elektricky ovládaných dverí batožinového priestoru\*** ➔ Str. 215  
 **Ovládač nastavenia svetlometov\***  
➔ Str. 245



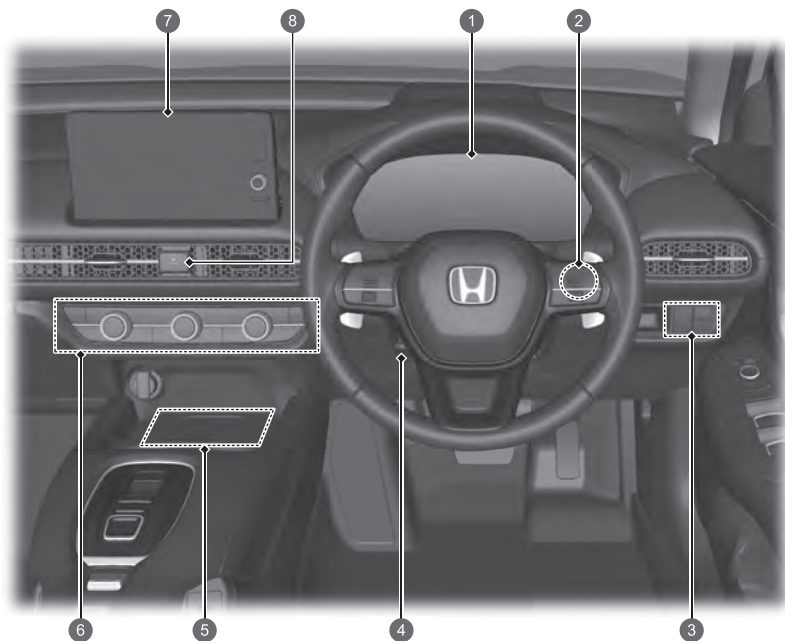

- 1 **Systémové indikátory** ➔ Str. 106  
**Ukazovatele** ➔ Str. 141  
**Rozhranie s informáciami pre vodiča**  
➔ Str. 165, 168
- 2 **Tlačidlo POWER** ➔ Str. 234
- 3 **Tlačidlo**  (vypnutie OFF systému VSA (asistent stability vozidla)) ➔ Str. 473  
 **Ovládač nastavenia svetlometov\***  
➔ Str. 245  
 **Tlačidlo elektricky ovládaných dverí batožinového priestoru\*** ➔ Str. 215
- 4 **Nastavenia volantu** ➔ Str. 259
- 5 **Bezdrôtová nabíjačka\*** ➔ Str. 287
- 6 **Systém klimatizácie** ➔ Str. 293  
 **Vyhrievanie zadného skla** ➔ Str. 256  
 **Tlačidlo vyhrievaného bočného zrkadla**  
➔ Str. 256  
 **Tlačidlá vyhrievania predných sedadiel**  
➔ Str. 291
- 7 **Audiosystém** ➔ Str. 300  
**Navigačný systém**  
➔ Pozrite si príručku navigačného systému
- 8 **Tlačidlo výstražných svetiel**

# Vizuálny register

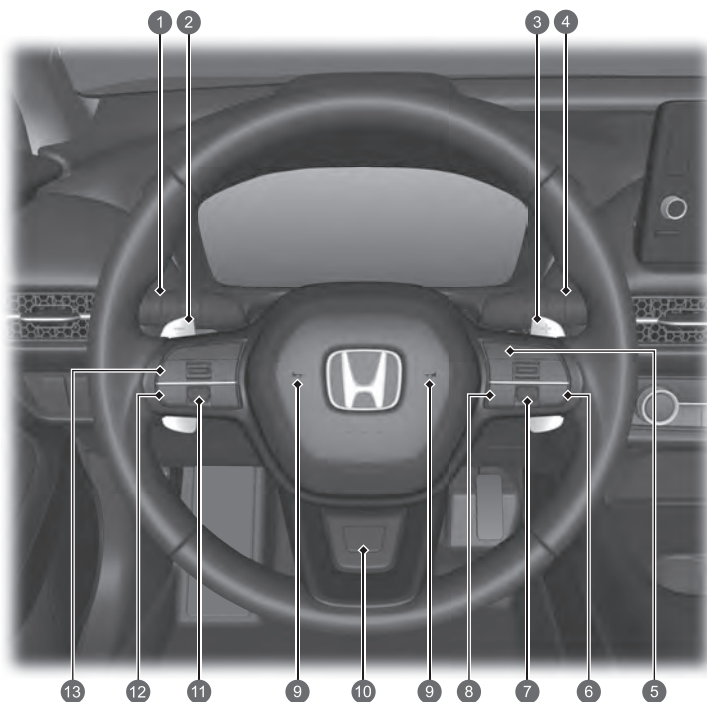

- 1 Svetlomety / smerové svetlá ➔ Str. 237, 239  
Zadné hmlové svetlo ➔ Str. 241
- 2 Páčkový volič spomalenia (-) ➔ Str. 446
- 3 Páčkový volič spomalenia (+) ➔ Str. 446
- 4 Stierače/ostrekovače ➔ Str. 253
- 5 Tlačidlá adaptívneho tempomatu (ACC) s funkciou sledovania vozidiel pri nízkych rýchlostiach (LSF) ➔ Str. 510
- 6 Tlačidlo systému podpory riadenia vozidla v jazdnom pruhu (LKAS) ➔ Str. 536
- 7 Nastavovacie koliesko vpravo\* ➔ Str. 169
- 8 Tlačidlo odstupe ➔ Str. 526
- 9 Klaksón (Stlačte plochu okolo značky )
- 10 Tlačidlo vyhrievania volantu\* ➔ Str. 290
- 11 Nastavovacie koliesko vľavo ➔ Str. 147, 166
- 12 Tlačidlo (Domov)\* ➔ Str. 147
- 13 Tlačidlá telefónneho systému hands-free ➔ Str. 386  
Dialkové ovládanie audiosystému ➔ Str. 307

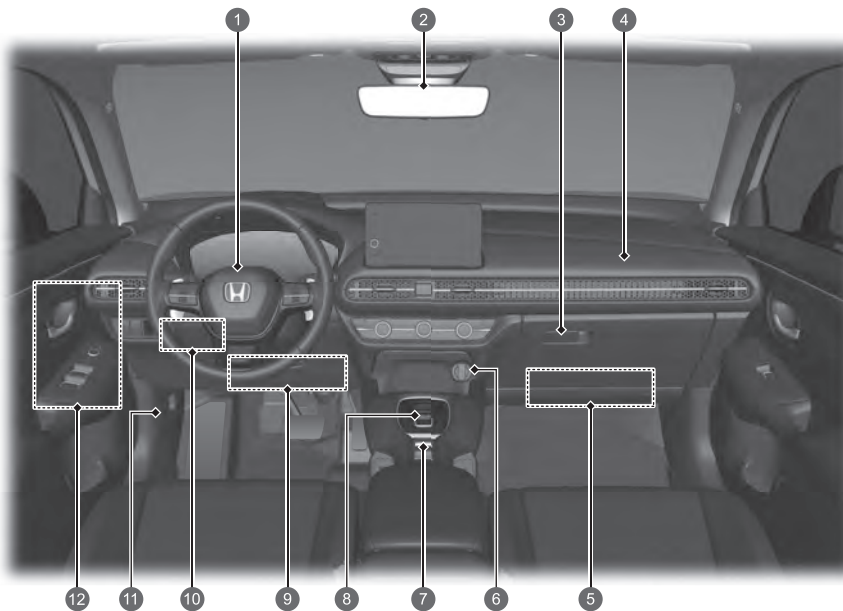

- 1 Predný airbag vodiča ➔ Str. 59
- 2 Spätné zrkadlo ➔ Str. 260
- 3 Odkladacia schránka v palubnej doske ➔ Str. 278
- 4 Predný airbag spolujazdca ➔ Str. 59
- 5 Kolenné airbagy ➔ Str. 65
- 6 Napájacia zásuvka príslušenstva ➔ Str. 286
- 7 Spínač jazdných režimov ➔ Str. 451
- Spínač elektrickej parkovacej brzdy ➔ Str. 577
- Tlačidlo automatického podržania brzdy ➔ Str. 581
-  Tlačidlo (asistenta pre zjazd z kopca) ➔ Str. 456
- 8 Tlačidlo radiacej páky ➔ Str. 441
- 9 Kolenné airbagy ➔ Str. 65
- 10 Poistková skrinka v interiéri ➔ Str. 705
- 11 Rukoväť uvoľnenia kapoty ➔ Str. 626
- 12 Spínače elektricky ovládaných okien ➔ Str. 228
- Tlačidlá pamäte\* ➔ Str. 258
- Tlačidlo nastavenia\* ➔ Str. 258
- Hlavný spínač uzamknutia dverí ➔ Str. 206
- Ovládacie prvky bočných zrkadiel ➔ Str. 261

# Vizuálny register

Typ vozidla s pravostranným riadením

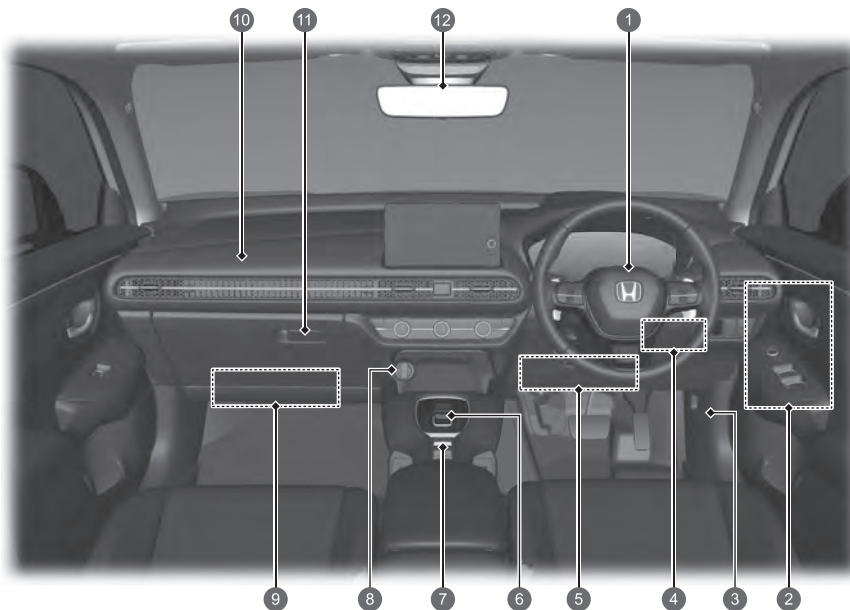

- 1 Predný airbag vodiča ➔ Str. 59
- 2 Ovládacie prvky bočných zrkadiel ➔ Str. 261
- Hlavný spínač uzamknutia dverí ➔ Str. 206
- Spínače elektricky ovládaných okien ➔ Str. 228
- Tlačidlá pamäte\* ➔ Str. 258
- Tlačidlo nastavenia\* ➔ Str. 258
- 3 Rukoväť uvoľnenia kapoty ➔ Str. 626
- 4 Poistková skrinka v interiéri ➔ Str. 705
- 5 Kolenný airbag vodiča ➔ Str. 65
- 6 Tlačidlo radiacej páky ➔ Str. 441
- 7 Spínač jazdných režimov ➔ Str. 451
- ➔ Tlačidlo (asistenta pre zjazd z kopca) ➔ Str. 456
- Spínač elektrickej parkovacej brzdy ➔ Str. 577
- Tlačidlo automatického podržania brzdy ➔ Str. 581
- 8 Napájacia zásuvka príslušenstva ➔ Str. 286
- 9 Kolenný airbag spolujazdca ➔ Str. 65
- 10 Predný airbag spolujazdca ➔ Str. 59
- 11 Odkladacia schránka v palubnej doske ➔ Str. 278
- 12 Spätné zrkadlo ➔ Str. 260

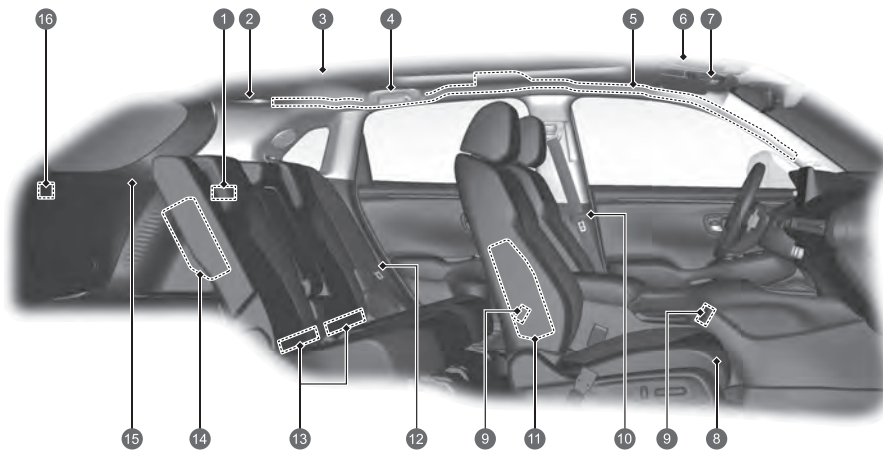

- 1 Osvetlenie batožinového priestoru ➔ Str. 277
- 2 Bezpečnostný pás s odnímateľným ukotvením ➔ Str. 52
- 3 Svetlá na čítanie ➔ Str. 276
- 4 Držadlo  
Háčik na šaty ➔ Str. 281
- 5 Bočné hlavové airbagy ➔ Str. 73
- 6 Slnéne clony  
Zrkadlá v slnečnej clone
- 7 Svetlá na čítanie ➔ Str. 276  
Spínač panoramatickej strechy\* ➔ Str. 230  
Spínač slnečnej clony strešného okna\* ➔ Str. 230  
Držiak na slnečné okuliare ➔ Str. 281
- 8 Predné sedadlo ➔ Str. 264
- 9 Porty USB ➔ Str. 305
- 10 Bezpečnostné pásy ➔ Str. 45
- 11 Bočné airbagy vpredu ➔ Str. 70
- 12 Bezpečnostný pás (inštalácia detského záchytného systému) ➔ Str. 96  
Bezpečnostný pás na zaistenie detského záchytného systému ➔ Str. 84
- 13 Zadné sedadlá ➔ Str. 268  
Dolné body ukotvenia na zaistenie detského záchytného systému ➔ Str. 92
- 14 Bočné airbagy vzadu\* ➔ Str. 70
- 15 Kryt batožinového priestoru ➔ Str. 284
- 16 Napájacia zásuvka príslušenstva\* ➔ Str. 286

\* Nie je k dispozícii u všetkých modelov

# Vizuálny register

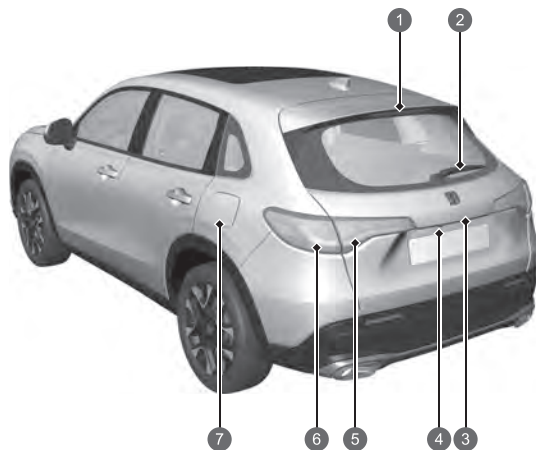
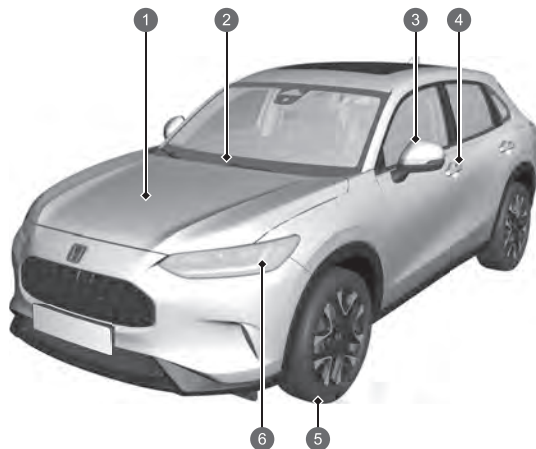

- 1 Údržba pod kapotou ➔ Str. 625
- 2 Stierače čelného skla ➔ Str. 253, 644
- 3 Elektricky ovládané bočné zrkadlá ➔ Str. 261  
Bočné smerové svetlá ➔ Str. 239, 641
- 4 Ovládanie zamknutia/odomknutia dverí ➔ Str. 198
- 5 Pneumatiky ➔ Str. 648, 672
- 6 Svetlomety ➔ Str. 237, 641  
Pozíčné/denné prevádzkové svetlá ➔ Str. 237, 242, 641  
Predné smerové svetlá ➔ Str. 239, 641  
Aktívne odbočovacie svetlá\* ➔ Str. 243, 641

- 1 Tretie brzdoé svetlo ➔ Str. 642
- 2 Zadný stierač ➔ Str. 255, 646
- 3 Otváranie/zatváranie dverí batožinového priestoru ➔ Str. 209  
Vonkajšia rukoväť dverí batožinového priestoru ➔ Str. 209, 216  
Zadné osvetlenie evidenčného čísla ➔ Str. 237, 642
- 4 Zadná kamera s viacerými pohľadmi ➔ Str. 599
- 5 Koncové svetlá ➔ Str. 237, 642  
Cúvacie svetlá ➔ Str. 642  
Zadné hmlové svetlo ➔ Str. 241, 642
- 6 Brzdové/koncové svetlá ➔ Str. 237, 642  
Zadné smerové svetlá ➔ Str. 239, 642
- 7 Dopĺňanie paliva ➔ Str. 602

# e:HEV

Vaše vozidlo e:HEV využíva ako zdroj pohonu elektromotor aj benzínový motor, pričom elektromotor získava elektrinu z internej vysokonapätovej batérie a/ alebo interného generátora. Vysokonapäťová batéria sa nabíja z generátora poháňaného motorom alebo z regeneračného brzdenia.

Pri jazde vaše vozidlo poháňa výlučne elektromotor, výlučne benzínový motor alebo oba tieto pohony súčasne. Systém vyberá, ktorý zdroj pohonu je najvhodnejší, a automaticky naň prepne.

## ● Energetická účinnosť

Rovnako ako pri benzínovom vozidle má najväčší vplyv na palivovú úspornosť a dojazd hybridných vozidiel váš štýl jazdy. Agresívne zrýchľovanie a jazda vysokou rýchlosťou môžu jednoducho prinútiť systém, aby prepol zdroj pohonu na benzínový motor.

Okrem toho intenzívne používanie systému klimatizácie negatívne ovplyvňuje dojazd a účinnosť vozidla. Oba tieto spôsoby používania rýchlejšie znižujú stav nabitia vysokonapätovej batérie.

## ● Typy batérií

V tomto vozidle sa používajú dva typy batérií; štandardný 12-voltový akumulátor, ktorý napája airbagy, vnútorné a vonkajšie svetlá a iné štandardné 12-voltové systémy, a vysokonapäťová batéria, ktorá sa používa na napájanie hnacieho motora a dobíjanie 12-voltového akumulátora.

## HLAVNÉ KOMPONENTY VOZIDLA e:HEV

**Benzínový motor**– Spúšťa generátor a za určitých podmienok poháňa priamo kolesá.

**Generátor**– Spúšťa motor a generuje elektrický výkon, keď je poháňaný benzínovým motorom, na napájanie elektromotora alebo na nabíjanie vysokonapäťovej batérie.

**Elektromotor**– Za určitých podmienok zabezpečuje pohon kolies v spojení s benzínovým motorom a poskytuje elektrickú energiu vysokonapäťovej batérii prostredníctvom regeneračného brzdenia.





**Vysokonapäťová batéria**– Zabezpečuje ukladanie elektrickej energie a slúži ako zdroj energie pre elektromotor. Informácie o vlastnostiach vysokonapäťovej batérie vám pomôžu dosiahnuť optimálne riadenie a maximalizovať dojazd vášho elektrického vozidla. ➡ Str. 482



- 1 Vysokonapäťová batéria
- 2 Generátor a elektromotor
- 3 Benzínový motor

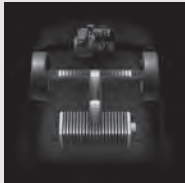



Prevádzkový režim	Elektrické vozidlo (EV)	Hybrid (HV)	Motor (priamy pohon)	Regenerácia
Stav jazdy	Vozidlo stojí alebo jazdí nízkou rýchlosťou: <ul style="list-style-type: none"> <li>Pohon kolies zabezpečuje len elektromotor.</li> </ul>	Jazda s vysokým zaťažením (napríklad zrýchľovanie alebo jazda hore svahom): <ul style="list-style-type: none"> <li>Pohon kolies zabezpečuje elektromotor</li> <li>Benzínový motor poháňa generátor, čím dodáva elektrickú energiu elektromotoru na zvýšenie výkonu pohonu alebo vysokonapäťovej batérii na jej nabíjanie.</li> </ul>	Jazda vysokou rýchlosťou s nízkym zaťažením: <ul style="list-style-type: none"> <li>Pohon kolies zabezpečuje benzínový motor.</li> <li>Vysokonapäťová batéria dodáva elektrickú energiu elektromotoru na zvýšenie výkonu.</li> <li>Elektromotor dodáva elektrickú energiu vysokonapäťovej batérii prostredníctvom rekuperačného brzdenia.</li> </ul>	Plynový pedál sa uvoľní a vozidlo spomaľuje. <ul style="list-style-type: none"> <li>Elektromotor dodáva elektrickú energiu vysokonapäťovej batérii prostredníctvom rekuperačného brzdenia.</li> </ul>
Monitor toku energie				
Elektromotor	Zastavený/v prevádzke	V prevádzke	Generuje/v prevádzke	Rekuperuje
Generátor	Zastavený	Generuje	Žiadny výstup	Zastavený/žiadny výstup
Motor	Zastavený	V prevádzke	V prevádzke	Zastavený/žiadny výstup
Vysokonapäťová batéria	Vybíja sa	Nabíja sa/vybíja sa	Nabíja sa/vybíja sa	Nabíjanie

### ● Jedinečné zvuky vozidla e:HEV

Keď prvýkrát začnete jazdiť s týmto vozidlom, pravdepodobne budete počuť neznáme zvuky, najmä keď zapnete systém napájania, počas jazdy alebo pri pohybní. Niektoré z týchto zvukov sú jedinečné pre pohonný, palivový a klimatizačný systém tohto vozidla, iné sú podobné zvukom, aké vytvárajú konvenčné automobily, ktoré sú zvyčajne prehlúsené silnejšími zvukmi neprítomnými v prípade vozidiel tejto konštrukcie. Tieto zvuky nie sú dôvodom na obavy a čoskoro si na ne zvyknete ako na bežné a dokážete rozpoznať akýkoľvek prípadný nový alebo neobvyklý zvuk.

### ● Rekuperácia energie a rekuperačné brzdenie

Keď je aktívne rekuperačné brzdenie

Pri spomaľovaní bez stlačenia plynového pedála, pri použití brzdového pedála alebo pri jazde z kopca funguje elektromotor ako generátor, ktorý rekuperuje časť elektrickej energie, ktorá sa použila na zrýchlenie vozidla. Toto rekuperačné brzdenie spomaľuje vozidlo podobným spôsobom ako brzdenie motorom v benzínovom vozidle. Rýchlosť spomalenia môžete ovládať pomocou páčkového voliča spomaľovania.

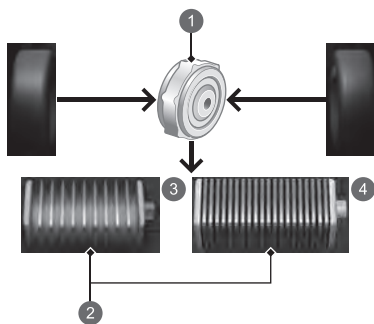

- 1 Motor
- 2 Vysokonapäťová batéria
- 3 Modely s panelom s ukazovateľmi typu A
- 4 Modely s ukazovateľom typu B

### ● Automatické zastavenie/štartovanie motora

Ak je to vhodné, benzínový motor vášho vozidla automaticky zastaví počas prevádzky vozidla alebo sa znova naštartuje, kým vozidlo stojí. V nasledujúcich prípadoch sa však automatické zastavenie motora nemusí aktivovať.

- Vozidlo momentálne potrebuje dodatočný výkon na agresívne zrýchlenie, jazdu do kopca alebo jazdu pri vysokej rýchlosti.
- Keď sa intenzívne používa systém klimatizácie.
- Teplota vysokonapäťovej batérie je vysoká alebo nízka.
- Vysokonapäťová batéria je pri nabíjaní príliš vybitá.

## Prediktívny eko asistent

Prediktívny eko asistent vám počas navádzania na trase navigácie pomôže doraziť do cieľa úspornejšie. Predpovedá, koľko je možné nabiť vysokonapäťovú batériu rekuperačným brzdením pri jazde dolu svahom na ceste do cieľa a čo najviac funguje v režime EV.

Ak sa na ceste do cieľa nachádzajú nejaké zastávky, funguje efektívnejšie, ak sú nastavené ako body na trase.

Ak navrhovanú trasu navigácie opustíte, prediktívny eko asistent nemusí fungovať spôsobom, ktorý je vhodný pre vašu trasu.

Prediktívneho eko asistenta môžete zapnúť a vypnúť v nastaveniach vozidla pomocou obrazovky audiosystému/informačnej obrazovky.

➤ **Prispôsobiteľné funkcie** ➡ Str. 369

## Bezpečnostné opatrenia



Nezakrývajte otvor prívodu vzduchu

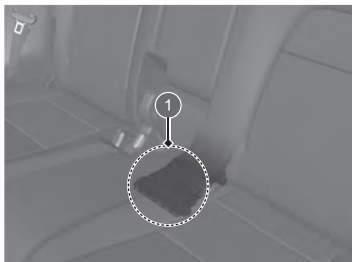

1 Otvor prívodu vzduchu

Ak je otvor prívodu vzduchu počas prevádzky vozidla zablokovaný, môže dôjsť k prehriatiu vysokonapätovej batérie. V záujme ochrany batérie môže systém začať obmedzovať výkon batérie a môže sa rozsvietiť indikátor systému napájania a indikátor systému nabíjania 12-voltového akumulátora.

### Nedotýkajte sa vysokonapäťového systému

Ak sa pokúsite rozobrať niektorý komponent vysokonapäťového systému alebo odpojiť jeden z jeho vodičov, môže to spôsobiť vážny zásah elektrickým prúdom. Údržbu alebo opravy vysokonapäťového systému smie vykonať len predajca Honda.

### Ak dôjde k nehode

● Dávajte pozor na nebezpečenstvo zásahu elektrickým prúdom.

▶ Ak dôjde k vážnej nehode, ktorá poškodí vysokonapäťový systém vozidla, môže dôjsť k zásahu elektrickým prúdom v dôsledku odkrytých vysokonapäťových komponentov alebo vodičov. Ak k tomu dôjde, nedotýkajte sa žiadneho z komponentov vysokonapäťového systému ani žiadneho z jeho oranžových vodičov.

● Nedotýkajte sa kvapaliny vysokonapäťovej batérie.

▶ Vysokonapäťová batéria obsahuje horľavý elektrolyt, ktorý môže v prípade vážnej nehody vytečieť. Zabráňte kontaktu elektrolytu s pokožkou a očami, pretože je žieravý. Ak náhodou prídete do styku s elektrolytom, oplachujte vystavenú pokožku alebo oči veľkým množstvom vody po dobu najmenej piatich minút a ihneď vyhľadajte lekársku pomoc.

● Na hasenie elektrického požiaru použite hasiaci prístroj.

▶ Snaha o uhasenie elektrického požiaru dokonca aj malým množstvom vody (napríklad pomocou záhradnej hadice) môže byť nebezpečná.

● Každé poškodenie vozidla spôsobené nehodou nechajte opraviť predajcom.

### Systém núdzového vypnutia vysokonapäťového systému

Ak je vozidlo účastníkom havárie, v závislosti od závažnosti nárazu sa aktivuje systém núdzového vypnutia. Keď sa tento systém aktivuje, vysokonapäťový systém sa automaticky vypne a vozidlo sa už nemôže pohybovať vlastnou energiou. Ak chcete obnoviť normálnu prevádzku vysokonapäťového systému, obráťte sa na predajcu.

### Po likvidácii vozidla

● Vysokonapäťová batéria je lítium-iónová batéria. Spoločnosť Honda zhromažďuje a recykluje použité vysokonapäťové batérie – v prípade poškodenia vozidla bez možnosti opravy sa obráťte na predajcu, ktorý zabezpečí správnu likvidáciu batérie.

# Bezpečná jazda ➔ Str. 39

## Airbagy ➔ Str. 57

- Vaše vozidlo je vybavené airbagmi, ktoré vás a vašich spolujazdcov chránia pri miernom až silnom náraze.

## Bezpečnosť detí ➔ Str. 78

- Deti mladšie ako 12 rokov by mali sedieť na zadnom sedadle.
- Malé deti musia byť správne pripútané v detskom záchytnom systéme smerujúcom dopredu.
- Bábätká musia byť správne pripútané v detskej autosedačke smerujúcej dozadu umiestnenej na zadnom sedadle.

## Nebezpečenstvo výfukových plynov

➔ Str. 103

- Vozidlo vypúšťa nebezpečné výfukové plyny, ktoré obsahujú oxid uhoľnatý. Motor neštartujte v uzavretých priestoroch, kde sa môže hromadiť oxid uhoľnatý.

## Bezpečnostné pásy ➔ Str. 45

- Zapnite si bezpečnostný pás a na sedadle sedzte vzpriamene a čo najviac vzadu.
- Skontrolujte, či sú spolujazdci správne pripútaní bezpečnostnými pásmi.



Pripúťajte sa lonovým pásmom čo najnižšie.

## Kontrolný zoznam pred jazdou ➔ Str. 44

- Pred jazdou skontrolujte, či sú predné sedadlá, opierky hlavy, volant a zrkadlá správne nastavené.

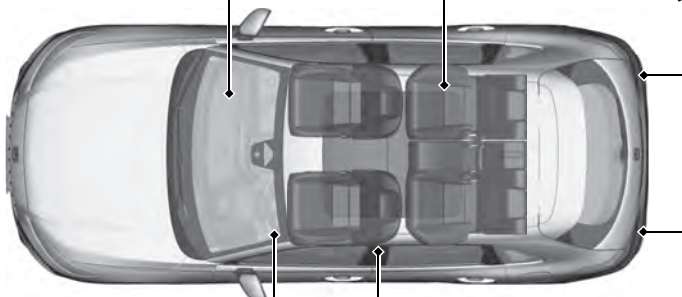

# Prístrojový panel [↔ Str. 105](#)

Indikátory [↔ Str. 106](#) / Ukazovatele [↔ Str. 141](#) / Rozhranie s informáciami pre vodiča [↔ Str. 146, 165, 168](#) /

Projekčný displej\* [↔ Str. 187](#)

Modely s panelom s ukazovateľmi typu A

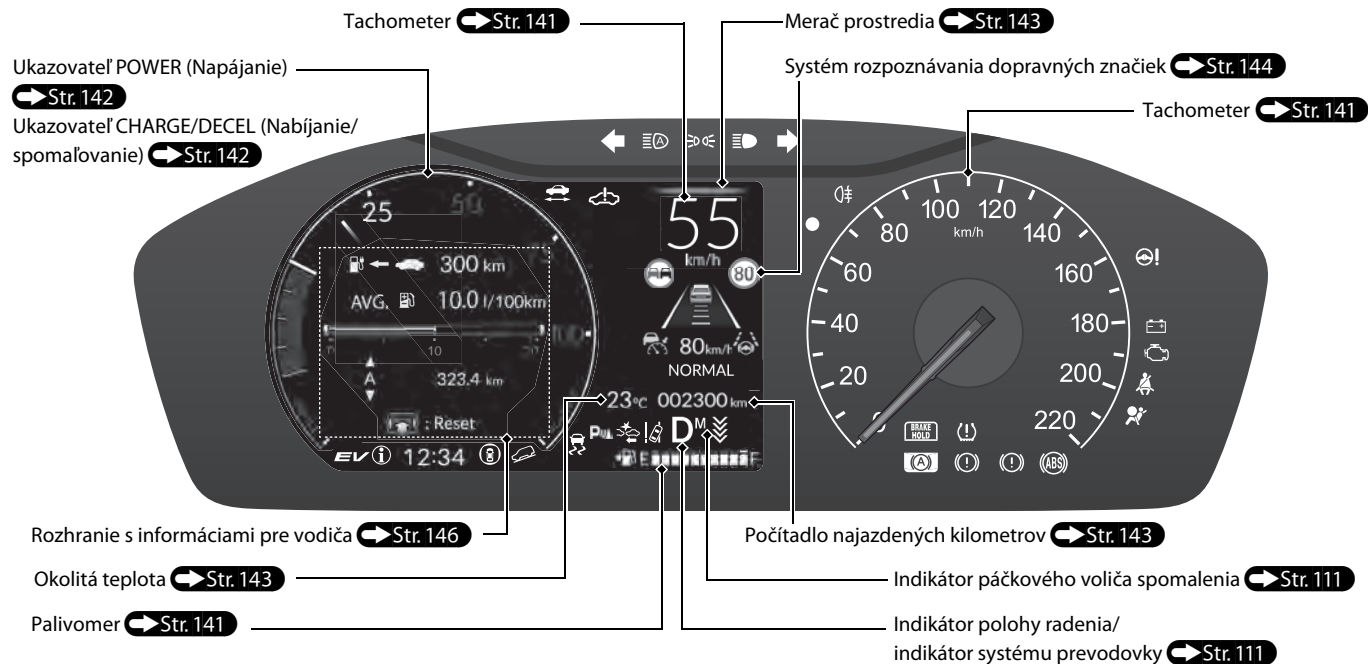

Modely s ukazovateľom typu B

- Môžete meniť vzhľad ukazovateľov.

Zmena vzhľadu ukazovateľov ➔ Str. 185

Ukazovateľ POWER (Napájanie) ➔ Str. 142

Ukazovateľ CHARGE/DECEL (Nabíjanie/  
spomaľovanie) ➔ Str. 142

Merač prostredia ➔ Str. 143

Ukazovateľ úrovne nabitia  
vysokonapäťovej batérie ➔ Str. 142

Okolitá teplota ➔ Str. 143

Rozhranie s informáciami pre  
vodiča (časť vľavo) ➔ Str. 165



Projekčný displej\* ➔ Str. 187

Systém rozpoznávania dopravných značiek ➔ Str. 144

Tachometer ➔ Str. 141

Merač prostredia ➔ Str. 143



Indikátor páčkového voliča  
spomaľovania ➔ Str. 111

Indikátor polohy radenia/  
indikátor systému prevodovky  
➔ Str. 111

Palivomer ➔ Str. 141

Rozhranie s informáciami pre vodiča  
(časť vpravo) ➔ Str. 168

Počítadlo najazdených  
kilometrov ➔ Str. 143

\* Nie je k dispozícii u všetkých modelov

# Ovládacie prvky Str. 193

## Hodiny Str. 194

Môžete nastaviť hodiny a prispôbiť ich displej.

 Str. 321

## Tlačidlo POWER Str. 234

Stlačením tohto tlačidla zmeníte režim napájania vozidla.



## Smerové signály Str. 239

Páčka ovládania smerových signálov

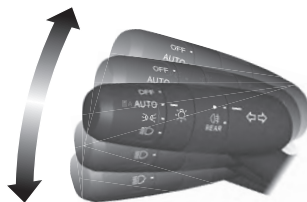

## Osvetlenie Str. 237

Spínače svetiel

Dialkové svetlá

Stretávacie svetlá

Blikanie diaľkovými svetlami



## Stierače a ostrekovače Str. 253

Páčka ovládania stieračov/ostrekovačov

MIST

OFF

AUTO: Rýchlosť stieračov sa nastavuje automaticky

LO: Pomalé stieranie

HI: Rýchle stieranie

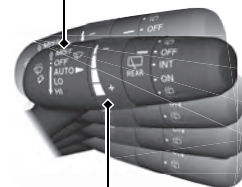

Potiahnutím smerom k sebe vystrieknete kvapalinu ostrekovača.

Krúžok nastavenia

: Nízka citlivosť

: Vysoká citlivosť

Pred nasledujúcimi situáciami musí byť nastavenie **AUTO** vždy v polohe **OFF**, aby nedošlo k závažnému poškodeniu systému stieračov:

- Čistenie čelného skla
- Prejazd cez autoumývaň
- Neprší



## Volant Str. 259

- Ak chcete nastaviť volant, potlačte páčku nastavenia nadol, nastavte volant do požadovanej polohy a zaistite páčku naspäť na svoje miesto.

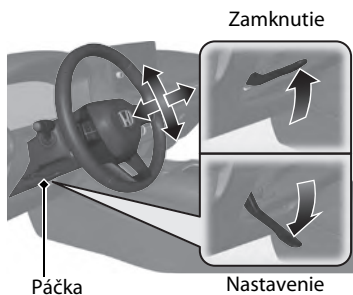

## Odomknutie predných dverí zvnútra Str. 206

- Potiahnutím rukoväti jedných alebo druhých predných dverí naraz odomknete aj otvoríte dvere.

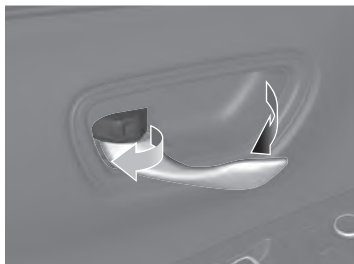

## Dvere batožinového priestoru Str. 208

- Keď máte pri sebe diaľkový ovládač bezkľúčového otvárania, stlačením vonkajšej rukoväti odomknete a otvoríte dvere batožinového priestoru.

Modely s elektricky ovládanými dverami batožinového priestoru

- Stlačením a podržaním tlačidla elektricky ovládaných dverí batožinového priestoru na ovládacom paneli na strane vodiča alebo diaľkovom ovládači otvoríte alebo zatvoríte dvere batožinového priestoru.

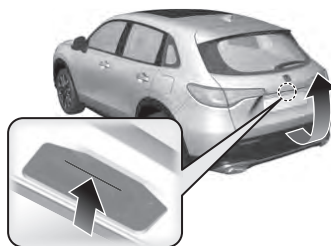

Modely s elektricky ovládanými dverami batožinového priestoru

Keď máte diaľkový ovládač bezkľúčového otvárania pri sebe, zdvihnite a spustite nohu (prudkým pohybom) pod stredom zadného nárazníka, čím sa dvere batožinového priestoru otvoria alebo zatvoria.

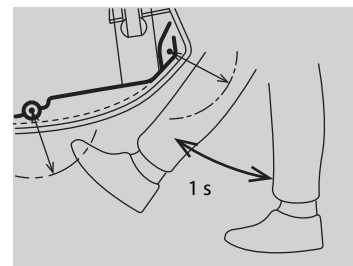

## Elektricky ovládané bočné zrkadlá Str. 261

- Keď je režim napájania v polohe ZAPNUTÉ, posuňte spínač voliča do polohy L alebo R.
- Stlačením príslušného okraja spínača nastavenia nastavíte zrkadlo.
- Stlačením tlačidla sklopenia bočných zrkadiel sa bočné zrkadlá sklopia alebo vyklopia.

Tlačidlo sklopných bočných zrkadiel

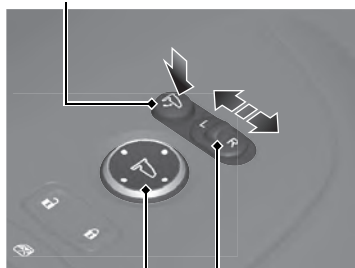

Spínač nastavenia

Spínač voliča

## Elektricky ovládané okná Str. 227

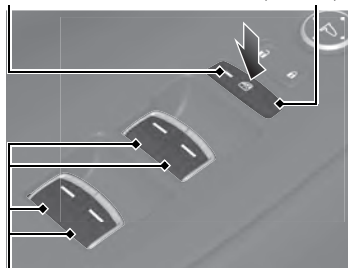

- Keď je režim napájania v polohe ZAPNUTÉ, môžete otvárať a zatvárať elektricky ovládané okná.
- Ak je tlačidlo uzamknutia elektricky ovládaných okien vo vypnutej polohe, každé okno spolujazdca možno otvárať a zatvárať pomocou samostatného spínača.
- Ak je tlačidlo uzamknutia elektricky ovládaných okien v zapnutej polohe (svieti indikátor), spínače okien spolujazdcov sú vypnuté.

Indikátor Tlačidlo uzamknutia elektricky ovládaných okien



Spínač okien

## System klimatizácie Str. 293

- Stlačením tlačidla **AUTO** aktivujete systém klimatizácie.
- Stlačením tlačidla  zapnete alebo vypnete systém.
- Stlačením tlačidla  spustíte odmrazovanie čelného skla.

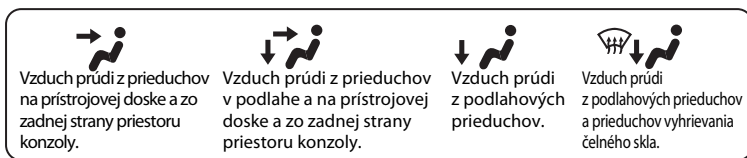

Ovládač teploty na strane vodiča

Otočný ovládač ventilátora

Ovládač teploty na strane spolujazdca

Tlačidlo  (Recirkulácia)

Tlačidlo **AUTO**

Ovládacie tlačidlo **MODE**

Tlačidlo  (vyhrievanie čelného skla)

Otočný ovládač ventilátora

Tlačidlo **SYNC** (Synchronizácia)

Tlačidlo **A/C** (klimatizácia)

Tlačidlo  (Zapnutie/vypnutie)

# Funkcie Str. 299

## Audiosystém Str. 300, 302

Ovládanie navigačného systému  Pozrite si príručku navigačného systému



## Dialkové ovládanie audiosystému ← Str. 307

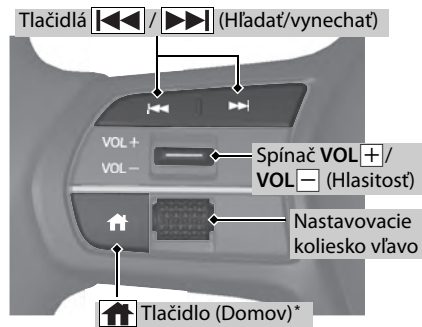

- Spínač VOL + / VOL - (Hlasitosť)  
Stlačením upravíte úroveň hlasitosti nahor/nadol.
- Nastavovacie koliesko vľavo

### Modely s panelom s ukazovateľmi typu A











Pri voľbe režimu zvuku

Stlačte tlačidlo  (domov), potom otáčajte nahor alebo nadol pre výber možnosti **Audio** na rozhraní vodiča, a potom stlačte ľavé nastavovacie koliesko.

### Všetky modely

**Otáčanie nahor alebo nadol:** Ak chcete prepínať medzi zvukovými režimami, otáčajte nahor alebo nadol a potom stlačte ľavé nastavovacie koliesko:  
FM/DAB/AM/USB/*Bluetooth*<sup>®</sup> Audio/Aplikácie (Apple CarPlay/Android Auto)

V závislosti od pripojeného zariadenia sa môžu zobrazené režimy zmeniť.

- Tlačidlá  /  (Hľadať/vynechať)  
Rádio: Stlačením  /  zmeníte predvoľbu rozhlasovej stanice.  
Pripojenie smartfónu alebo audia cez iPod, zariadenie USB, *Bluetooth*<sup>®</sup>:  
Stlačením  /  preskočíte na začiatok ďalšej skladby alebo sa vrátite na začiatok aktuálnej skladby.  
Rádio: Stlačením a podržaním  /  zmeníte stanicu so silnou frekvenciou.  
Zariadenie USB:  
Stlačením a podržaním  /  zmeníte priečinok.

V závislosti od pripojeného zariadenia sa môžu postupy zmeniť.

# Riadenie Str. 423

## Prevodovka Str. 440, 441

- Pri zapínaní napájania vyberte polohu **P** a stlačte brzdový pedál.
- Výber prevodu

**Indikátor pripravenosti**  
Zap.: Môžete začať jazdiť.



**Indikátor polohy radiacej páky**  
Indikátor polohy riadenia a indikátor tlačidla radiacej páky signalizujú aktuálne zaradený prevod.



Indikátor polohy radiacej páky

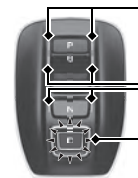

Indikátor tlačidla radiacej páky

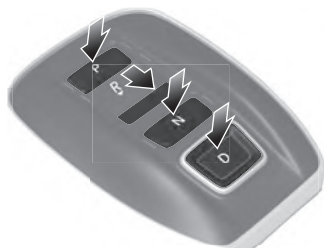

**P** **Parkovanie**  
Používa sa pri parkovaní, pred vypnutím alebo naštartovaním systému.

**R** **Cúvanie**  
Používa sa pri cúvaní.

**N** **Neutrál**  
Prevodovka nie je zamknutá.

**D** **Jazda**  
Používa sa pri bežnej jazde. Dočasne možno používať páčkový volič spomalenia. Páčkový volič spomalenia možno použiť, keď je zapnutý režim **SPORT**.

### Páčkový volič spomalenia Str. 446

Keď uvoľníte plynový pedál, môžete ovládať mieru spomalenia bez toho, aby ste museli pustiť volant. Pomocou páčkového voliča spomalenia na volante môžete postupne prepínať medzi štyrmi stupňami spomalenia.

Ak chcete zrušiť páčkový volič spomalenia, na niekoľko sekúnd potiahnite volič .

- **Keď je režim SPORT vypnutý**

Ak potiahnete páčkový volič dozadu, stupeň spomalenia sa dočasne zmení a na prístrojovom paneli sa zobrazí príslušný stupeň.

- **Keď je režim SPORT zapnutý**

Ak potiahnete páčkový volič dozadu, stupeň spomalenia sa zmení a na prístrojovom paneli sa zobrazí miera spomalenia spolu s indikátorom M.

#### Modely s panelom s ukazovateľmi typu A

Keď je režim **SPORT** vypnutý, zobrazí sa stupeň spomalenia.



Stupeň spomalenia

Keď je režim **SPORT** zapnutý, zobrazí sa stupeň spomalenia a indikátor **M**.



Páčkový volič 



Páčkový volič 

#### Modely s ukazovateľom typu B

Keď je režim **SPORT** vypnutý, zobrazí sa stupeň spomalenia.



Stupeň spomalenia



Keď je režim **SPORT** zapnutý, zobrazí sa stupeň spomalenia a indikátor **M**.

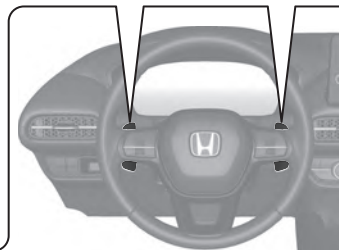

## Zapnutie a vypnutie systému CMBS Str. 494

- Keď systém CMBS rozpozná neodvrátiteľné riziko čelnej zrážky, môže znížiť rýchlosť vozidla, a tým aj vážnosť zrážky.
- Systém CMBS sa zapne pri každom spustení systému napájania.
- Ak chcete zapnúť alebo vypnúť brzdový systém zmiernenia zrážky (CMBS), použite bezpečnostnú podporu rozhrania s informáciami pre vodiča.

## Zapnutie a vypnutie systému VSA Str. 473

- Asistent stability vozidla (VSA) pomáha stabilizovať vozidlo počas jazdy v zákrutách a pomáha udržať trakciu vozidla pri zrýchľovaní na nespevnenom alebo klzkom povrchu vozovky.
- Systém VSA sa aktivuje automaticky pri každom spustení systému napájania.
- Ak chcete čiastočne vypnúť alebo plne obnoviť fungovanie systému VSA, stlačte a podržte tlačidlo  (VSA OFF (VSA VYP.)), kým nezaznie pípnutie.

## Systém výstrahy poklesu tlaku v pneumatikách

### Str. 475

- Zisťuje zmeny v stave pneumatiky a celkových rozmeroch spôsobené poklesom tlaku v pneumatikách.
- Systém výstrahy poklesu tlaku v pneumatikách sa automaticky zapne pri každom spustení systému napájania.
- Za určitých podmienok je potrebné vykonať postup kalibrácie.

## Nastaviteľný obmedzovač rýchlosti Str. 457

Tento systém vám umožňuje nastaviť maximálnu rýchlosť, ktorú vozidlo nemôže prekročiť, ani keď ďalej stláčate plynový pedál.

- Ak chcete použiť nastaviteľný obmedzovač rýchlosti, stlačte tlačidlo . Stlačením tlačidla LIM vyberte nastaviteľný obmedzovač rýchlosti a keď vozidlo dosiahne požadovanú rýchlosť, stlačte spínač RES/+ / SET/- nahor alebo nadol.
- Rýchlostné obmedzenie vozidla možno nastaviť na hodnotu od 30 km/h do 250 km/h.



## Tankovanie Str. 601

**Odporúčané palivo:** Benzínové/gasoholové palivo podľa normy EN 228  
Kvalitný bezolovnatý benzín/gasohol s hodnotou až E10 (90 % benzínu a 10 % etanolu), oktánové číslo merané výskumnou metódou minimálne 95

**Objem palivovej nádrže:** 57 l

- 1** Odomknite dvere vodiča.  
 Str. 205
- 2** Stlačte a uvoľnite stred zadného okraja dvierok otvoru na dopĺňanie paliva.  
Zaznie kliknutie. Dvierka sa mierne pootvoria.
- 3** Pomalým otočením odstráňte uzáver plnenia paliva.
- 4** Uložte uzáver do držiaka na dvierkach otvoru na dopĺňanie paliva.
- 5** Po doplnení paliva naskrutkujte uzáver späť, pokiaľ nebudete aspoň raz počuť kliknutie.

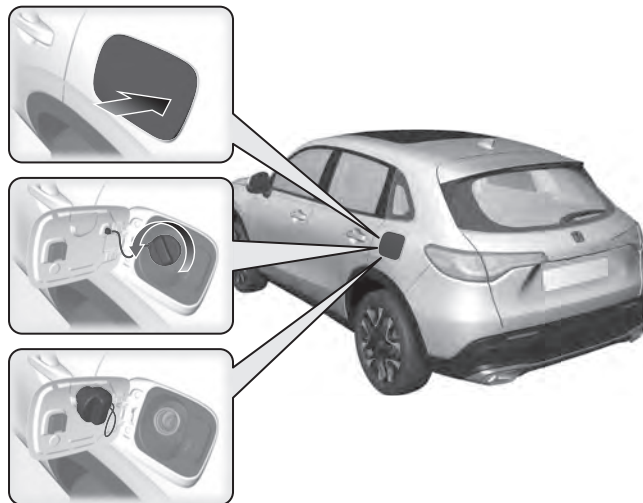

# Honda Sensing ↔ Str. 485

Honda Sensing je podporný systém pre vodiča, ktorý využíva dva úplne odlišné druhy snímačov, prednú širokouhlú kameru namontovanú na vnútornej strane čelného skla za spätným zrkadlom a sonarové snímače umiestnené v prednom a zadnom nárazníku a v prednej mriežke.

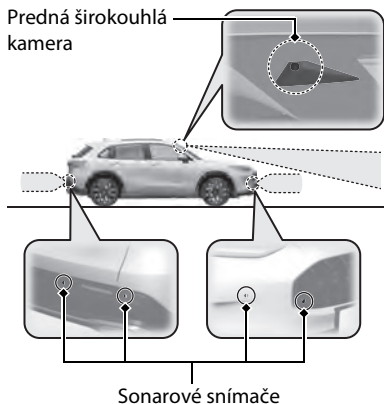

## Brzdový systém zmiernenia zrážky (CMBS) ↔ Str. 490

Systém vám môže pomôcť, keď zistí, že hrozí kolízia vášho vozidla s iným vozidlom (vrátane motocyklov) pred vami zozadu, s oproti idúcim vozidlom spredu, vozidlom približujúcim sa z boku, s chodcom alebo cyklistom (pohybujúcim sa bicyklom).

Systém CMBS je navrhnutý tak, aby vás upozornil pri rozpoznaní novej kolízie a tiež vám asistoval pri znižovaní rýchlosti, predchádzaní kolíziám a zmešovaní ich závažnosti.

## Ovládanie brzdenia pri nízkej rýchlosti ↔ Str. 503

Pomocou sonarových snímačov umiestnených na prednom a zadnom nárazníku a v prednej mriežke tento systém dokáže zistiť, či počas normálnej jazdy alebo pri príliš silnom zošliapnutí plynového pedála hrozí nebezpečenstvo kolízie so stenou alebo inou prekážkou. Systém potom pomáha predchádzať kolíziám a znižovať škody spôsobené nárazom pomocou funkcie brzdenia pri nízkej rýchlosti, ovládania plynu na zmiernenie zrážky a ovládania plynu na zmiernenie zadnej zrážky.

## Adaptívny tempomat (ACC) s funkciou sledovania vozidiel pri nízkych rýchlostiach ↔ Str. 509

Pomáha udržiavať stálu rýchlosť vozidla a nastavený odstup za vozidlom rozpoznávaným pred vašim vozidlom, pričom v prípade zastavenia zisteného vozidla dokáže spomaliť a zastaviť vaše vozidlo bez toho, aby ste museli mať nohu na brzdom alebo plynovom pedáli.

## Systém podpory riadenia vozidla v jazdnom pruhu (LKAS) ↔ Str. 532

Vykonáva zásah do riadenia s cieľom udržať vozidlo uprostred rozpoznanej jazdnej pruhu a poskytuje hmatové, zvukové a vizuálne upozornenie v prípade, ak vozidlo opustí svoj jazdný pruh.

## Traffic Jam Assist ➔ Str. 547

System Traffic Jam Assist využíva prednú širokouhlú kameru, ktorá je namontovaná v hornej časti čelného skla, na detekciu a monitorovanie ľavých a pravých bielych (alebo žltých) čiar jazdného pruhu. Na základe vstupov z prednej širokouhlej kamery môže systém pomocou krútiaceho momentu riadenia udržiavať vaše vozidlo v strede rozpoznaného jazdného pruhu.

## System predchádzania vybočeniu z vozovky ➔ Str. 557

Upozorní vás a poskytne asistenciu, keď systém zistí, že vaše vozidlo môže prekročiť rozpoznané značenia jazdného pruhu alebo sa približuje k okraju chodníka (na trávu alebo štrk) či k rozpoznanému protiidúcemu vozidlu.

## System rozpoznávania dopravných značiek ➔ Str. 565

Pripomína vám informácie o dopravných značkách, ako je napríklad aktuálny rýchlostný limit a zákaz predbiehania, a upozorní vás, ak vaše vozidlo prekročí povolenú rýchlosť.

# Údržba [↔ Str. 605](#)

## Pod kapotou [↔ Str. 625](#)

- Skontrolujte hladinu motorového oleja, chladiacej kvapaliny motora, chladiacej kvapaliny systému vysokonapäťovej batérie a kvapaliny ostrekovačov čelného skla. V prípade potreby doplňte.
- Skontrolujte hladinu brzdovej kvapaliny.
- Každý mesiac kontrolujte stav 12-voltovej batérie.

**1** Potiahnite rukoväť uvoľnenia kapoty pod rohom prístrojovej dosky.



**2** Nájdite páčku západky kapoty, zatlačte ju do strany a nadvihnite kapotu. Po miernom nadvihnutí kapoty môžete páčku uvoľniť.



**3** Po dokončení zatvorte kapotu a uistite sa, že pevne zapadla na svoje miesto.

## Lišty stieračov [↔ Str. 644](#)

- Vymeňte lišty stieračov, ak zanechávajú na čelnom skle šmuhy alebo začnú byť hlučné.



## Pneumatiky [↔ Str. 648](#)

- Pravidelne kontrolujte pneumatiky a kolesá.
- Pravidelne kontrolujte tlak v pneumatikách.
- Pri jazdení v zime používajte zimné pneumatiky.

## Osvetlenie [↔ Str. 641](#)

- Pravidelne kontrolujte všetky svetlá.

# Zvládanie neočakávaných situácií ➔ Str. 671

## Pneumatika s defektom

➔ Str. 672

- Zaparkujte na bezpečnom mieste a pomocou súpravy na opravu pneumatiky opravte pneumatiku s defektom.



## Systém napájania sa nespustí ➔ Str. 686

- Ak je 12-voltová batéria vybitá, naštartujte vozidlo pomocou štartovacích káblov prostredníctvom pomocnej batérie.



## Prehrievanie ➔ Str. 694

- Zastavte na bezpečnom mieste. Ak spod kapoty nevidíte unikať paru, otvorte kapotu a nechajte systém napájania vychladnúť.



## Rozsvietenie sa indikátory ➔ Str. 696

- Identifikujte indikátor a prečítajte si používateľskú príručku.

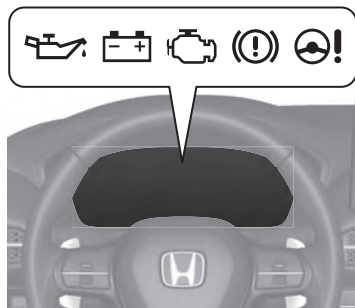

## Vypálená poistka ➔ Str. 703

- Ak elektrické zariadenia nepracujú, skontrolujte, či nie je vypálená poistka.

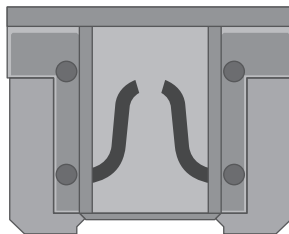

## Núdzové odťahovanie

➔ Str. 710

- Ak potrebujete odťahnúť vozidlo, obráťte sa na profesionálnu odťahovú službu.



# Čo robiť, keď

**?** Prečo pri brzdení brzdový pedál jemne pulzuje?

**✓** Môže sa to stať pri aktivácii systému ABS a neznamená to problém. Na brzdový pedál vyvíjajte stály tlak. Brzdový pedál nikdy nepumpujte.  
➤ Protiblokovací brzdový systém (ABS) ➔ Str. 585

**?** Zadné dvere nie je možné otvoriť z vnútra vozidla. Prečo?

**✓** Skontrolujte, či detská poistka nie je v uzamknutej polohe. Ak áno, zadné dvere otvorte pomocou vonkajšej rukoväti dverí. Ak chcete túto funkciu zrušiť, posuňte páčku nahor do odomknutej polohy.



**?** Prečo sa po odomknutí dvere zamkli?

**✓** Ak dvere neotvoríte do 30 sekúnd, kvôli bezpečnosti sa znova automaticky uzamknú.

**?** Prečo zaznie zvuková signalizácia, keď otvorím dvere vodiča?

**✓** Zvuková signalizácia zaznie v týchto situáciách:

- Režim napájania je v polohe PRÍSLUŠENSTVO.
- Vonkajšie svetlá zostali svietiť.

**?** Prečo zaznie zvuková signalizácia, keď sa vozidlo pohne?

**✓** Keď vodič a/alebo spolujazdec vpredu nemajú zapnutý bezpečnostný pás, zaznie zvuková signalizácia.



Stlačením spínača elektrickej parkovacej brzdy sa neuvolní parkovacia brzda. Prečo?



Stlačte spínač elektrickej parkovacej brzdy a súčasne stlačte brzdový pedál.



Vidím žltý indikátor pneumatiky s výkričníkom. Čo to znamená?



Systém výstrahy poklesu tlaku v pneumatikách si vyžaduje vašu pozornosť. Ak ste nedávno nahustili alebo vymenili pneumatiku, musíte vykonať opätovnú kalibráciu systému.

➤ Systém výstrahy poklesu tlaku v pneumatikách ➔ Str. 475



Stlačením plynového pedála sa automaticky neuvolní parkovacia brzda. Prečo?



- Zapnite bezpečnostný pás vodiča.
- Skontrolujte, či je prevodovka v polohe **P** alebo **N**. Ak je v jednej z týchto polôh, preradte ju do akejkoľvek inej polohy.



Prečo sa zaradený prevodový stupeň automaticky zmení na **P**, keď pri cúvaní otvorím dvere vodiča a sledujem čiary parkovacích miest?



- Zapnite bezpečnostný pás vodiča.
- Zatvorte dvere vodiča a manuálne zaradte prevodový stupeň.

➤ Pri otváraní dverí vodiča ➔ Str. 444



**Prečo pri stlačení brzdového pedála počuť škripanie?**



Brzdové doštičky je potrebné vymeniť. Nechajte vozidlo skontrolovať predajcovi.



**Môžem v tomto vozidle použiť bezolovnatý benzín s oktánovým číslom meraným výskumnou metódou (RON) 91 alebo vyšším?**



Vozidlo je navrhnuté na prevádzku s kvalitným bezolovnatým benzínom s oktánovým číslom meraným výskumnou metódou 95 alebo vyšším. Ak benzín s týmto oktánovým číslom nie je k dispozícii, dočasne môžete použiť aj bezolovnatý benzín s oktánovým číslom 91 meraným výskumnou metódou.

Použitie bezolovnatého benzínu s nižším oktánovým číslom môže spôsobiť kovové klepanie v motore a zníženie výkonu motora.

Dlhodobé používanie bezolovnatého benzínu s nižším oktánovým číslom môže spôsobiť poškodenie motora.



# Bezpečná jazda

V tejto kapitole aj v celej príručke nájdete mnoho bezpečnostných odporúčaní.

## Pre bezpečnú jazdu

Dôležité bezpečnostné opatrenia .....	40
Dôležité prevádzkové informácie .....	42
Bezpečnostné funkcie vozidla .....	43
Bezpečnostný kontrolný zoznam .....	44

## Bezpečnostné pásy

O bezpečnostných pásoch .....	45
Pripútanie sa bezpečnostným pásom .....	50
Kontrola bezpečnostných pásov .....	55
Body ukotvenia .....	56

## Airbagy

Súčasť systému airbagov .....	57
Typy airbagov .....	59

Predné airbagy (SRS) .....	59
Bočné airbagy .....	70
Bočné hlavové airbagy .....	73
Indikátory systému airbagov .....	75
Starostlivosť o airbagy .....	77

## Bezpečnosť detí

Ochrana detí vo vozidle .....	78
Bezpečnosť dojíchat a malých detí .....	81
Bezpečnosť väčších detí .....	100

## Nebezpečenstvo výfukových plynov

Plynný oxid uhoľnatý .....	103
----------------------------	-----

## Bezpečnostné štítky

Umiestnenie štítkov .....	104
---------------------------	-----

Na nasledujúcich stranách sú vysvetlené bezpečnostné funkcie vášho vozidla a ich správne použitie. Bezpečnostné opatrenia nižšie považujeme za jedny z najdôležitejších.

## Dôležité bezpečnostné opatrenia

### ■ Vždy sa pripútajte bezpečnostným pásom

Bezpečnostný pás je najlepšou ochranou pri všetkých nehodách. Airbagy dopĺňajú bezpečnostné pásy, nenahradzujú ich. Aj keď je vaše vozidlo vybavené airbagmi, vždy sa uistite, že ste vy aj vaši spolujazdci správne pripútaní bezpečnostnými pásmi.

### ■ Vždy pripútajte všetky deti vo vozidle

Deti mladšie ako 12 rokov musia sedieť správne pripútané na zadnom sedadle, nie na prednom. Dojčatá a malé deti musia byť pripútané v detskom záchytnom systéme. Väčšie deti musia používať sedák a lonový/ramenný bezpečnostný pás, kým ich nebude možné správne pripútať bezpečnostným pásom aj bez sedáka.

### ■ Myslite na riziká spojené s aktiváciou airbagov

Aj keď airbagy majú schopnosť zachrániť život, môžu tiež spôsobiť vážne či smrteľné zranenia pasažierom, ktorí sedia príliš blízko alebo nie sú riadne pripútaní. Najviac ohrozené sú malé deti a osoby malého veku. Dodržujte všetky pokyny a varovania uvedené v tejto príručke.

### ■ Nejazdite pod vplyvom alkoholu

Alkohol a jazdenie sú nezlučiteľné. Dokonca aj jeden pohárik alkoholu môže znížiť vašu schopnosť reagovať na zmenené podmienky a váš reakčný čas sa zhoršuje s každým ďalším pohárikom. Preto nejazdite pod vplyvom alkoholu a nedovoľte ani vašim priateľom, aby jazdili pod vplyvom alkoholu.

### » Dôležité bezpečnostné opatrenia

Zákony niektorých krajín zakazujú vodičovi počas jazdy používať mobilný telefón, ak nepoužíva zariadenie typu hands-free.

### ■ Venujte potrebnú pozornosť bezpečnému riadeniu

Telefonovanie alebo iné aktivity, ktoré odpútavajú vašu pozornosť od diania na ceste, iných vozidiel a chodcov, môžu viesť k nehode. Nezabudnite, že situácie sa rýchlo menia a iba vy môžete rozhodnúť, kedy je bezpečné čiastočne odvrátiť pozornosť od jazdy.

### ■ Nejazdite príliš rýchlo

Príliš rýchla jazda je hlavným faktorom úrazov a smrteľných zranení pri nehodách. Všeobecne platí, čím vyššia rýchlosť, tým väčšie je riziko, ale vážne zranenia sa môžu stať aj pri pomalšej jazde. Nikdy nejazdite rýchlejšie, než je bezpečné pre aktuálne podmienky, bez ohľadu na uvedenú maximálnu rýchlosť.

### ■ Udržujte svoje vozidlo v bezpečnom stave

Prasknutie pneumatiky alebo mechanická porucha môžu byť extrémne nebezpečné situácie.

Riziko takýchto problémov môžete znížiť pravidelnou kontrolou tlaku a stavu pneumatík a absolvovaním všetkých pravidelne naplánovaných úkonov údržby.

### ■ Nenechávajte deti vo vozidle samotné

Ak vo vozidle ponecháte bez dozoru deti, domáce zvieratá a osoby, ktoré potrebujú asistenciu, môžu aktivovať jeden alebo viac ovládacích prvkov vozidla a ublížiť si. Taktiež môžu uviesť vozidlo do pohybu v dôsledku čoho môže dôjsť k zrážke, ktorá môže spôsobiť im alebo iným osobám zranenie alebo usmrtenie. V závislosti od okolitej teploty sa môže teplota interiéru zvýšiť na extrémnu úroveň a spôsobiť poranenie alebo smrť. Nenechávajte ich vo vozidle samotné ani v prípade, že je zapnutý systém klimatizácie, pretože sa môže kedykoľvek vypnúť.

## Dôležité prevádzkové informácie

Toto vozidlo má vyššiu svetlú výšku než osobné vozidlo určené na jazdu po vozovke. Vyššia svetlá výška má mnoho výhod pri jazde v teréne. Umožňuje jazdiť cez nerovnosti, prekážky a drsným terénom. Taktiež získate dobrý rozhľad, vďaka ktorému môžete včas predpokladať prípadné problémy.

Každá minca má však dve strany. Keďže je toto vozidlo vyššie a jazdí vo väčšej vzdialenosti od zeme, má vyššie položené ťažisko a je náchylnejšie na prevrnutie v prípade náhlych zatočení. Riziko prevrnutia úžitkových vozidiel je výrazne vyššie než v prípade iných typov vozidiel. V prípade havárie s prevrnutím je osoba neprípútaná bezpečnostnými pásmi vystavená omnoho vyššiemu riziku smrti než osoba so zapnutým bezpečnostným pásmom. Vždy dbajte na to, aby ste vy a vaši spolujazdci mali zapnuté bezpečnostné pásy.

### ► Dôležité prevádzkové informácie

Informácie o tom, ako znížiť riziko prevrátenia vozidla, nájdete v nasledujúcich častiach:

- **Pokyny k jazde úžitkovým vozidlom** Str. 438
- **Pokyny pri jazde mimo spevnených vozoviek** Str. 433

V prípade nesprávneho používania vozidla môže dôjsť ku kolízii alebo prevráteniu.

V mnohých krajinách je nezákonné jazdiť v teréne, napr. v lese, mimo vyznačených ciest atď. Skôr než sa pokúsíte o jazdu v teréne, oboznámte sa s miestnymi zákonmi a nariadeniami.

## Bezpečnostné funkcie vozidla

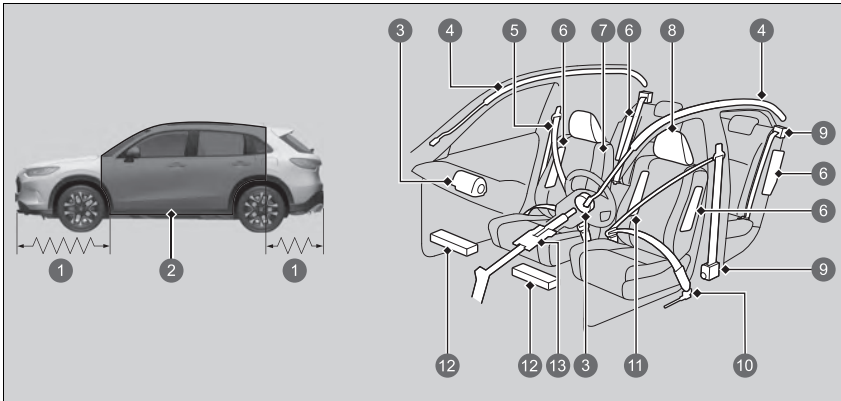

- 1 Deformačné zóny
- 2 Bezpečnostná klieťka
- 3 Predné airbagy
- 4 Bočné hlavové airbagy
- 5 Bezpečnostné pásy
- 6 Bočné airbagy
- 7 Sedadlá a operadlá
- 8 Opieryky hlavy
- 9 Automatické napínače bezpečnostných pásov
- 10 Vonkajšie lonové predpínače
- 11 Stredový airbag
- 12 Kolenné airbagy
- 13 Zasúvací stĺpik riadenia

Nasledujúci kontrolný zoznam vám pomôže aktívne sa podieľať na ochrane seba aj ostatných spolujazdcov.

### ►► Bezpečnostné funkcie vozidla

Vozidlo je vybavené radom funkcií, ktoré spoločne chránia vás aj vašich spolujazdcov počas nehody.

Niektoré funkcie nevyžadujú z vašej strany žiadny zásah. Patrí sem silný oceľový rám, ktorý tvorí okolo priestoru pre cestujúcich bezpečnostnú klieťku, predné a zadné deformačné zóny vozidla, stĺpik riadenia, ktorý sa v prípade čelnej zrážky zasúva do seba, a napínače, ktoré pri nehode dostatočnej intenzity pritiahnu bezpečnostné pásy predných sedadiel a krajných zadných sedadiel.

Výhody týchto funkcií je však možné úplne využiť len v prípade, že budete vy i spolujazdci sedieť v správnej polohe a budete vždy pripútaní bezpečnostnými pásmi. Ak však nie sú niektoré bezpečnostné funkcie použité správne, môžu spôsobiť rôzne zranenia.

## Bezpečnostný kontrolný zoznam

Kvôli bezpečnosti vás a spolujazdcov skontrolujte tieto položky vždy pred jazdou.

- Nastavte si sedadlo do polohy vhodnej na riadenie. Uistite sa, že sedadlá sú nastavené čo najviac dozadu, aby mohol vodič čo najlepšie ovládať vozidlo. Sedenie príliš blízko k prednému airbagu môže spôsobiť vážne až smrteľné zranenie pri nehode.  
➤ **Sedadlá** Str. 264
- Nastavte opierky hlavy do správnej polohy. Opierky hlavy sú najúčinnnejšie vtedy, keď je stred opierky zarovnaný so stredom hlavy. Vyššie osoby by si mali nastaviť opierku hlavy do najvyššej polohy.  
➤ **Nastavenie polohy prednej opierky hlavy** Str. 271
- Vždy sa pripútajte bezpečnostným pásom a uistite sa, že ho používate správnym spôsobom. Skontrolujte, či sú spolujazdci tiež správne pripútaní.  
➤ **Pripútanie sa bezpečnostným pásom** Str. 50
- Chráňte deti pomocou bezpečnostných pásov alebo detských záchytných systémov podľa veku, výšky a hmotnosti dieťaťa.  
➤ **Bezpečnosť detí** Str. 78

### Bezpečnostný kontrolný zoznam

Ak sa v rozhraní s informáciami pre vodiča zobrazí hlásenie o otvorených dverách alebo dverách batožinového priestoru, dvere alebo dvere batožinového priestoru nie sú úplne zatvorené. Pevne zatvorte všetky dvere a dvere batožinového priestoru tak, aby hlásenie zmizlo.

➤ **Výstražné a informačné hlásenia rozhrania s informáciami pre vodiča** Str. 127

Modely s panelom s ukazovateľmi typu A

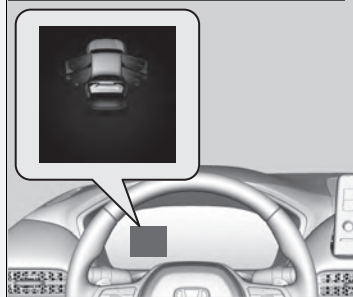

Modely s ukazovateľom typu B

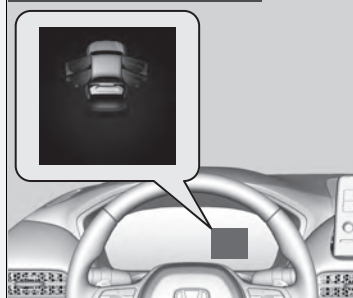

## O bezpečnostných pásoch

Bezpečnostné pásy sú najúčinnnejším bezpečnostným zariadením, pretože vás držia v spojení s vozidlom, a tak môžete využívať mnohé zabudované bezpečnostné funkcie. Zabraňujú aj nárazom tela o vnútorné časti vozidla a o ďalších spolujazdcov, ako aj vyvrhnutiu cestujúceho von z vozidla. Pri správnom pripútaní udržiavajú pásy počas nehody vaše telo v správnej polohe, takže môžete naplno využívať ďalšiu ochranu, ktorú vám poskytujú airbagy.

Okrem toho vás bezpečnostné pásy chránia takmer pri každom druhu nehody vrátane:

- čelných nárazov,
- bočných nárazov,
- zadných nárazov,
- prevrátenia.

### 0 bezpečnostných pásoch

## ⚠ VÝSTRAHA

**Ak nebudete používať bezpečnostné pásy riadnym spôsobom, zvyšujete riziko vážneho zranenia či smrti počas nehody, aj keď je vozidlo vybavené airbagmi.**

**Vždy sa uistite, že ste vy aj vaši spolujazdci správne pripútaní bezpečnostnými pásmi.**

**VÝSTRAHA:** Bezpečnostné pásy sú navrhnuté tak, aby pri kolízii poskytovali oporu kostiam v tele. Preto by mali obopínať prednú časť panvy alebo celú panvu, hrudník a ramená (v prípade ramenného pásu). Lonová časť pásu sa nesmie nachádzať v brušnej oblasti.

**VÝSTRAHA:** Bezpečnostné pásy by mali telo obopínať čo najtesnejšie, ale pohodlne, aby poskytovali primeranú ochranu. Voľný pás značne znižuje ochranu osoby, ktorá ho používa.

**VÝSTRAHA:** Bezpečnostný pás by nemal byť pri používaní skrútený.

**VÝSTRAHA:** Každú zostavu bezpečnostného pásu môže používať len jedna osoba. Je nebezpečné pripútať jedným pásom cestujúceho aj dieťa v lone.

## ■ Lonové/ramenné bezpečnostné pásy

Všetkých päť sedadiel vozidla je vybavených lonovým/ramenným bezpečnostným pásom s navíjačmi s núdzovým blokováním. Pri bežnej jazde vám navíjač umožní voľný pohyb, pričom pás udržiava určité napätie. Pri nehode alebo náhlom zabrzdení navíjač automaticky zablokuje pás a zadrží vás v sedadle.

Keď používate detský záchytný systém smerujúci dopredu, bezpečnostný pás musí byť správne zaistený.

➤ **Bezpečnosť detí** Str. 78

## ■ Správne používanie bezpečnostných pásov

Dodržujte tieto pokyny týkajúce sa správneho používania:

- Všetci cestujúci musia sedieť vzpriamene, dobre usadení na sedadle a zostať v tejto polohe počas celej cesty. Hrbenie a nakláňanie znižuje účinnosť pásu a zvyšuje možnosť vážneho poranenia pri nehode.
- Nikdy nedávajte ramennú časť lonového/ramenného pásu pod rameno alebo za chrbát. Pri nehode by ste si spôsobili veľmi vážne zranenia.
- Dvaja ľudia nikdy nesmú byť pripútaní tým istým pásom. Pri nehode by si spôsobili veľmi vážne zranenia.
- Na bezpečnostné pásy nedávajte žiadne príslušenstvo. Zariadenia, ktoré sú určené na zlepšenie pohodlia alebo ktoré môžu zmeniť polohu ramennej časti bezpečnostného pásu, môžu znížiť ochrannú schopnosť a zvýšiť možnosť vážneho zranenia pri nehode.

## ►► O bezpečnostných pásoch

Ak vyťahujete bezpečnostný pás príliš rýchlo, tak sa zablokuje na mieste. Ak nastane táto situácia, mierne navíňte bezpečnostný pás a potom ho pomaly vytiahnite.

Bezpečnostné pásy vás však pochopiteľne nemôžu ochrániť pri každej nehode. Vo väčšine prípadov však pásy môžu znížiť riziko vážneho zranenia.

Vo väčšine krajín zákony prikazujú cestujúcim pripútať sa bezpečnostnými pásmi. Vždy sa dôkladne oboznámte so zákonnými požiadavkami krajín, v ktorých budete vozidlo používať.



## Pripomenutie bezpečnostného pásu

Modely s panelom s ukazovateľmi typu A

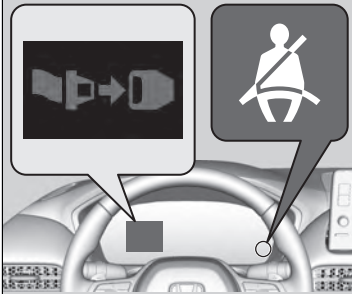

Modely s ukazovateľom typu B



### ■ Predné sedadlá

Súčasťou systému bezpečnostného pásu je indikátor na prístrojovom paneli, ktorý vodičovi, spolujazdcovi vpredu alebo obojm pripomína, aby si zapli bezpečnostné pásy. Ak nastavíte režim napájania do polohy ZAPNUTÉ a bezpečnostný pás nie je zapnutý, rozsvieti sa indikátor.

Ak začnete jazdu bez zapnutých bezpečnostných pásov, zvuková signalizácia bude pravidelne vydávať zvuk a indikátor bude blikať.

### ► Pripomenutie bezpečnostného pásu

Indikátor sa rozsvieti aj vtedy, ak sa spolujazdec vpredu nepripúta bezpečnostným pásom do šiestich sekúnd po prepnutí systému napájania do polohy ZAPNUTÉ.

Keď na sedadle spolujazdca nikto nesedí, indikátor sa nerozsvieti a nezaznie zvuková signalizácia.

Ak sa rozsvieti indikátor alebo zaznie zvuková signalizácia, keď je sedadlo spolujazdca vpredu prázdne. Skontrolujte, či:

- Na sedadle spolujazdca vpredu nie je umiestnený ťažký predmet.
- Je zapnutý bezpečnostný pás vodiča.

Ak sa indikátor nerozsvieti, keď je sedadlo spolujazdca obsadené a nie je zapnutý bezpečnostný pás, niečo pravdepodobne ruší snímač detekcie spolujazdca. Skontrolujte, či:

- na sedadle nie je položený vankúš,
- spolujazdec vpredu sedí správne.

Ak nesprávne fungovanie indikátora nespôsobil ani jeden z týchto javov, nechajte vozidlo skontrolovať u predajcu.

Modely s panelom s ukazovateľmi typu A

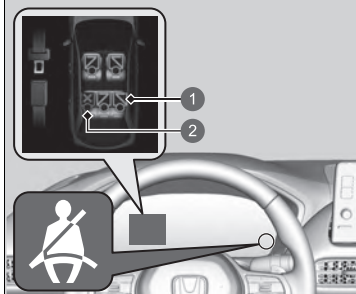

- 1 Pripútané
- 2 Nepripútané

Modely s ukazovateľom typu B

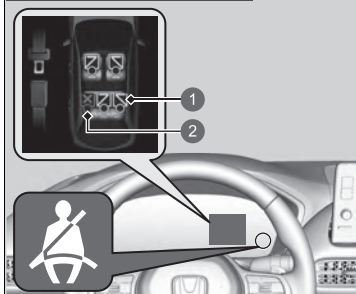

- 1 Pripútané
- 2 Nepripútané

### ■ Zadné sedadlá

Vozidlo monitoruje používanie zadných bezpečnostných pásov. Rozhranie s informáciami pre vodiča vás upozorní, ak sa nepoužíva niektorý zo zadných bezpečnostných pásov a niekto sedí na zadnom sedadle.

Toto zobrazenie sa zobrazí vtedy, keď:

- Po prepnutí režimu napájania do polohy ZAPNUTÉ, všetky bezpečnostné pásy zadných cestujúcich sa odopnú.
- Zadné dvere sa otvoria a potom zatvoria.
- Ktorýkoľvek zo spolujazdcov na zadnom sedadle si zapne alebo odopne bezpečnostný pás.

Ak sa počas jazdy odopne ktorýkoľvek bezpečnostný pás spolujazdcov na zadnom sedadle, začne blikať indikátor pripomenutia bezpečnostného pásu a zaznie zvuková signalizácia.

## Automatické napínače bezpečnostných pásov

Pre vyššiu ochranu sú bezpečnostné pásy predných a zadných krajných sedadiel vybavené automatickými napínačmi.

Pri miernych až vážnych čelných zrážkach napínače okamžite pritiahnu bezpečnostné pásy predných a zadných krajných sedadiel, niekedy aj v prípade, keď zrážka nie je dostatočne vážna na aktiváciu predných airbagov alebo predných kolenných airbagov.

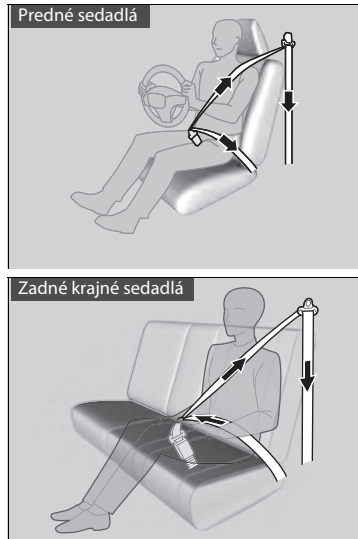

### Automatické napínače bezpečnostných pásov

Napínače bezpečnostných pásov sú jednorazové. Ak sa aktivuje napínač, rozsvieti sa indikátor systému SRS. Obráťte sa na svojho predajcu a nechajte si vymeniť napínač a dôkladne preveriť systém bezpečnostných pásov, v opačnom prípade nemusí systém v prípade zrážky poskytnúť správnu úroveň ochrany.

V prípade mierneho až vážneho bočného nárazu sa aktivujú aj napínače na oboch stranách vozidla.

## Pripútanie sa bezpečnostným pásom

Po nastavení predného sedadla do správnej polohy a pri sedení vo zvislej polohe a opierajúc sa o opierku sedadla (pozri obrázok, so správnou polohou pri sedení):

► **Sedadlá** Str. 264



1. Pomaly vytiahnite bezpečnostný pás.

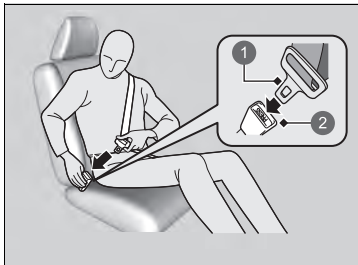

2. Vložte pracku do zámku, potom potiahnite za pás, aby ste sa presvedčili, že zámok je zaistený.  
► Uistite sa, že pás nie je skrútený alebo o niečo zachytený.

- 1 Pracka
- 2 Zámok pásu

### ►► Pripútanie sa bezpečnostným pásom

Nikto by nemal sedieť na sedadle s nefunkčným bezpečnostným pásom, prípadne ak sa zdá, že nefunguje správne. Používanie bezpečnostného pásu, ktorý nefunguje správne, nemusí ochrániť pasažiera pri nehode. Čo najskôr sa obráťte na predajcu a nechajte pás skontrolovať.

Nikdy nekladajte do zámku pásu alebo mechanizmu navíjača žiadne predmety.

Ak sa zdá, že bezpečnostný pás je zablokovaný úplne v zatiahnutej polohe, raz pevne zatiahnite za ramenný pás a potom ho zatlačte späť.

Následne ho plynulo vytiahnite z navíjača a pripútajte sa. Ak nedokázate bezpečnostný pás uvoľniť z úplne zatiahnutej polohy, nedovoľte nikomu sadnúť si na sedadlo a dopravte vozidlo k predajcovi na opravu.

► **O bezpečnostných pásoch** Str. 45

► **Kontrola bezpečnostných pásov** Str. 55



3. Lonovú časť pásu umiestnite čo najnižšie okolo bedier (pozri obrázok), a potom potiahnite ramennú časť, aby lonová časť pohodlne dosadla. Tým sa prenesie počas nárazu sila na silné kosti panvy a zníži sa riziko vnútorných poranení.
4. V prípade potreby potiahnite znova za pás, aby ste odstránili akékoľvek uvoľnenie, a skontrolujte, či pás prechádza stredom vašej hrude a cez rameno. Takto sa pri náraze rozložia sily na najsilnejšie kosti v hornej časti tela.

## ■ Nastavenie ramenného ukotvenia

Predné sedadlá majú nastaviteľné ramenné ukotvenia, aby sa prispôbili vyšším aj menším pasažierom.

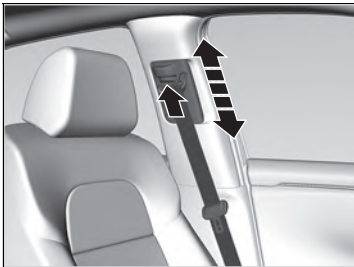

1. Držte tlačidlo uvoľnenia a pohybujte ukotvením nahor a nadol.
2. Nastavte ukotvenie tak, aby bezpečnostný pás spočíval v strednej časti hrudníka a viedol cez vaše rameno.

## ►► Pripútanie sa bezpečnostným pásom

### ⚠ VÝSTRAHA

Nesprávne umiestnené bezpečnostné pásy môžu spôsobiť vážne alebo smrteľné zranenie pri nehode.

Pred jazdou skontrolujte správne umiestnenie všetkých bezpečnostných pásov.

Ak chcete uvoľniť pás, stlačte červené tlačidlo **PRESS** a potom rukou pridržajte pás, kým sa úplne nenavlnie. Pri vystupovaní z vozidla skontrolujte, či je pás správne uložený tak, aby ste ho neprivreli do dverí.

## ►► Nastavenie ramenného ukotvenia

Po nastavení sa uistite, že poloha ramenného ukotvenia je zaistená.

Výšku ramenného ukotvenia je možné nastaviť v štyroch úrovniach. Ak sa pás dotýka vášho krku, znížte výšku o jednu úroveň.

## Bezpečnostný pás s odnímateľným ukotvením

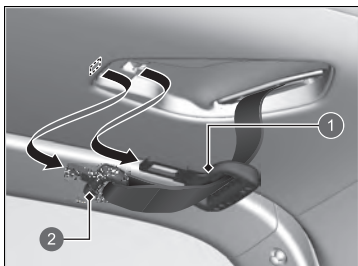

- 1 Pracka
- 2 Malá pracka

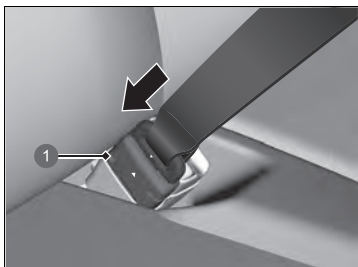

- 1 Ukotvenie so zámkom

1. Vytiahnite malú pracku bezpečnostného pásu a pracku zo jednotlivých pridržiavacích otvorov v strope.

2. Zarovnajte trojuholníkové značky na malej pracke a ukotvení so zámkom. Uistite sa, že bezpečnostný pás nie je skrútený. Zasuňte pás do ukotvenia so zámkom.

## Bezpečnostný pás s odnímateľným ukotvením

### **⚠ VÝSTRAHA**

Používanie bezpečnostného pásu s nezapnutým odnímateľným ukotvením zvyšuje v prípade havárie možnosť vážneho zranenia alebo smrti.

Pred použitím bezpečnostného pásu sa uistite, že odnímateľné ukotvenie je správne uzamknuté.

Ak chcete odnímateľné ukotvenie odopnúť, vložte pracku do otvoru na boku ukotvenia so zámkom.

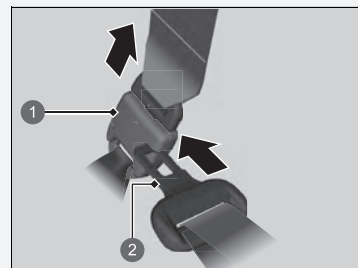

- 1 Ukotvenie so zámkom
- 2 Pracka

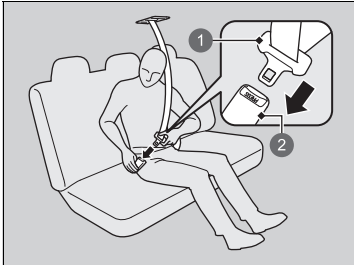

- ❶ Pracka
- ❷ Zámok pásu

3. Vložte pracku do zámku pásu. Riadne upevnite bezpečnostný pás rovnakým spôsobom, ako upevňujete lonový/ramenný bezpečnostný pás.

## ■ Rady pre tehotné ženy

### Zvážte alternatívu:

Ak ste tehotná, najlepším spôsobom, ako chrániť seba a svoje nenarodené dieťa počas jazdy vo vozidle, je vždy nosiť bezpečnostný pás. Pri nastavení polohy bezpečnostného pásu si nasadte časť ramenného pásu cez hrudník tak, aby sa vám nedotýkal brucha a časť lonového pásu majte nasadenú v čo najnižšej polohe cez boky. (Pozri obrázok.)



## ▣ Rady pre tehotné ženy

Pri každej lekárskej kontrole sa informujte, či môžete riadiť vozidlo.

Na zníženie rizika poranenia pre vás aj vaše nenarodené dieťa zapríčineného aktiváciou predného airbagu:

- Pri riadení sedte vzpriamene a nastavte si sedadlo čo najviac dozadu, ale tak, aby ste mohli plne ovládať vozidlo.
- Pri sedení na prednom sedadle spolujazdca si nastavte sedadlo čo najviac dozadu.



## Kontrola bezpečnostných pásov

Stav bezpečnostných pásov kontrolujte pravidelne nasledujúcim spôsobom:

- Každý pás úplne vytiahnite a hľadajte odreniny, rezy, popálenia a znaky opotrebovania.
- Skontrolujte, či pracky a zámky hladko fungujú bez problémov a či sa pásy jednoducho navíjajú.
  - ▶ Ťažšie navíjanie bezpečnostného pásu možno odstrániť jeho vyčistením. Používajte len jemné mydlo a teplú vodu. Nepoužívajte bieliadlá ani rozpúšťadlá. Pred navinutím bezpečnostného pásu skontrolujte, či je úplne suchý.

Pás, ktorý nie je v dobrom stave alebo nefunguje správne, neposkytne správnu úroveň ochrany a musí sa čo najskôr vymeniť.

Pás, ktorý sa pri nehode opotreboval, nemusí poskytnúť takú istú úroveň ochrany pri ďalšej nehode. Po akejkoľvek zrážke nechajte bezpečnostné pásy skontrolovať predajcovi.

### » Kontrola bezpečnostných pásov

## ⚠ VÝSTRAHA

Nevykonávanie kontroly alebo údržby bezpečnostných pásov môže viesť k vážnemu alebo smrteľnému zraneniu, ak pásy nefungujú správne vtedy, keď je to potrebné.

Pravidelne kontrolujte bezpečnostné pásy a akýkoľvek problém nechajte čo najskôr opraviť.

**VÝSTRAHA:** Nevýkonávajte žiadne zmeny ani úpravy, ktoré by mohli zariadeniam na úpravu bezpečnostných pásov zabrániť v napínaní bezpečnostných pásov alebo by zabráňovali nastaveniu zostavy bezpečnostného pásu za účelom napnutia pásu.

**VÝSTRAHA:** Po vážnej kolízii vozidla je nevyhnutné vymeniť celú zostavu bezpečnostného pásu, aj keď nie je viditeľné žiadne poškodenie zostavy.

**VÝSTRAHA:** Vyhýbajte sa znečisteniu tkaniny bezpečnostného pásu leštidlami, olejmi alebo chemickými látkami, najmä kyselinou batérie. Na bezpečné očistenie možno použiť jemné mydlo a vodu. Ak sa tkanina rozstrapká, znečistí alebo poškodí, je potrebné vymeniť bezpečnostný pás.

## Body ukotvenia



Pri výmene bezpečnostného pásu použite kotviace body znázornené na obrázkoch. Predné sedadlo je vybavené trojbodovým bezpečnostným pásom.

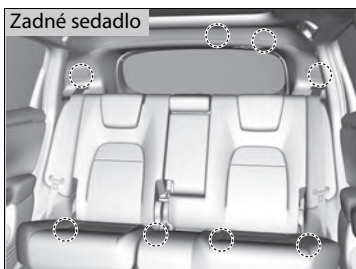

Zadné sedadlo je vybavené tromi trojbodovými bezpečnostnými pásmi.

## Súčasti systému airbagov

Predné kolenné airbagy na strane vodiča, predné kolenné airbagy na strane spolujazdca, bočné airbagy vpredu, bočné airbagy v strede a bočné hlavové airbagy sa aktivujú v závislosti od smeru a závažnosti nárazu. Časti systému airbagov:

- Dva predné airbagy so systémom SRS (doplňkový záchytný systém). Airbag vodiča sa nachádza v strede volantu. Airbag na strane spolujazdca vpredu je uložený v prístrojovej doske. Oba airbagy sú označené nápisom **SRS AIRBAG**.
- Dva kolenné airbagy. Kolenný airbag vodiča je uložený pod stĺpikom riadenia, kolenný airbag spolujazdca vpredu je uložený pod odkladacou schránkou v palubnej doske. Oba airbagy sú označené nápisom **SRS AIRBAG**.
- Štyri bočné airbagy. Jeden pre vodiča, jeden pre cestujúceho vpredu a dva pre sedadlá cestujúcich vzadu pri oknách. Predné airbagy sú uložené v čalúnení vonkajšej strany operadiel a zadné airbagy sú uložené vedľa zadných krajných miest na sedenie. Všetky sú označené nápisom **SIDE AIRBAG**.
- Dva bočné hlavové airbagy umiestnené na každej strane vozidla. Tieto airbagy sú uložené v strope nad bočnými oknami. Predné a zadné stĺpiky sú označené nápisom **SIDE CURTAIN AIRBAG**.
- Jeden stredový airbag. Airbag je uložený v strede operadla vodiča. Je označený symbolom **CENTER AIRBAG**.
- Elektronická riadiaca jednotka v čase, keď je režim napájania zapnutý (ON), nepretržite sleduje informácie o jednotlivých snímačoch nárazu, snímačoch sedadiel a zámkov bezpečnostných pásov, aktivátoroch airbagov, napínačoch bezpečnostných pásov a ďalšie informácie o vozidle. Pri náraze dokáže jednotka tieto informácie zaznamenať.
- Automatické napínače bezpečnostných pásov predných sedadiel a zadných krajných sedadiel.
- Snímače nárazu, ktoré dokážu zaznamenať mierne až silné čelné alebo bočné nárazy.
- Na vypnutie airbagu spolujazdca vpredu vás upozorní indikátor pri prednom svetle na čítanie.
- Indikátor na prístrojovom paneli, ktorý vás upozorní na možný problém so systémom airbagov alebo napínačmi bezpečnostných pásov.
- Snímače tlaku, ktoré dokážu zaznamenať mierne až silné bočné nárazy.

## ■ Dôležité fakty o airbagoch

Airbagy predstavujú vážne nebezpečenstvo. Aby boli účinné, musia sa rozvinúť značnou silou. Hoci airbagy pomáhajú zachraňovať životy, môžu spôsobiť popáleniny, odreniny a iné menšie zranenia, niekedy dokonca smrteľné, ak pasažieri nie sú správne pripútaní bezpečnostnými pásmi a vo vozidle nesedia správne.

**Čo by ste mali robiť:** Pri riadení sa vždy správne pripútajte pásmi, sedte vzpriamene a čo najďalej od volantu, ale tak, aby ste mohli plne ovládať vozidlo. Spolujazdec vpredu by si mal posunúť sedadlo čo najďalej od prístrojovej dosky.

Nezabudnite však, že neexistuje bezpečnostný systém, ktorý vás ochráni pred zraneniami alebo smrteľnými zraneniami pri vážnych nehodách, aj keď ste sa správne pripútaní bezpečnostnými pásmi a airbagy sa rozvinú.

**Neumiestňujte medzi seba a predný airbag tvrdé alebo ostré predmety.** Ak máte v lone tvrdé alebo ostré predmety alebo jazdíte s fajkou alebo iným ostrým predmetom v ústach, vystavujete sa nebezpečenstvu zranenia v prípade aktivácie predného airbagu.

**Na kryty kolenného airbagu na strane vodiča a spolujazdca vpredu nepripevňujte ani nekladte žiadne predmety.** Predmety na krytoch označených nápisom **SRS AIRBAG** by mohli brániť správnejmu fungovaniu airbagov alebo môžu byť v prípade aktivácie airbagov vymrštené do interiéru vozidla a spôsobiť zranenia osôb.

## ►► Dôležité fakty o airbagoch

Nepokúšajte sa deaktivovať airbagy. Airbagy a bezpečnostné pásy poskytujú spoločne najlepšiu ochranu.

Pri riadení držte ruky mimo smeru rozvinutia predného airbagu držaním volantu po oboch stranách. Neprekrížujte ruku cez kryt airbagu.

## Typy airbagov

Vaše vozidlo je vybavené piatimi typmi airbagov:

- **Predné airbagy:** Airbagy pred sedadlami vodiča a spolujazdca vpredu.
- **Kolenné airbagy:** Airbagy pod stĺpikom riadenia a pod odkladacou schránkou v palubnej doske.
- **Stredový airbag:** Airbag v strede operadla vodiča.
- **Bočné airbagy:** Airbagy na vonkajšej strane operadiel vodiča a spolujazdca vpredu a vedľa zadných krajných miest na sedenie.
- **Bočné hlavové airbagy:** Airbagy nad bočnými oknami.

O každom z nich sú uvedené informácie na nasledujúcich stranách.

### Predné airbagy (SRS)

Predné airbagy systému SRS sa aktivujú pri miernych až vážnych čelných zrážkach, čím pomáhajú ochrániť hlavu a hrud' vodiča/spolujazdca vpredu.

**SRS** (Supplemental Restraint System – doplnkový záchytný systém) vyjadruje skutočnosť, že airbagy sú navrhnuté tak, aby dopĺňali funkciu bezpečnostných pásov, nie ju nahrádzali. Bezpečnostné pásy predstavujú primárny záchytný systém cestujúcich vo vozidle.

#### Umiestnenia airbagov

Predné airbagy sa nachádzajú v strede volantu pre vodiča a v prístrojovej doske pre spolujazdca vpredu. Oba airbagy sú označené nápisom **SRS AIRBAG**.

#### Typy airbagov

Airbagy sa môžu aktivovať, ak je režim napájania v polohe ZAPNUTÉ.

Po nafúknutí airbagu v prípade nárazu môžete vo vozidle zaznamenať malé množstvo dymu. Tento dym vzniká zo spaľovania materiálu potrebného na nafúknutie a nie je škodlivý. Osoby, ktoré trpia dýchacími problémami, môžu pociťiť dočasné ťažkosti. V takom prípade vystúpte z vozidla čo najskôr, pokiaľ je to bezpečné.

## ■ Použitie

Predné airbagy sa aktivujú pri miernych až vážnych čelných zrážkach. Ak vozidlo náhle zníži rýchlosť, snímače odošlú informáciu do riadiacej jednotky, ktorá vykoná aktiváciu jedného alebo oboch predných airbagov.

Čelná zrážka môže byť priamo spredu alebo pod uhlom medzi dvoma vozidlami alebo keď vozidlo narazí do pevne stojaceho predmetu, ako je napríklad betónová stena.

## ■ Ako fungujú predné airbagy

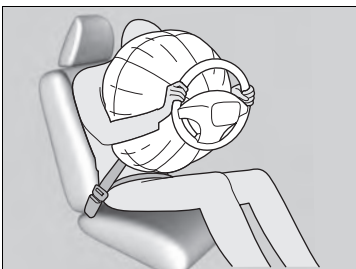

Bezpečnostné pásy zadržia trup a predný airbag pomôže ochrániť hlavu a hrudník.

Po rozvinutí sa predné airbagy okamžite vyfúknu, takže nebudú prekážať vodičovi vo výhlade, v riadení ani pri ovládaní ďalších ovládačov.

Celkový čas potrebný pre rozvinutie a vypustenie airbagov je taký krátky, že väčšina cestujúcich si ich aktiváciu uvedomí až vtedy, keď ich vidia ležať pred sebou.

### ■ Kedy by sa predné airbagy nemali rozvinúť

**Nezávažné čelné zrážky:** Predné airbagy sú určené na doplnenie funkcie bezpečnostných pásov a pomáhajú zachraňovať životy. Nie sú určené na ochranu pred ľahkými zraneniami alebo dokonca zlomeninami kostí, ktoré sa môžu vyskytnúť pri čelných zrážkach menšej sily.

**Bočné nárazy:** Predné airbagy poskytujú ochranu, keď sa pri náhlom spomalení vodič aj spolujazdec vpredu presunú smerom k prednej časti vozidla. Bočné airbagy a bočné hlavové airbagy sú špeciálne určené na zmiernenie závažnosti zranení, ktoré sa vyskytujú pri miernych až vážnych bočných nárazoch, ktoré môžu presunúť vodiča aj spolujazdca k boku vozidla.

**Zadné nárazy:** Opierky hlavy a bezpečnostné pásy poskytujú najlepšiu ochranu pri zadnom náraze. Predné airbagy nemôžu poskytnúť žiadnu významnú ochranu a nie sú určené na aktiváciu pri takýchto nehodách.

**Prevrátenia:** Bezpečnostné pásy a bočné hlavové airbagy poskytujú pri prevrátení najlepšiu ochranu. Predné airbagy nemôžu poskytnúť takmer žiadnu ochranu a nie sú určené na aktiváciu pri prevrátení.

### ■ Kedy sa môžu predné airbagy aktivovať aj pri malom alebo žiadnom viditeľnom poškodení vozidla

Systém airbagov reaguje na náhle spomalenie, preto silný náraz na konštrukciu alebo zavesenie vozidla môže aktivovať jeden alebo viac airbagov. Môže to byť náraz na obrubník, okraj diery alebo iný nízky pevný objekt, ktorý spôsobí náhle spomalenie podvozku vozidla. Keďže náraz nastal pod vozidlom, poškodenie nemusí byť hneď zrejmé.

### ■ Kedy sa predné airbagy neaktivujú, aj keď sa zdá byť vonkajšie poškodenie závažné

Keďže pri náraze niektoré deformovateľné časti karosérie absorbujú energiu nárazu, rozsah viditeľného poškodenia nie vždy indikuje správnu prevádzku airbagu. V skutočnosti niektoré nehody môžu viesť k veľkému poškodeniu, airbag sa však pri nich neaktivoval, pretože nebol potrebný alebo by neposkytoval ochranu, aj keby sa aktivoval.

## ■ Vypnutie systému predného airbagu spolujazdca

Ak musíte na sedadlo spolujazdca vpredu nainštalovať detský záchytný systém smerujúci dozadu, je nutné manuálne deaktivovať systém predného airbagu spolujazdca pomocou zabudovaného kľúča.

### ■ Spínač ON/OFF predného airbagu spolujazdca

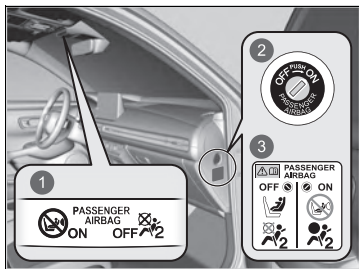

- 1 Indikátor **ON/OFF** predného airbagu spolujazdca
- 2 Spínač **ON/OFF**
- 3 Výstražný štítok systému

Keď je spínač **ON/OFF** predného airbagu spolujazdca v polohe:

**OFF:** Predný airbag spolujazdca je deaktivovaný. Predný airbag spolujazdca sa neaktivuje pri silnom čelnom náraze, pri ktorom sa aktivuje predný airbag vodiča.

Tento stav pripomína rozsvietený indikátor vypnutého predného airbagu spolujazdca.

**ZAPNUTÉ:** Predný airbag spolujazdca je aktivovaný. Indikátor zapnutého predného airbagu spolujazdca sa rozsvieti a zostane svietiť približne 60 sekúnd.

## ⓘ Vypnutie systému predného airbagu spolujazdca

### ⚠ VÝSTRAHA

Systém predného airbagu spolujazdca je potrebné vypnúť, ak na sedadlo spolujazdca vpredu musíte umiestniť detskú autosedačku smerujúcu dozadu.

Ak by sa predný airbag spolujazdca aktivoval, mohol by zasiahnuť detskú autosedačku smerujúcu dozadu silou, ktorá by mohla spôsobiť smrť alebo veľmi vážne zranenie doččaťa.

### ⚠ VÝSTRAHA

Keď sa detská autosedačka smerujúca dozadu už nenachádza na sedadle spolujazdca vpredu, nezabudnite systém predného airbagu spolujazdca znova zapnúť.

V opačnom prípade by mohlo počas zrážky vozidla dôjsť k vážnemu zraneniu alebo smrti.



## ■ Deaktivácia systému predného airbagu spolujazdca



- 1 Spínač **ON/OFF** predného airbagu spolujazdca

1. Aktivujte parkovaciu brzdú a nastavte režim napájania do polohy **VOZIDLO VYPNUTÉ**.
2. Otvorte dvere spolujazdca vpredu.
3. Vložte zabudovaný kľúč do spínača **ON/OFF** predného airbagu spolujazdca.
  - ▶ Spínač sa nachádza na postrannom paneli prístrojového panela na strane spolujazdca vpredu.
4. Otočte zabudovaný kľúč do polohy **OFF** a vyberte ho zo spínača.

## ■ Indikátor vypnutia predného airbagu spolujazdca

Keď je systém predného airbagu spolujazdca aktivovaný, po niekoľkých sekundách po nastavení režimu napájania do polohy **ZAPNUTÉ** indikátor zhasne.

Keď je systém predného airbagu spolujazdca deaktivovaný, indikátor zostane svietiť alebo na chvíľu zhasne a znova sa rozsvieti.

## ▶▶ Deaktivácia systému predného airbagu spolujazdca

### POZNÁMKA

- Spínač zapnutia/vypnutia **ON/OFF** predného airbagu spolujazdca otočte pomocou zabudovaného kľúča vášho vozidla. Ak použijete iný kľúč, spínač sa môže poškodiť alebo systém predného airbagu spolujazdca nemusí fungovať správne.
- Keď sa v spínači **ON/OFF** predného airbagu spolujazdca nachádza zabudovaný kľúč, nezatvárajte dvere ani naň nepôsobte nadmernou silou. Spínač alebo kľúč by sa mohli poškodiť.

Dôrazne odporúčame, aby ste neinštalovali detský záchytný systém smerujúci dozadu na sedadlo spolujazdca vpredu.

### 🔒 Ochrana dojíchat Str. 81

Je vaša zodpovednosťou zmeniť nastavenie systému predného airbagu spolujazdca do polohy **OFF**, keď na sedadlo spolujazdca vpredu umiestnite detský záchytný systém smerujúci dozadu.

Keď detský záchytný systém smerujúci dozadu už nie je umiestnený na sedadle spolujazdca vpredu, znova zapnite systém.

### ■ Štítok s informáciami o vypnutí predného airbagu spolujazdca

Štítok sa nachádza na postrannom paneli prístrojového panela na strane spolujazdca vpredu.



- 1 Dojča v detskej autosedačke smerujúcej dozadu: Ak je to nevyhnuté, môže cestovať vpredu
- 2 Nie je možné sedieť vpredu
- 3 Predný airbag spolujazdca je: Aktívny
- 4 Neaktívny

## Kolenné airbagy

Kolenné airbagy so systémom SRS sa nafúknu pri miernej až závažnej prednej zrážke a pomôžu udržať vodiča a/alebo spolujazdca vpredú v správnej polohe a dosiahnuť maximálny ošoh, ktorý poskytujú ostatné bezpečnostné funkcie vozidla.

**SRS** (Supplemental Restraint System – doplnkový záchytný systém) vyjadruje skutočnosť, že airbag je navrhnutý tak, aby dopĺňal funkciu bezpečnostných pásov, nie aby ju nahrádzal. Bezpečnostné pásy predstavujú primárny záchytný systém cestujúcich vo vozidle.

### Umiestnenia airbagov

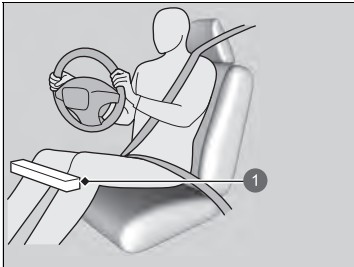

- 1 Poloha kolenného airbagu vodiča

Kolenný airbag vodiča a spolujazdca vpredú sú umiestnené pod stĺpikom riadenia a odkladacou schránkou v palubnej doske.

Oba airbagy sú označené nápisom **SRS AIRBAG**.

### ⚠ Kolenné airbagy

Nepripájajte príslušenstvo na kolenný airbag ani do jeho blízkosti, keďže to môže obmedzovať správnu prevádzku airbagu alebo dokonca niekoho zraniť pri jeho aktivácii.

Vodič a spolujazdec vpredú nesmie pod sedadlo ani pod nohy ukladať žiadne predmety. Tieto predmety môžu prekážať aktivácii airbagu v prípade miernej až závažnej prednej zrážky a viesť k nedostatočnej ochrane.

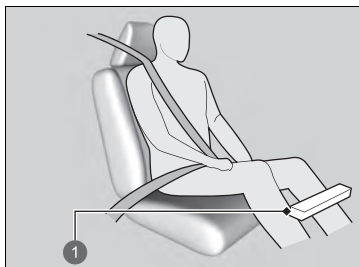

- 1 Poloha kolenného airbagu spolujazdca vpredu

## ■ Použitie

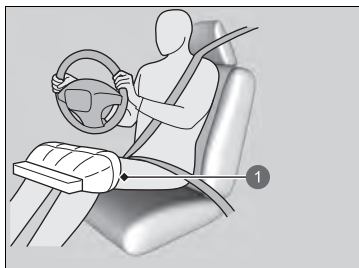

- 1 Aktivovaný kolenný airbag vodiča

Kolenný airbag vodiča a spolujazdca vpredu sa aktivujú súčasne s airbagom vodiča, respektíve spolujazdca vpredu.

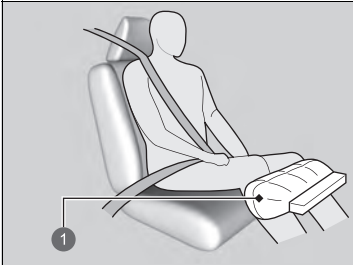

- 1 Aktivovaný kolenný airbag spolujazdca vpredu

### ■ Kedy sa môžu kolenné airbagy aktivovať aj pri malom alebo žiadnom viditeľnom poškodení vozidla

Systém airbagov reaguje na náhle spomalenie, preto silný náraz na konštrukciu alebo zavesenie vozidla môže aktivovať jeden alebo viac airbagov.

Môže to byť náraz na obrubník, okraj diery alebo iný nízke pevné objekty, ktoré spôsobia náhle spomalenie podvozku vozidla. Keďže náraz nastal pod vozidlom, poškodenie nemusí byť hneď zrejmé.

### ■ Kedy sa kolenné airbagy neaktivujú, aj keď sa zdá byť vonkajšie poškodenie závažné

Keďže pri náraze niektoré deformovateľné časti karosérie absorbujú energiu nárazu, rozsah viditeľného poškodenia nie vždy indikuje správnu prevádzku airbagu. V skutočnosti niektoré nehody môžu viesť k veľkému poškodeniu, airbag sa však pri nich neaktivoval, pretože nebol potrebný alebo by neposkytoval ochranu, aj keby sa aktivoval.

## Stredový airbag

Stredový airbag pomáhajú chrániť hlavu vodiča a spolujazdca vpredu počas mierneho až vážneho bočného nárazu.

### Umiestnenie airbagu

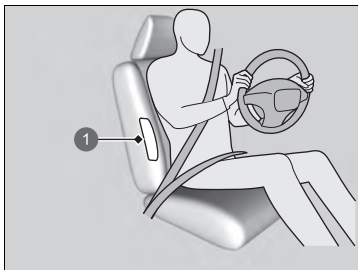

1 Poloha stredového airbagu

Stredový airbag sa nachádza v strede operadla vodiča.

Je označený symbolom **CENTER AIRBAG**.

### Použitie

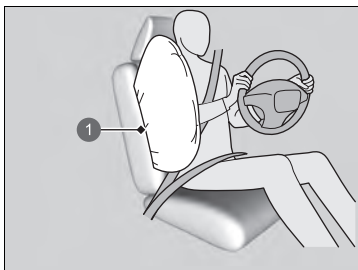

1 Stredový airbag

### Stredový airbag

Uistite sa, že vy aj váš spolujazdec vpredu sedíte vždy vzpriamene. Nakláňanie v smere stredového airbagu môže zabrániť správnej aktivácii airbagu a zvyšuje nebezpečenstvo vážneho úrazu.

Na stredový airbag ani do jeho blízkosti nepripájajte žiadne doplnky. Môžu obmedzovať správnu prevádzku airbagu alebo niekoho zraniť pri jeho aktivácii.

Počas jazdy neotvárajte kryt priestoru konzoly.

Ak chcete na operadlách predných sedadiel použiť poťah alebo ho chcete vymeniť, vždy sa najskôr poraďte s predajcom.

Nesprávna výmena alebo použitie poťahov na operadlách vodiča môže zabrániť správnej aktivácii stredového airbagu počas bočného nárazu.

**■ Kedy sa stredový airbag aktivuje aj pri malom alebo žiadnom viditeľnom poškodení vozidla**

System airbagov reaguje na náhle zrýchlenie, preto silný náraz do bočnej konštrukcie vozidla môže aktivovať stredový airbag. V takých prípadoch môže byť poškodenie malé alebo žiadne, ale snímače nárazov zistili dostatočne vážny náraz na aktiváciu airbagu.

**■ Kedy sa stredový airbag neaktivuje, aj keď sa zdá byť viditeľné poškodenie závažné**

Je možné, že sa stredový airbag neaktivuje počas nárazu, ktorý môže spôsobiť na pohľad vážne poškodenie. To sa môže stať vtedy, keď je bod nárazu smerom k prednej alebo zadnej časti vozidla alebo keď deformovateľné časti vozidla absorbovali väčšinu energie nárazu. V oboch prípadoch by nebol stredový airbag potrebný a neposkytol by ochranu v prípade aktivácie.

## Bočné airbagy

Bočné airbagy pomáhajú chrániť telo a panvu vodiča, spolujazdca vpredu alebo cestujúcich na vonkajších zadných sedadlách počas mierne silného až silného bočného nárazu.

### ■ Umiestnenia airbagov

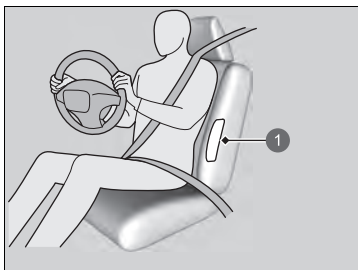

1 Umiestnenie bočného airbagu



1 Umiestnenie bočného airbagu

Bočné airbagy sú uložené vo vonkajšom okraji operadiel vodiča a spolujazdca a vedľa zadných krajných miest na sedenie.

Každý z nich je označený **SIDE AIRBAG**.

### ► Bočné airbagy

Neukladajte rôzne doplnky do blízkosti bočných airbagov alebo na ne. Môžu obmedzovať správnu prevádzku airbagov alebo niekoho zraniť pri ich aktivácii.



## Použitie

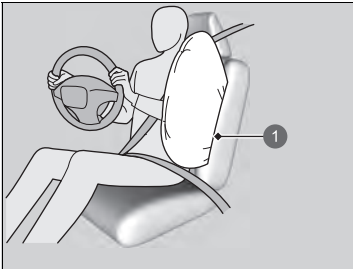

1 Aktivovaný bočný airbag

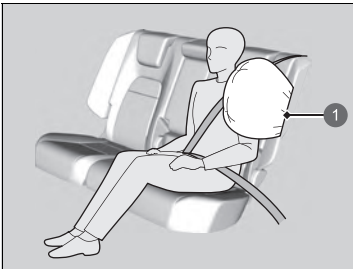

1 Aktivovaný bočný airbag

Keď snímače zaznamenajú mierny až závažný bočný náraz, riadiaca jednotka okamžite aktivuje bočný airbag na príslušnej strane.

## Bočné airbagy

Ak chcete na operadlách sedadiel použiť potahy alebo ich chcete vymeniť, vždy sa najskôr poraďte s predajcom. Nesprávna výmena alebo použitie potáhov na operadlách sedadiel môže zabrániť správnej aktivácii bočných airbagov počas bočného nárazu.

Dbajte na to, aby sa spolujazdec vpredu neopieral o dvere s hlavou v priestore rozvinutia bočného airbagu. Pri aktivácii môže bočný airbag silne zasiahnuť spolujazdca a spôsobiť vážne zranenie.

Aktivácia bočného airbagu je riadená snímačom tlaku vnútri oboch predných dverí. Poškodenie alebo zmeny vnútrajška, prípadne vonkajška dverí môžu negatívne ovplyvniť aktiváciu bočného airbagu. Pred výmenou alebo opravou predných dverí sa obráťte na autorizovaného predajcu.

■ **Kedy sa bočný airbag aktivuje aj pri malom alebo žiadnom viditeľnom poškodení vozidla**

Systém airbagov reaguje na náhle zrýchlenie, preto silný náraz do bočnej konštrukcie vozidla môže aktivovať bočný airbag. V takých prípadoch môže byť poškodenie malé alebo žiadne, ale snímače nárazov zistili dostatočne vážny náraz na aktiváciu airbagu.

■ **Kedy sa bočný airbag neaktivuje, aj keď sa zdá byť viditeľné poškodenie závažné**

Je možné, že sa bočný airbag neaktivuje počas nárazu, ktorý môže spôsobiť na pohľad vážne poškodenie. To sa môže stať vtedy, keď je bod nárazu smerom k prednej alebo zadnej časti vozidla alebo keď deformovateľné časti vozidla absorbovali väčšinu energie nárazu. V oboch prípadoch by nebol bočný airbag potrebný a neposkytol by ochranu v prípade aktivácie.

## Bočné hlavové airbagy

Bočné hlavové airbagy pomáhajú chrániť hlavu vodiča a spolujazdcov na sedadlách pri oknách počas mierneho až vážneho bočného nárazu.

### ■ Umiestnenia airbagov

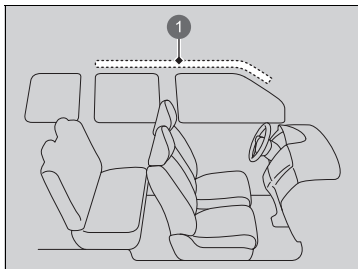

- 1 Poloha bočného hlavového airbagu

Bočné hlavové airbagy sa nachádzajú v streche nad bočnými oknami na oboch stranách vozidla.

### ▣ Bočné hlavové airbagy

Bočné hlavové airbagy sú najúčinnnejšie vtedy, keď je pasažier správne pripútaný bezpečnostným páskom a sedí vzpriamene dobre opretý v sedadle.

Na bočné okná alebo strešné stĺpiky neinštalujte žiadne predmety, pretože by mohli brániť správne fungovaniu bočných hlavových airbagov.

Na háčik na šaty nevesajte vešiak ani iné tvrdé predmety. V prípade aktivácie bočného hlavového airbagu by mohli spôsobiť zranenie.

## ■ Použitie

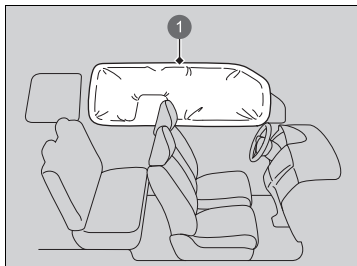

Bočný hlavový airbag je navrhnutý tak, aby sa aktivoval pri miernych až závažných bočných nárazoch.

① Aktivovaný bočný hlavový airbag

### ■ Kedy sa bočné hlavové airbasy aktivujú pri čelnej zrážke

Jeden alebo oba bočné hlavové airbasy sa môžu aktivovať aj pri miernej až závažnej čelnej zrážke.

## Indikátory systému airbagov

Ak sa v systéme airbagov vyskytne problém, indikátor SRS sa rozsvieti a v rozhraní s informáciami pre vodiča sa zobrazí hlásenie.

### Indikátor doplnkového záchytného systému (SRS)



#### Keď je režim napájania nastavený na možnosť ZAPNUTÉ

Indikátor sa na niekoľko sekúnd rozsvieti a potom zhasne. To znamená, že systém funguje správne.

Ak sa indikátor rozsvieti inokedy alebo sa vôbec nerozsvieti, dajte systém skontrolovať čo najskôr predajcovi. Ak tak neurobíte, airbagy alebo napínače bezpečnostných pásov nemusia fungovať správne, keď to bude potrebné.

### Indikátor doplnkového záchytného systému (SRS)

#### ⚠ VÝSTRAHA

Ignorovanie indikátora SRS môže viesť k vážnemu zraneniu alebo smrti, ak nebudú systémy airbagov alebo napínačov fungovať správne.

Ak vás indikátor SRS upozorní na možný problém, čo najskôr nechajte skontrolovať vozidlo predajcovi.

#### ⚠ VÝSTRAHA

Ak sa rozsvieti indikátor systému SRS, okamžite odstráňte detskú autosedačku smerujúcu dozadu zo sedadla spolujazdca vpredu. Neignorujte indikátor systému SRS, aj keď ste deaktivovali predný airbag spolujazdca.

Mohlo dôjsť k poruche systému SRS, v dôsledku ktorej sa môže aktivovať predný airbag spolujazdca a spôsobiť vážne zranenie alebo smrť.

## ■ Indikátor vypnutia predného airbagu spolujazdca



### ■ Kedy sa rozsvieti indikátor vypnutia airbagu spolujazdca

Indikátor zostane svietiť, kým je systém predného airbagu spolujazdca deaktivovaný.

Keď sa na sedadle spolujazdca vpredu nepoužíva detská autosedačka smerujúca dozadu, manuálne znova zapnite systém. Indikátor by mal zhasnúť.

## Starostlivosť o airbagy

Údržbu ani výmenu komponentov systému airbagov nemusíte a ani by ste nemali vykonávať sami. V nasledujúcich situáciách by ste však mali nechať vozidlo skontrolovať predajcovi:

### ■ Keď sa airbagy rozvinuli

Ak sa airbag aktivoval, musí sa vymeniť riadiaca jednotka a iné súvisiace časti. Podobne sa musí vymeniť po aktivácii aj automatický napínač bezpečnostných pásov.

### ■ Keď bolo vozidlo účastníkom miernej až závažnej zrážky

Aj keď sa airbagy neaktivovali, nechajte predajcu skontrolovať nasledovné položky: napínače bezpečnostných pásov predných sedadiel a zadných krajných sedadiel a každý pás, ktorý sa počas zrážky používal.

#### ▣ Starostlivosť o airbagy

Je zakázané odstrániť z vozidla komponenty systému airbagov.

V prípade poruchy alebo vypnutia systému alebo po aktivácii airbagov/napínačov bezpečnostných pásov sa obráťte na kvalifikovaných špecialistov.

Neodporúčame používať použité komponenty systému airbagov, vrátane airbagov, napínačov, snímačov alebo riadiacej jednotky.

## Ochrana detí vo vozidle

Každoročne sa pri autonehodách zraní alebo zahynie veľký počet detí, pretože sú zle pripútané alebo nie sú pripútané vôbec. Autonehody sú v skutočnosti hlavnou príčinou úmrtia detí do 12 rokov.

V záujme znižovania počtu úmrtí a zranení musia byť dojatá a deti počas jazdy správne pripútané.

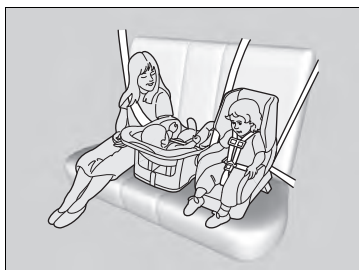

Deti by mali sedieť správne pripútané na zadnom sedadle. Dôvody sú nasledovné:

- Aktivovaný predný airbag môže zraniť alebo zabiť dieťa sediace na prednom sedadle.
- U dieťaťa na prednom sedadle je väčšia pravdepodobnosť, že bude rušiť pozornosť vodiča a tým obmedzovať jeho schopnosť bezpečne riadiť vozidlo.
- Štatistiky dokazujú, že pre deti každej výšky a veku je bezpečnejšie, keď sedia správne pripútané na zadnom sedadle.

### ☒ Ochrana detí vo vozidle

Slnečná clona spolujazdca vpredu

## ⚠ VÝSTRAHA



**NIKDY nepoužívajte detský záchytný systém smerujúci dozadu na sedadle chránenom AKTÍVNYM AIRBAGOM pred záchytným systémom, pretože by mohlo dôjsť k USMRTENIU alebo VÁŽNEMU ZRANENIU DIEŤAŤA.**

## ⚠ VÝSTRAHA

Nepripútané alebo nesprávne pripútané deti sa môžu pri nehode vážne zraniť alebo zahynúť.

Každé dieťa, ktoré je príliš malé na pripútanie bezpečnostným pásom, musí byť správne pripútané v schválenom detskom záchytnom systéme. Väčšie dieťa musí byť riadne pripútané bezpečnostným pásom, v prípade potreby s použitím sedáka.



- Dieťa nikdy nedržte na kolenách, pretože v prípade zrážky je nemožné chrániť ho pred zranením.
- Nikdy nepripútajte pásom seba a dieťa. Počas nehody by sa pás zatlačil hlbšie do tela dieťaťa a spôsobil vážne alebo smrteľné zranenia.
- Dve deti nikdy nesmú byť pripútané tým istým pásom. Obe deti by si pri nehode spôsobili veľmi vážne zranenia.
- Všetky deti, ktoré sú príliš malé na pripútanie bezpečnostným pásom, musia byť správne pripútané v schválenom detskom záchytnom systéme, ktorý je bezpečne upevnený vo vozidle pomocou bezpečnostného pásu alebo systému ukotvenia detského záchytného systému.

#### ☒ Ochrana detí vo vozidle

V mnohých krajinách zákony prikazujú správne pripútať na zadnom sedadle všetky deti do veku 12 rokov, s výškou menšou ako 150 cm.

V mnohých krajinách je potrebné používať oficiálne schválený a vhodný detský záchytný systém na prepravu detí na ktoromkoľvek sedadle. Overte si požiadavky miestnych zákonov.

Odporúčame použitie detského záchytného systému spĺňajúceho nariadenie OSN č. 44 alebo č. 129, prípadne predpisy príslušných krajín.

☒ **Výber detského záchytného systému** Str. 84

- Nedovoľte deťom manipulovať s dvermi, oknami alebo nastaveniami sedadiel.
- Nenechávajte deti vo vozidle bez dozoru, najmä v horúcom počasí, keď sa teplota vo vnútri môže zvýšiť natoľko, že by ich mohla zabiť. Mohli by aktivovať aj ovládacie prvky vozidla a to by sa mohlo neočakávane pohnúť.

#### ► Ochrana detí vo vozidle

**VÝSTRAHA:** Použite tlačidlo uzamknutia elektricky ovládaných okien, ktoré dieťaťu zabráni otvoriť okná. Táto funkcia zabráni deťom hrať sa s oknami, čím sa predchádza nebezpečenstvu a rozptylovaniu vodiča.

► **Otváranie/zatváranie elektricky ovládaných okien** Str. 227

**VÝSTRAHA:** Vždy, keď opúšťate vozidlo, zoberte si so sebou kľúč zapalovania bez ohľadu na to, či ho ponechávate prázdne alebo v ňom zostávajú ďalšie osoby.

Na slnečnej clone na strane spolujazdca sa nachádza výstražný štítok, ktorý upozorňuje na riziká súvisiace s predným airbagom spolujazdca a bezpečnosťou detí. Prečítajte si a dodržujte pokyny na tomto štítku.

► **Bezpečnostné štítky** Str. 104

## Bezpečnosť dojíčiat a malých detí

### ■ Ochrana dojíčiat

Dojča musí byť správne pripútané v detskom záchytnom systéme smerujúcom dozadu, a to dovtedy, kým nedosiahne hmotnostný alebo výškový limit výrobcu detského záchytného systému.

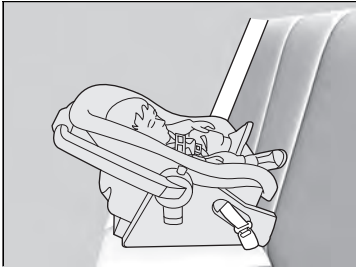

#### ■ Umiestnenie detskej autosedačky smerujúcej dozadu

Detský záchytný systém musí byť umiestnený a zaistený na zadnom sedadle.

- ▶ Odporúčame, aby ste namontovali detský záchytný systém priamo za sedadlo spolujazdca vpredu, posunuli sedadlo podľa potreby dopredu a nechali ho neobsadené.
- ▶ Detský záchytný systém a sedadlo pred ním sa nesmú vôbec dotýkať. Prípadne si môžete zaobstarat' menšiu detskú autosedačku smerujúcu dozadu.

### » Ochrana dojíčiat

## ▲ VÝSTRAHA

Umiestnenie detskej autosedačky smerujúcej dozadu na predné sedadlo môže spôsobiť vážne zranenie alebo smrť, ak sa aktivuje predný airbag spolujazdca.

Detskú autosedačku smerujúcu dozadu vždy používajte na zadnom sedadle, nie na prednom.

Detská autosedačka smerujúca dozadu môže pri správnej inštalácii brániť vodičovi alebo spolujazdcovi vpredu posunúť ich sedadlá úplne dozadu alebo zaistiť operadlo v požadovanej polohe.

#### ► Ochrana dojíčiat

Mnohí odborníci odporúčajú používať detský záchytný systém smerujúci dozadu do druhého roku veku dieťaťa, ak výška a váha dieťaťa umožňuje používať takýto záchytný systém.

Detské autosedačky smerujúce dozadu nesmú byť nikdy nainštalované s orientáciou v smere jazdy.

Pred inštaláciou si vždy prečítajte pokyny výrobcu detského záchytného systému.

Ak sa aktivuje predný airbag spolujazdca, môže veľkou silou zasiahnuť detskú autosedačku smerujúcu dozadu, čím môže spôsobiť uvoľnenie autosedačky a následné vážne zranenie dieťaťa.

Ak je úplne nevyhnutné nainštalovať detskú autosedačku smerujúcu dozadu na sedadlo spolujazdca vpredu, manuálne vypnite systém predného airbagu spolujazdca.

► **Vypnutie systému predného airbagu spolujazdca** Str. 62

## ■ Ochrana menších detí

Ak dieťa prekročilo hmotnostný a výškový limit detskej autosedačky smerujúcej dozadu, dieťa je potrebné správne pripútať v pevne pripevnenej detskej autosedačke smerujúcej dopredu, kým nepresiahne hmotnostný a výškový limit detskej autosedačky smerujúcej dopredu.

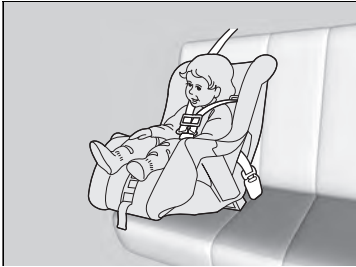

### ■ Umiestnenie detského záchytného systému smerujúceho dopredu

Dôrazne odporúčame umiestniť detský záchytný systém smerujúci dopredu na zadné sedadlo.

Umiestnenie detského záchytného systému smerujúceho dopredu na predné sedadlo môže byť nebezpečné. Zadné sedadlo je najbezpečnejšie miesto pre dieťa.

## ►► Ochrana menších detí

### ▲ VÝSTRAHA

Umiestnenie detského záchytného systému smerujúceho dopredu na predné sedadlo môže spôsobiť vážne zranenie alebo smrť, ak sa aktivuje predný airbag.

Ak musíte umiestniť detský záchytný systém smerujúci dopredu na predné sedadlo, posuňte sedadlo čo najďalej dozadu a správne pripútajte dieťa.

Prečítajte si informácie o zákonoch a nariadeniach ohľadom použitia detských záchytných systémov tam, kde jazdíte, a dodržiavajte pokyny ich výrobcu.

## ■ Výber detského záchytného systému

Niektoré detské záchytné systémy sú kompatibilné s dolným ukotvením. Niektoré z nich majú pevný a iné ohybný pripájací prvok. Obidva sa rovnako jednoducho používajú. Niektoré staršie detské záchytné systémy možno nainštalovať len pomocou bezpečnostného pásu. Pri inštalácii akéhokoľvek typu záchytného systému sa vždy riadte pokynmi na používanie a údržbu detského záchytného systému stanovenými výrobcou vrátane dátumov expirácie, ako aj pokynmi v tejto príručke. Správna inštalácia je nevyhnutná pre maximálnu ochranu vášho dieťaťa.

Systémy s ohybným pripojením nemusia byť vo vašej krajine k dispozícii.

Na sedadlách alebo vo vozidlách bez dolných bodov ukotvenia zvýšite bezpečnosť systému tak, že nainštalujete detský záchytný systém pomocou bezpečnostného pásu a horného kotviaceho bodu. Dôvodom je, že ak sa nepoužíva systém dolného ukotvenia, všetky detské záchytné systémy musia byť pripevnené pomocou bezpečnostného pásu. Výrobca detského záchytného systému môže po dosiahnutí istej hmotnosti dieťaťa odporúčať pripevnenie záchytného systému ISOFIX pomocou bezpečnostného pásu. Pokyny na správnu inštaláciu nájdete v užívateľskej príručke detského záchytného systému.

## ■ Dôležité faktory pri výbere detského záchytného systému

Dbajte na to, aby detský záchytný systém spĺňal nasledujúce požiadavky:

- Detský záchytný systém má správny typ a veľkosť pre dieťa.
- Detský záchytný systém má správny typ pre polohu sedenia.
- Detský záchytný systém spĺňa bezpečnostné normy. Odporúčame použitie detského záchytného systému spĺňajúceho nariadenie OSN č. 44 alebo č. 129, prípadne predpisy príslušných krajín. Všímajte si označenie schválenia systému a vyhlásenie výrobcu o zhode na obale produktu.

## ► Výber detského záchytného systému

Inštalácia detského záchytného systému kompatibilného s dolným ukotvením je jednoduchá.

Detské záchytné systémy kompatibilné s dolným ukotvením boli vyvinuté na zjednodušenie procesu inštalácie a zníženie nebezpečenstva zranení spôsobených nesprávnou inštaláciou.

## ■ Normy pre detské záchytné systémy

Ak detský záchytný systém (či už typu i-Size/ISOFIX alebo systém vybavený bezpečnostným pásom) spĺňa príslušné nariadenie OSN, je na ňom pripevnený štítok schválenia, ako je to znázornené v tabuľke vedľa. Pred zakúpením alebo použitím akéhokoľvek detského záchytného systému skontrolujte štítok schválenia a uistite sa, že je systém kompatibilný s vaším vozidlom aj dieťaťom a že spĺňa príslušné nariadenie OSN.

### ► Výber detského záchytného systému

Príklad štítiku schválenia nariadenia OSN č. 44

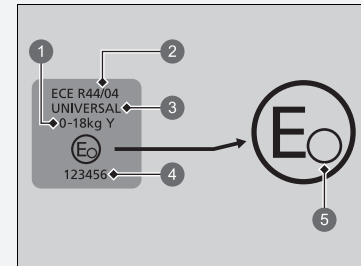

- 1 Hmotnostná kategória
- 2 Číslo predpisu
- 3 Kategória
- 4 Číslo schválenia
- 5 Kód krajiny

### ► Výber detského záchytného systému

Príklad štítku schválenia nariadenia OSN č. 129

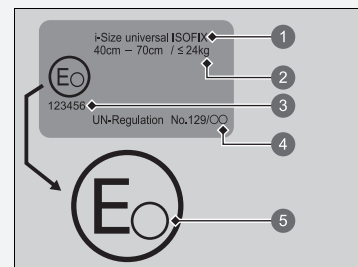

- 1 Kategória
- 2 Indikácia veľkosti a hmotnosti
- 3 Číslo schválenia
- 4 Číslo predpisu
- 5 Kód krajiny



## Inštačné body detského záchytného systému

Typ vozidla s ľavostranným riadením

Indikátor zapnutia airbagu spolujazdca



Indikátor vypnutia airbagu spolujazdca

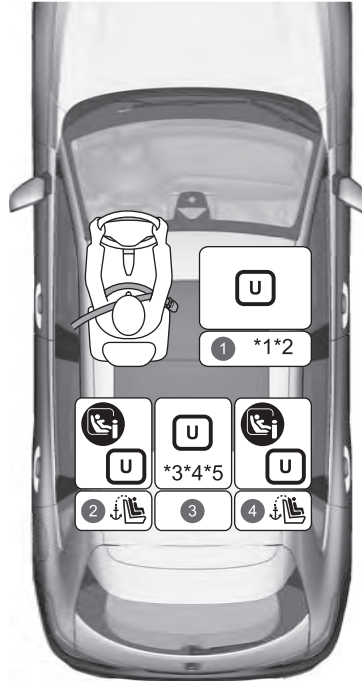

	Vhodné pre univerzálne záchytné systémy nainštalované pomocou bezpečnostných pásov vozidla.
	Vhodné pre univerzálne záchytné systémy smerujúce dopredu nainštalované pomocou bezpečnostných pásov vozidla.
	Vhodné pre detské záchytné systémy i-Size a ISOFIX.
	Vhodné len pre záchytné systémy smerujúce dopredu.
	Nikdy nepoužívajte záchytný systém smerujúci dozadu.
	Miesto na sedenie vybavené hornými kotviacimi bodmi pripevňovacieho popruhu.

- \*1: Upravte posúvač sedadla do najzadnejšej polohy.
- \*2: Ak inštalujete univerzálny typ s bezpečnostným pásom, nastavte operadlo sedadla do polohy zaistenia úplne vpredu. Ak nedokázate detský záchytný systém smerujúci dopredu nainštalovať pevne, nastavte uhol operadla tak, aby bol paralelný voči zadnej strane detského záchytného systému, pričom sa stále musí nachádzať pred bodom ramenného ukotvenia bezpečnostného pásu.
- \*3: Ak detský záchytný systém zasahuje do opierky hlavy a nie je ho možné bezpečne nainštalovať, zdvihnite opierku hlavy. Ak je opierka hlavy odnímateľná, zložte ju. Ak sa dá zabrániť prekážaniu zdvihnutím opierky hlavy, nie je potrebné ju skladať. Pamätajte, že demontovaná opierka hlavy by sa mala uložiť do batožinového priestoru tak, aby počas náhleho brzdenia alebo zrážky nelietala. Ak odstránite detský záchytný systém, taktiež pripevnite opierku hlavy na pôvodné sedadlo a uistite sa, či je zaistená. Keď však používate len podušku na zvyšovanie sedu, neodstraňujte opierku hlavy.
- \*4: Pripevnenie detského záchytného systému – so systémom uchytienia na pás – k zadnému stredovému sedadlu môže spôsobiť, že sa zadné ľavé sedadlo môže stať nepoužiteľné.
- \*5: Ak k zadnému stredovému sedadlu pripevníte sedák, bezpečnostný pás na ľavej strane nie je možné použiť.
  - Ak detský záchytný systém zasahuje do opierky hlavy a nie je ho možné bezpečne nainštalovať, zdvihnite opierku hlavy do najvyššej polohy.
  - Detské záchytné systémy s podpornými nožičkami je možné nainštalovať na sedadlá, na ktoré nie je možné nainštalovať systém i-Size.

Typ vozidla s pravostranným riadením

Indikátor zapnutia airbagu spolujazdca

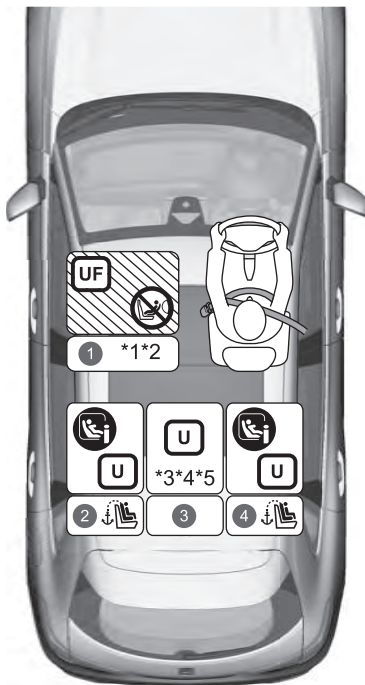

Indikátor vypnutia airbagu spolujazdca

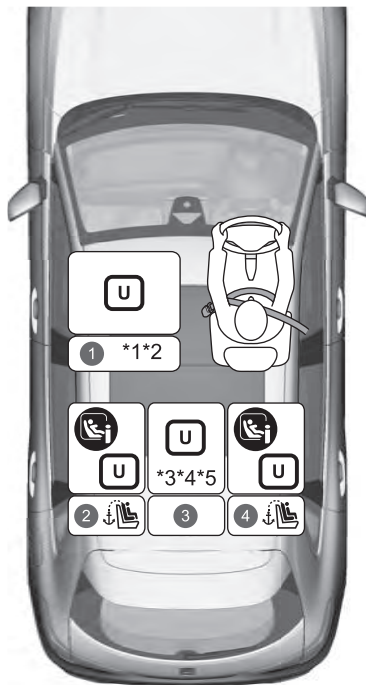

	Vhodné pre univerzálne záchytné systémy nainštalované pomocou bezpečnostných pásov vozidla.
	Vhodné pre univerzálne záchytné systémy smerujúce dopredu nainštalované pomocou bezpečnostných pásov vozidla.
	Vhodné pre detské záchytné systémy i-Size a ISOFIX.
	Vhodné len pre záchytné systémy smerujúce dopredu.
	Nikdy nepoužívajte záchytný systém smerujúci dozadu.
	Miesto na sedenie vybavené hornými kotviacimi bodmi pripevňovacieho poruhu.

- \*1: Upravte posúvač sedadla do najzadnejšej polohy.
- \*2: Ak inštalujete univerzálny typ s bezpečnostným pásom, nastavte operadlo sedadla do polohy zaistenia úplne vpred. Ak nedokážete detský záchytný systém smerujúci dopredu nainštalovať pevne, nastavte uhol operadla tak, aby bol paralelný voči zadnej strane detského záchytného systému, pričom sa stále musí nachádzať pred bodom ramenného ukotvenia bezpečnostného pásu.
- \*3: Ak detský záchytný systém zasahuje do opierky hlavy a nie je ho možné bezpečne nainštalovať, zdvihnite opierku hlavy. Ak je opierka hlavy odnímateľná, zložte ju. Ak sa dá zabrániť prekážaniu zdvihnutím opierky hlavy, nie je potrebné ju skladať. Pamätajte, že demontovaná opierka hlavy by sa mala uložiť do batôžinového priestoru tak, aby počas náhleho brzdenia alebo zrážky nelietala. Ak odstránite detský záchytný systém, taktiež pripevnite opierku hlavy na pôvodné sedadlo a uistite sa, či je zaistená. Keď však používate len podušku na zvyšovanie sedu, neodstraňujte opierku hlavy.
- \*4: Pripevnenie detského záchytného systému – so systémom uchytienia na pás – k zadnému stredovému sedadlu môže spôsobiť, že sa zadné ľavé sedadlo môže stať nepoužiteľné.
- \*5: Ak k zadnému stredovému sedadlu pripevníte sedák, bezpečnostný pás na ľavej strane nie je možné použiť.
  - Ak detský záchytný systém zasahuje do opierky hlavy a nie je ho možné bezpečne nainštalovať, zdvihnite opierku hlavy do najvyššej polohy.
  - Detské záchytné systémy s pomocnými nožičkami je možné nainštalovať na sedadlá, na ktoré nie je možné nainštalovať systém i-Size.

Všetky modely

**Podrobné informácie o inštalácii detského záchytného systému (CRS)**

	Miesto na sedenie a číslo miesta na sedenie						
	Veľkostné skupiny Hmotnosť Výška		1		2	3	4
			Spolujazdec vpred*1		2. rad		
			Poloha spínača ON/ OFF predného airbagu spolujazdca		Vľavo	Stred*3	Vpravo
ON (Zap.)*7	OFF (Vyp.)						
Miesto na sedenie vhodné pre univerzálne sedačky využívajúce bezpečnostný pás (áno/nie)	Skupina 0	Do 10 kg					
	Skupina 0+	Do 13 kg	Nie	Áno*2	Áno	Áno*4	Áno
	Skupina I	9 – 18 kg	Áno*2	Áno*2	Áno	Áno*4	Áno
	Skupina II	15 – 25 kg					
	Skupina III	22 – 36 kg					
Miesto na sedenie vhodné pre sedačky i-Size (áno/nie)	≤ 150 cm		Nie	Nie	Áno	Nie	Áno
Miesto na sedenie vhodné pre odporúčané originálne detské záchytné systémy*6	Pozrite si zoznam originálnych detských záchytných systémov (CRS)		Áno	Áno	Áno	Áno	Áno
Miesto na sedenie vhodné pre bočné upevnenie (L1/L2)	—		Nie	Nie	Nie	Nie	Nie
Najväčšie vhodné upevnenie smerujúce dozadu (R1/R2X/R2/R3)	Skupina 0	Do 10 kg	Nie	Nie	R3	Nie	R3
	Skupina 0+	Do 13 kg					
	Skupina I	9 – 18 kg					
Najväčšie vhodné upevnenie smerujúce dopredu (F2X/F2/F3)	Skupina I	9 – 18 kg	Nie	Nie	F3	Nie	F3
Najväčšie vhodné upevnenie sedáka (B2/B3)	≤ 150 cm		B3	B3	B3	B3*5	B3

► Inštalčné body detského záchytného systému

Pri kúpe detského záchytného systému skontrolujte veľkostnú triedu ISOFIX alebo upevnenie, aby ste sa uistili, že sedadlo je kompatibilné s vaším vozidlom.

Upevnenie (CRF)	Opis
ISO/L1	Detská sedačka (vajíčko) orientovaná bokom smerom doľava
ISO/L2	Detská sedačka (prenosná vanička kočíka) orientovaná bokom smerom doprava
ISO/R1	Detská sedačka smerujúca dozadu
ISO/R2X	Zmenšené detské záchytné systémy smerujúce dozadu
ISO/R2	Zmenšené detské záchytné systémy smerujúce dozadu
ISO/R3	Detské záchytné systémy plnej veľkosti smerujúce dozadu
ISO/F2X	Zmenšené detské záchytné systémy smerujúce dopredu
ISO/F2	Zmenšené detské záchytné systémy smerujúce dopredu
ISO/F3	Detské záchytné systémy plnej veľkosti smerujúce dopredu
ISO/B2	Sedák so zmenšenou šírkou smerujúci dopredu
ISO/B3	Sedák plnej šírky smerujúci dopredu

- \*1: Upravte posúvač sedadla do najzadnejšej polohy.
- \*2: Ak inštalujete univerzálny typ s bezpečnostným pásom, nastavte operadlo sedadla do polohy zaistenia úplne vpredu.  
Ak nedokážete detský záchytný systém smerujúci dopredu nainštalovať pevne, nastavte uhol operadla tak, aby bol paralelný voči zadnej strane detského záchytného systému, pričom sa stále musí nachádzať pred bodom ramenného ukotvenia bezpečnostného pásu.
- \*3: Ak detský záchytný systém zasahuje do opierky hlavy a nie je ho možné bezpečne nainštalovať, zdvihnite opierku hlavy. Ak je opierka hlavy odnímateľná, zložte ju. Ak sa dá zabrániť prekážaniu zdvihnutím opierky hlavy, nie je potrebné ju skladať. Pamätajte, že demontovaná opierka hlavy by sa mala uložiť do batožinového priestoru tak, aby počas náhleho brzdenia alebo zrážky nelietala.  
Ak odstránite detský záchytný systém, taktiež pripevnite opierku hlavy na pôvodné sedadlo a uistite sa, či je zaistená.  
Keď však používate len podušku na zvyšovanie sedu, neodstraňujte opierku hlavy.
- \*4: Pripevnenie detského záchytného systému – so systémom uchytienia na pás – k zadnému stredovému sedadlu môže spôsobiť, že sa zadné ľavé sedadlo môže stať nepoužiteľné.
- \*5: Ak k zadnému stredovému sedadlu pripevníte sedák, bezpečnostný pás na ľavej strane nie je možné použiť.
- \*6: Uvedené detské záchytné systémy (CRS) odporúča spoločnosť Honda v čase zverejnenia. Aktuálne podrobné informácie súvisiace s nami odporúčanými detskými záchytnými systémami (CRS) vám poskytne autorizovaný predajca. Vhodné môžu byť aj iné detské záchytné systémy. Zoznam odporúčaných vozidiel vám poskytnú výrobcovia detských záchytných systémov.
- \*7: Keď je zapnutý predný airbag spolujazdca, je možné nainštalovať len dopredu smerujúci detský záchytný systém.
- Ak detský záchytný systém zasahuje do opierky hlavy a nie je ho možné bezpečne nainštalovať, zdvihnite opierku hlavy do najvyššej polohy.
  - Detské záchytné systémy s podpornými nožičkami je možné nainštalovať na sedadlá, na ktoré nie je možné nainštalovať systém i-Size.

## ■ Európsky zoznam originálnych detských záchytných systémov

### UN R129

Rozsah použitia	Detský záchytný systém	Kategória
40 cm až 83 cm Do 13 kg (Narodenie – 15 mesiacov)	Honda baby safe	Univerzálny s bezpečnostným pásom
	Honda baby safe ISOFIX	i-Size, univerzálne, ISOFIX
76 cm až 105 cm 8 kg až 22 kg (15 mesiacov – 4 roky)	Honda ISOFIX	i-Size, univerzálne, ISOFIX
100 cm až 150 cm 15 kg až 36 kg (3,5 – 12 rokov)	Honda KIDFIX	Sedadlo so sedákom i-Size

## ■ Inštalácia detského záchytného systému kompatibilného s dolným ukotvením

Detský záchytný systém kompatibilný s dolným ukotvením možno nainštalovať na ktorékoľvek zadné sedadlo pri okne. Detský záchytný systém sa upevňuje k dolným bodom ukotvenia pomocou pevných alebo ohybných pripájacích prvkov (pozri obrázky).



1. Nájdite dolné body ukotvenia, ktoré sa nachádzajú pod značkami.

### 1 Značky

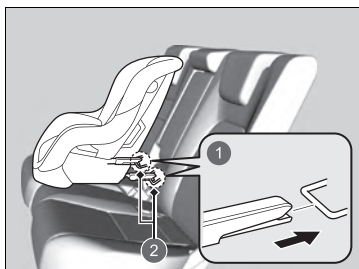

- 1 Pevný typ
- 2 Dolné body ukotvenia

2. Položte detský záchytný systém na sedadlo a pripevnite ho k dolným bodom ukotvenia podľa pokynov dodaných s detským záchytným systémom.
  - Pri inštalácii detského záchytného systému skontrolujte, či dolné body ukotvenia nie sú blokované bezpečnostným pásom ani inými predmetmi.

## ► Inštalácia detského záchytného systému kompatibilného s dolným ukotvením

### ⚠ VÝSTRAHA

**Nikdy nepripájajte dva detské záchytné systémy do toho istého ukotvenia. V prípade zrážky nemusí jedno ukotvenie dokázať zadržať dve upevnenia detského záchytného systému a môže sa zlomiť a spôsobiť vážne poranenia alebo smrť.**

Niektoré detské záchytné systémy sa dodávajú aj s voliteľnými vodidlami, ktoré chránia povrch sedadla pred poškodením. Ak používate tieto vodidlá, pripevnite ich k dolným bodom ukotvenia tak, ako je to znázornené na obrázku. Riadte sa pokynmi výrobcu.

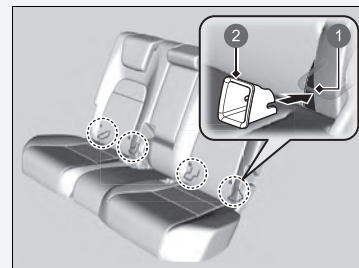

- 1 Dolné ukotvenie
- 2 Vodidlo

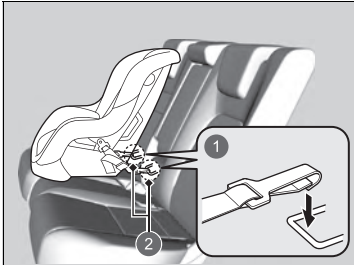

- 1 Ohybný typ
- 2 Dolné body ukotvenia

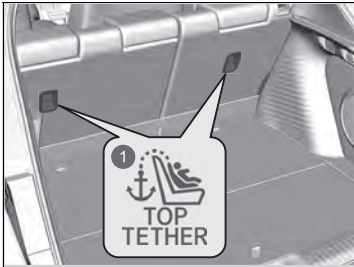

- 1 Symbol horného kotviaceho bodu

#### ► Inštalácia detského záchytného systému kompatibilného s dolným ukotvením

**VÝSTRAHA:** Na zaistenie nainštalovaného detského záchytného systému nikdy nepoužívajte háčik, ktorý nemá symbol horného kotviaceho bodu.

Aby ste zaistili bezpečnosť vášho dieťaťa, pri používaní detského záchytného systému nainštalovaného pomocou systému dolného ukotvenia skontrolujte, či je systém vo vozidle správne upevnený. Nesprávne upevnený detský záchytný systém nedokáže dieťa dostatočne ochrániť v prípade zrážky a môže spôsobiť zranenia dieťaťa alebo ďalších cestujúcich vo vozidle.

Systémy s ohybným pripojením nemusia byť vo vašej krajine k dispozícii.



- 1 Pred vozidlom
- 2 Háčik pripevňovacieho popruhu
- 3 Ukotvenie

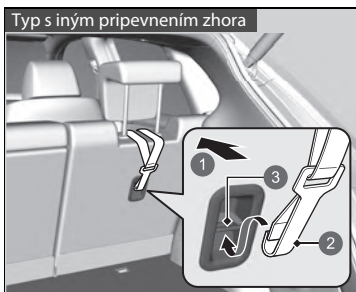

- 1 Pred vozidlom
- 2 Háčik pripevňovacieho popruhu
- 3 Ukotvenie

#### Detský záchytný systém s pripevňovacím popruhom

3. Posuňte opierku hlavy do najvyššej polohy.  
► Zložte kryt batožinového priestoru.  
► **Kryt batožinového priestoru** Str. 284
4. Pripevňovací popruh vedte pomedzi nožičky opierky hlavy.  
Uistite sa, že pás nie je skrútený.
5. Pripevnite háčik pripevňovacieho popruhu k bodu ukotvenia.
6. Dotiahnite pripevňovací popruh podľa pokynov výrobcu detského záchytného systému.
7. Skontrolujte, či je detský záchytný systém pevne pripevnený, pokývaním dopredu, dozadu a do strán. Systém by sa mal hýbať len mierne.



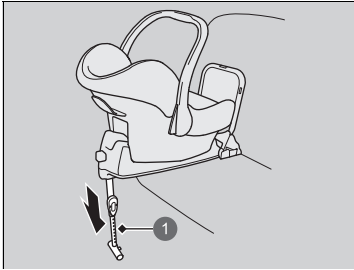

1 Podporná noha

### Detský záchytný systém s podpornou nohou

3. Podľa pokynov výrobcu detského záchytného systému natiahnite podpornú nohu tak, aby sa dotýkala podlahy.
  - Uistite sa, že je časť podlahy, na ktorej je položená podporná noha, vyrovnaná. Ak táto časť nie je vyrovnaná, podporná noha nebude poskytovať dostatočnú podporu.
  - Detský záchytný systém a sedadlo pred ním sa nesmú vôbec dotýkať.

## ■ Inštalácia detského záchytného systému pomocou lonového/ramenného bezpečnostného pásu

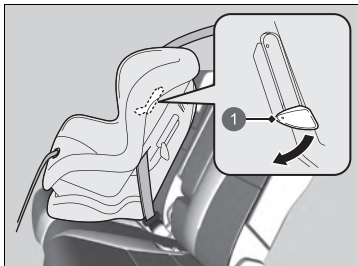

1 Príchytká

1. Položte detský záchytný systém na sedadlo.
2. Vedte bezpečnostný pás cez detský záchytný systém podľa pokynov výrobcu detského záchytného systému a zasuňte pracku do zámku pásu.
  - Pracku vložte do zámku úplne, až kým nezacvakne na miesto.
3. Zatlačte príchytku smerom nadol. Prevlečte ramennú časť bezpečnostného pásu cez otvor na bočnej strane záchytného systému.
4. Uchopte ramennú časť bezpečnostného pásu pri zámku a potiahnite ho nahor, aby ste napli lonovú časť bezpečnostného pásu.
  - Pri tejto činnosti svojou váhou zatlačte detský záchytný systém smerom do sedadla vozidla.
5. Správne umiestnite bezpečnostný pás a potlačte príchytku smerom nahor. Skontrolujte, či pás nie je skrútený.
  - Pri zatlačení príchytky nahor potiahnite hornú časť ramennej časti bezpečnostného pásu, aby sa napol.

## ▣ Inštalácia detského záchytného systému pomocou lonového/ramenného bezpečnostného pásu

Nesprávne upevnený detský záchytný systém nedokáže dieťa dostatočne ochrániť v prípade zrážky a môže spôsobiť zranenie dieťaťa alebo ďalších cestujúcich vo vozidle.

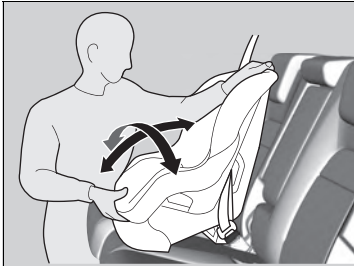

6. Skontrolujte, či je detský záchytný systém pevne pripevnený, pokývaním dopredu, dozadu a do strán. Systém by sa mal hýbať len mierne.
7. Skontrolujte, či sú všetky nepoužité bezpečnostné pásy v dosahu detí zapnuté.

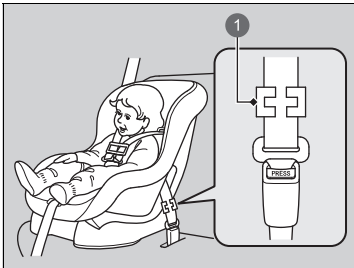

1 Zaisťovacia spona

#### Okrem európskych modelov

Ak váš detský záchytný systém neobsahuje mechanizmus na zaistenie bezpečnostného pásu, umiestnite na bezpečnostný pás zaisťovaciu sponu.

Po vykonaní postupov opísaných v krokoch 1 a 2 potiahnite ramennú časť bezpečnostného pásu nahor a skontrolujte, či pás nie je voľný v lonovej oblasti.

3. Pevne uchopte bezpečnostný pás pri pracke. Spojte obe časti pásu spolu tak, aby neprekĺzli cez pracku. Odopnite bezpečnostný pás.
4. Nainštalujte zaisťovaciu sponu tak, ako je to znázornené na obrázku. Zaisťovaciu sponu umiestnite čo najbližšie k pracke.
5. Vložte pracku do zámku pásu. Vykonajte postupy uvedené v kroku 6 a 7.

## Zvýšenie bezpečnosti pomocou pripevňovacieho popruhu

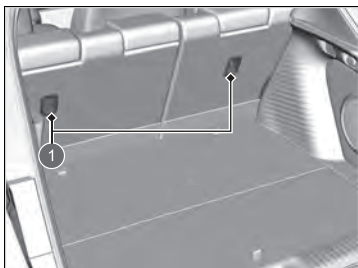

1 Kotviace body viazania

Kotviaci bod pripevňovacieho popruhu sa nachádza za oboma zadnými sedadlami pri oknách.

Ak máte detský záchytný systém s pripevňovacím popruhom, no je ho možné nainštalovať aj s bezpečnostným pásom, pripevňovací popruh možno použiť na dodatočné zabezpečenie.

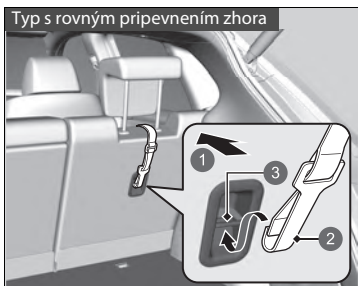

- 1 Pred vozidlom
- 2 Háčik pripevňovacieho popruhu
- 3 Ukotvenie

1. Posuňte opierku hlavy do najvyššej polohy.
  - Zložte kryt batožinového priestoru.
  - **Kryt batožinového priestoru** Str. 284
2. Pripevňovací popruh vedte pomedzi nožičky opierky hlavy.
3. Pripevnite háčik pripevňovacieho popruhu k bodu ukotvenia.
4. Dotiahnite pripevňovací popruh podľa pokynov výrobcu detského záchytného systému.
5. Skontrolujte, či je detský záchytný systém pevne pripevnený, pokývaním dopredu, dozadu a do strán. Systém by sa mal hýbať len mierne.
6. Skontrolujte, či sú všetky nepoužité bezpečnostné pásy v dosahu detí zapnuté.

## Zvýšenie bezpečnosti pomocou pripevňovacieho popruhu

**VÝSTRAHA:** Kotviace body pre detský záchytný systém sú navrhnuté tak, aby odolali len zataženiu, ktorým pôsobí správne nainštalovaný detský záchytný systém. Za žiadnych okolností sa nesmú používať na zaistenie bezpečnostných pásov pre dospelých, popruhov ani iných predmetov alebo vybavenia vozidla.

Pre detský záchytný systém smerujúci dopredu vždy používajte pripevňovací popruh, či už v prípade použitia bezpečnostného pásu alebo dolných ukotvení.

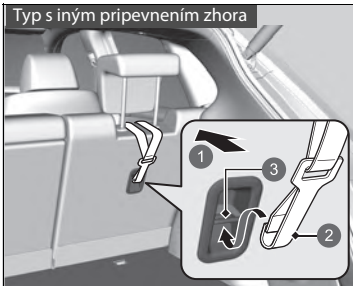

- 1 Pred vozidlom
- 2 Háčik pripevňovacieho popruhu
- 3 Ukotvenie

## Bezpečnosť väčších detí

### ■ Ochrana väčších detí

Nasledujúce strany uvádzajú pokyny o správnej kontrole bezpečnostného pásu, o tom, aký sedák použiť, ak je potrebný, a dôležité bezpečnostné opatrenia pre dieťa, ktoré musí sedieť vpredu.

### ■ Kontrola umiestnenia bezpečnostného pásu

Keď je dieťa príliš veľké pre detský záchytný systém, pripútajte ho pomocou lonového/ramenného pásu na zadnom sedadle. Nechajte, nech si dieťa sadne vzpriamene a úplne dozadu, potom odpovedzte na nasledujúce otázky.



#### ■ Kontrolný zoznam

- Sú kolená dieťaťa ohnuté pohodlne cez okraj sedadla?
- Prechádza ramenný pás medzi krkom a rukou dieťaťa?
- Je lonová časť pásu čo najnižšie a dotýka sa stehien dieťaťa?
- Môže dieťa sedieť celú cestu v tejto polohe?

Ak odpoviete áno na všetky tieto otázky, dieťa môže byť správne pripútané pomocou lonového/ramenného pásu. Ak ste na niektorú otázku odpovedali nie, dieťa musí sedieť na sedáku, až kým ho nebudete môcť správne pripútať bezpečnostným pásom aj bez sedáka.

### ►► Bezpečnosť väčších detí

## ⚠ VÝSTRAHA

Ak dovolíte dieťaťu mladšiemu ako 12 rokov sedieť vpredu, pri aktivácii predného airbagu môže dôjsť k zraneniu alebo smrteľnému zraneniu.

Ak je nevyhnutné jazdiť s väčším dieťaťom na prednom sedadle, posuňte sedadlo čo najviac dozadu, správne usadte dieťa a správne ho pripútajte bezpečnostným pásom. V prípade potreby použite sedák.

## Sedáky



Ak nemôžete správne použiť lonový/ramenný bezpečnostný pás, posadte dieťa na sedák na zadné sedadlo. Z hľadiska bezpečnosti dieťaťa skontrolujte, či dieťa spĺňa odporúčania výrobcu sedáka.

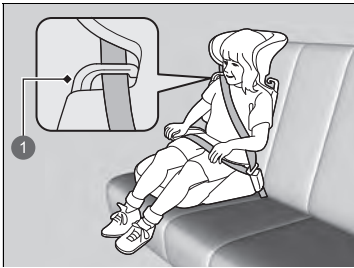

1 Vodidlo

Niektoré sedáky sa dodávajú aj s operadlom. Nainštalujte operadlo na sedák a pripevnite ho k sedadlu vozidla podľa pokynov výrobcu sedáka. Skontrolujte, či je bezpečnostný pás správne prevlečený cez vodidlo v ramennej časti operadla a či sa bezpečnostný pás nedotýka krku dieťaťa a neprechádza krížom cezeň.

## » Sedáky

Pri inštalácii sedáka si prečítajte dodávané pokyny a nainštalujte ho podľa nich.

Sedáky môžu byť vysoké alebo nízke. Vyberte si sedák, ktorý umožňuje, aby bolo dieťa správne pripútané bezpečnostným pásom.

Odporúčame použiť sedák s operadlom, keďže zjednodušuje nastavenie ramenného bezpečnostného pásu.

## ■ Ochrana väčších detí – záverečná kontrola

Vo vozidle je zadné sedadlo, kde je možné deti správne pripútať. Ak idete so skupinou detí a jedno dieťa musí sedieť vpredu:

- Uistite sa, že ste si prečítali a plne porozumeli pokynom a bezpečnostným informáciám v tejto príručke.
- Posuňte predné sedadlo spolujazdca čo najviac dozadu.
- Dohliadnite, aby si dieťa sadlo na sedadle vzpriamene a dozadu.
- Skontrolujte, či je bezpečnostný pás v správnej polohe, aby bolo dieťa správne zaistené.

### ■ Kontrola detí

Odporúčame, aby ste na deti dávali pozor. Niekedy aj staršie deti potrebujú pripomenúť, aby sa pripútať bezpečnostným pásom a správne si sadli.



## Plynný oxid uhoľnatý

Výfukové plyny z motora vozidla obsahujú oxid uhoľnatý, prudko jedovatý plyn bez farby a bez zápachu. Pokiaľ správne udržiavate svoje vozidlo, plynný oxid uhoľnatý sa nedostane do vnútra vozidla.

### ■ Nechajte si výfukový systém skontrolovať kvôli úniku vždy keď

- počujete z neho nezvyčajný zvuk,
- mohlo dôjsť k jeho poškodeniu,
- vozidlo je zdvihnuté kvôli výmene oleja.

Ak používate vozidlo s otvorenými dverami batožinového priestoru, prietok vzduchu môže vťahovať výfukové plyny dovnútra vozidla, a vytvoriť tak nebezpečné podmienky. Ak musíte používať vozidlo s otvorenými dverami batožinového priestoru, otvorte všetky okná a nastavte systém klimatizácie tak, ako je to opísané nižšie.

1. Vyberte režim čerstvého vzduchu.
2. Vyberte režim .
3. Nastavte vysokú rýchlosť ventilátora.
4. Nastavte reguláciu teploty na príjemné nastavenie.

Nastavte systém klimatizácie tak, ako keď sedíte v zaparkovanom vozidle s naštartovaným motorom.

### ☒ Plynný oxid uhoľnatý

## VÝSTRAHA

Oxid uhoľnatý je jedovatý.

Jeho vdychovanie môže spôsobiť bezvedomie a smrť.

Nezdržiavajte sa v priestoroch s výskytom oxidu uhoľnatého.

Uzavretý priestor, napríklad garáž, sa môže rýchlo naplniť plynným oxidom uhoľnatým.

Ak sú garážové dvere zatvorené, motor neštartujte.

Aj keď sú dvere garáže otvorené, hneď po naštartovaní vyjdite s vozidlom von.

## Umiestnenie štítkov

Tieto štítky sa nachádzajú na uvedených miestach. Upozorňujú vás na možné nebezpečenstvá, ktoré môžu spôsobiť vážne zranenie alebo smrť. Pozorne si prečítajte tieto štítky.

Ak sa štítok odlepi alebo je nečitateľný, obráťte sa na predajcu kvôli výmene.

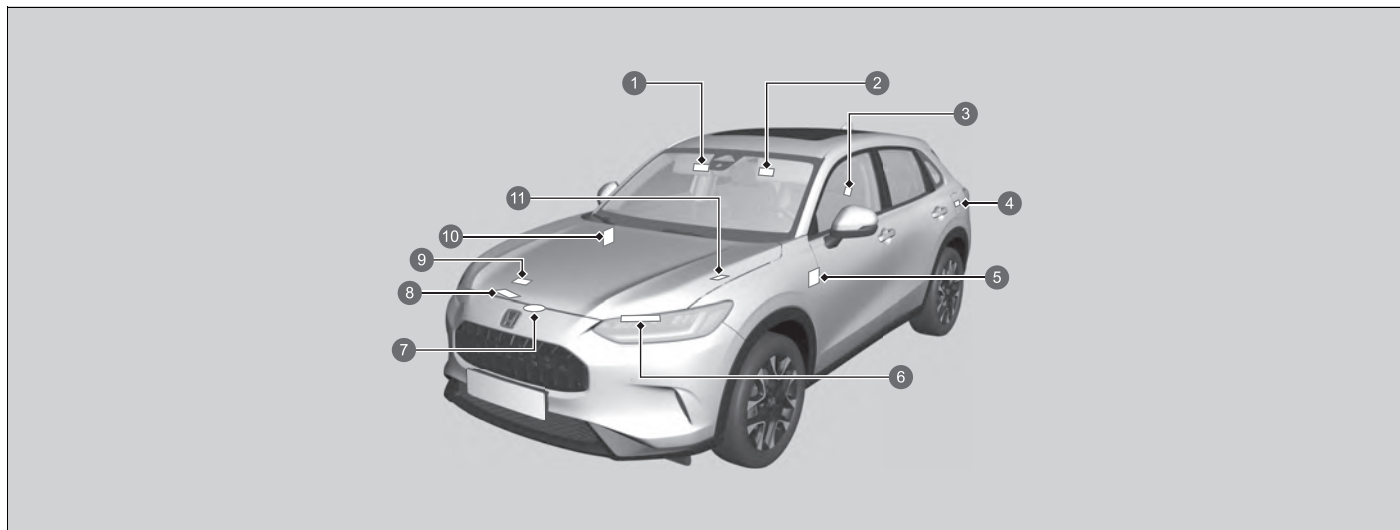

- 1 Ochrana detí vo vozidle (Typ vozidla s ľavostranným riadením) ➔ Str. 78
- 2 Ochrana detí vo vozidle (Typ vozidla s pravostranným riadením) ➔ Str. 78
- 3 Opierka hlavy na zadných sedadlách ➔ Str. 272
- 4 Palivo ➔ Str. 601
- 5 Systém vypnutia predného airbagu spolujazdca (Typ vozidla s pravostranným riadením) ➔ Str. 64
- 6 12-voltový akumulátor ➔ Str. 657
- 7 Uzáver chladiča ➔ Str. 634
- 8 Kryt prednej priehradky
- 9 Klimatizácia ➔ Str. 660
- 10 Systém vypnutia predného airbagu spolujazdca (Typ vozidla s ľavostranným riadením) ➔ Str. 64
- 11 Bezdrôtová nabíjačka\* ➔ Str. 289

# Prístrojový panel

Táto kapitola opisuje tlačidlá, indikátory a ukazovatele, ktoré sa používajú počas riadenia vozidla.

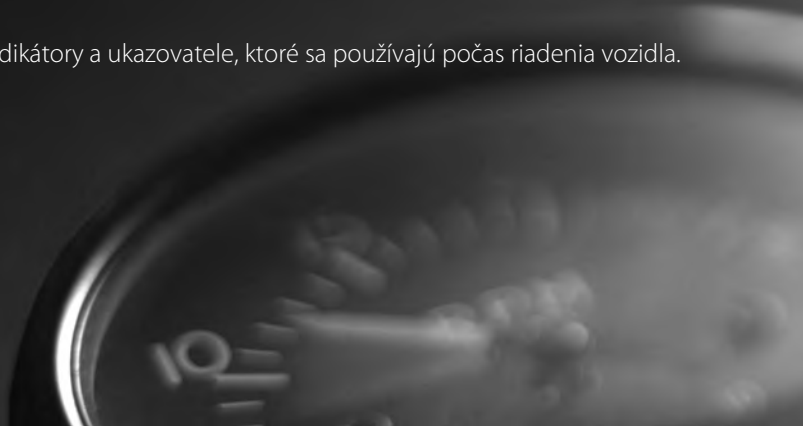















<b>Indikátory</b> .....	106
Výstražné a informačné hlásenia rozhrania s informáciami pre vodiča.....	127
<b>Ukazovatele a displeje</b>	
Ukazovatele.....	141
Rozhranie s informáciami pre vodiča (ukazovateľ typu A).....	146
Ľavá časť rozhrania s informáciami pre vodiča (ukazovateľ typu B).....	165
Pravá časť rozhrania s informáciami pre vodiča (ukazovateľ typu B).....	168
Projekčný displej* .....	187



























Indikátory sa rozsvietia/blikajú v závislosti od stavu vozidla. V rozhraní s informáciami pre vodiča sa hlásenia môžu zobrazovať súčasne. Vykonajte príslušné kroky uvedené v hlásení, napríklad kontaktujte predajcu.

Ak chcete zobraziť hlásenia, nastavte položku **Výstražná správa** na možnosť ZAPNUTÉ pomocou obrazovky audiosystému/informačnej obrazovky. Jazyk správy môžete tiež zmeniť.

▣ **Prispôbitelné funkcie** Str. 369

 *1	Indikátor parkovacej brzdy a brzdového systému (červený)	→ P. 108	 *1	12-voltový akumulátor: Indikátor systému nabíjania	→ P. 111	<b>EV</b> *1	Indikátor EV	→ P. 112
 *1	Indikátor parkovacej brzdy a brzdového systému (oranžový)	→ P. 110	 D	Indikátor polohy radiacej páky	→ P. 111		Indikátor pripomenutia bezpečnostného pásu	→ P. 112
 *1	Indikátor systému automatického podržania brzdy	→ P. 110	 M	Indikátor páčkového voliča spomalenia	→ P. 111		Indikátor nízkej hladiny paliva (oranžový)	→ P. 112
 *1	Indikátor automatického podržania brzdy	→ P. 110		Indikátor systému prevodovky	→ P. 111	 *1	Indikátor protiblokovacieho brzdového systému (ABS)	→ P. 113
 *1	Indikátor poruchy	→ P. 110	 *1	Indikátor systému napájania	→ P. 112	 *1	Indikátor doplnkového záchytného systému	→ P. 113
				Indikátor pripravenosti	→ P. 112	 *1	Indikátory zapnutia/vypnutia predného airbagu spolujazdca	→ P. 113

\*1 : Keď nastavíte režim napájania na ZAPNUTÉ, tieto indikátory sa rozsvietia, čo znamená, že sa vykonávajú systémové kontroly. Po niekoľkých sekundách alebo po naštartovaní systému napájania zhasnú. Ak sa indikátor nerozsvieti alebo nevypne, môže to znamenať poruchu v príslušnom systéme. Ak chcete problém vyriešiť, postupujte podľa pokynov v používateľskej príručke.





 *1	Indikátor systému asistenta stability vozidla (VSA)	→ P. 114	<b>SNOW</b>	Indikátor režimu <b>SNOW</b>	→ P. 119	 *1	Indikátor systému podpory riadenia vozidla v jazdnom pruhu (LKAS) (oranžová)	→ P. 122
	Indikátor vypnutia systému asistenta stability vozidla (VSA)	→ P. 114	 *1	Indikátor systému asistenta pre zjazd z kopca (biela/zelená)	→ P. 119		Indikátor systému podpory riadenia vozidla v jazdnom pruhu (LKAS) (biela/zelená)	→ P. 122
 *1	Indikátor systému elektrického posilňovača riadenia (EPS)	→ P. 114		Indikátor systémového hlásenia	→ P. 120	 *1	Indikátor brzdového systému zmiernenia zrážky (CMBS) (oranžový)	→ P. 123
	Indikátor parkovacieho snímača	→ P. 116	<b>LIM</b>	Indikátor nastaviteľného obmedzovača rýchlosti (biela/zelená)	→ P. 121		Indikátor brzdového systému zmiernenia zrážky (CMBS) (sivý)	→ P. 123
	Indikátory smerového signálu a výstražných svetiel	→ P. 115		Indikátor inteligentného obmedzovača rýchlosti (biela/zelená)	→ P. 121	 *1	Indikátor predchádzania vybočeniu z vozovky (oranžový)	→ P. 123
	Indikátor zapnutého svetla	→ P. 115		Adaptívny tempomat (ACC) s indikátorom funkcie sledovania vozidiel pri nízkych rýchlostiach (LSF) *	→ P. 122		Indikátor predchádzania vybočeniu z vozovky (sivý)	→ P. 123
	Indikátor diaľkových svetiel	→ P. 115		Indikátor systému imobilizéra	→ P. 117		Indikátor automatického vypnutia asistenta riadenia systému predchádzania vybočeniu z vozovky	→ P. 123
 *1	Indikátor automatického prepínania diaľkových svetiel*/ adaptívnych diaľkových svetiel*	→ P. 115		Indikátor alarm systému	→ P. 118	 *1	Indikátor bezpečnostnej podpory (oranžová)	→ P. 124
	Indikátor zadného hmlového svetla	→ P. 115	 *1	Indikátor tempomatu (ACC) s funkciou sledovania vozidiel pri nízkych rýchlostiach (oranžový)	→ P. 121		Indikátor bezpečnostnej podpory (zelená/sivá)	→ P. 126
 *1	Indikátor nízkeho tlaku v pneumatikách/systému výstrahy poklesu tlaku v pneumatikách	→ P. 116		Indikátor adaptívneho tempomatu (ACC) s funkciou sledovania vozidiel pri nízkych rýchlostiach (biela/zelená)	→ P. 121			
<b>SPORT</b>	Indikátor režimu <b>SPORT</b>	→ P. 119						
<b>NORMAL</b>	Indikátor režimu <b>NORMAL</b>	→ P. 119						
<b>ECON</b>	Indikátor režimu <b>ECON</b>	→ P. 119						

\*1: Keď nastavíte režim napájania na ZAPNUTÉ, tieto indikátory sa rozsvietia, čo znamená, že sa vykonávajú systémové kontroly. Po niekoľkých sekundách alebo po naštartovaní systému napájania zhasnú. Ak sa indikátor nerozsvieti alebo nevypne, môže to znamenať poruchu v príslušnom systéme. Ak chcete problém vyriešiť, postupujte podľa pokynov v používateľskej príručke.

\* Nie je k dispozícii u všetkých modelov







Indikátor	Názov	Svieti/bliká	Vysvetlenie
 (červený)	Indikátor parkovacej brzdy a brzdového systému (červený)	<ul style="list-style-type: none"> <li>Rozsvieti sa, keď je aktivovaná parkovacia brzda, a zhasne, keď je uvoľnená.</li> <li>Rozsvieti sa, keď je úroveň brzdovej kvapaliny nízka.</li> </ul>	<ul style="list-style-type: none"> <li>Ak jazdíte s aktivovanou parkovacou brzdou, zaznie zvukový signál a rozsvieti sa indikátor.</li> <li>Rozsvieti sa zhruba na 30 sekúnd, keď aktivujete elektrickú parkovaciu brzdou, kým je režim napájania v polohe PRÍSLUŠENSTVO alebo VOZIDLO VYPNUTÉ, a potom zhasne.</li> <li>Ostane svietiť zhruba 30 sekúnd, keď nastavíte režim napájania do polohy VOZIDLO VYPNUTÉ, kým je aktivovaná elektrická parkovacia brzda, a potom zhasne.</li> </ul> <p>• <b>Rozsvieti sa počas jazdy</b> - Skontrolujte, či je parkovacia brzda uvoľnená. Zastavte na bezpečnom mieste a skontrolujte hladinu brzdovej kvapaliny.</p> <p>☒ <b>Čo robiť po rozsvietení indikátora počas jazdy</b>            Str. 698</p>



Indikátor	Názov	Svieti/bliká	Vysvetlenie
 (červený)	Indikátor parkovacej brzdy a brzdového systému (červený)	<ul style="list-style-type: none"> <li>Rozsvieti sa pri probléme s brzdovým systémom.</li> </ul>	<ul style="list-style-type: none"> <li><b>Rozsvieti sa spolu s indikátorom parkovacej brzdy a brzdového systému (oranžový)</b> - Okamžite zastavte na bezpečnom mieste. Požiadajte predajcu o opravu. Brzdový pedál sa ťažšie stláča. Stlačte pedál viac než zvyčajne.             <ul style="list-style-type: none"> <li>➤ <b>Ak sa rozsvieti alebo bliká indikátor brzdového systému (červený) a súčasne sa rozsvieti indikátor brzdového systému (oranžový)</b> Str. 700</li> </ul> </li> <li><b>Rozsvieti sa spolu s indikátorom systému ABS</b> – Nechajte vozidlo skontrolovať u predajcu.             <ul style="list-style-type: none"> <li>➤ <b>Ak sa rozsvieti alebo bliká indikátor brzdového systému (červený)</b> Str. 698</li> </ul> </li> <li><b>Zabliká a súčasne sa rozsvieti indikátor parkovacej brzdy a brzdového systému (oranžový)</b> – Vyskytol sa problém so systémom elektrickej parkovacej brzdy. Parkovacia brzda nemusí byť aktívna.             <ul style="list-style-type: none"> <li>– Nepoužívajte parkovaciu brzdú a nechajte vozidlo ihneď skontrolovať predajcovi.                 <ul style="list-style-type: none"> <li>➤ <b>Ak sa rozsvieti alebo bliká indikátor brzdového systému (červený) a súčasne sa rozsvieti indikátor brzdového systému (oranžový)</b> Str. 700</li> </ul> </li> </ul> </li> </ul>



Indikátor	Názov	Svieti/bliká	Vysvetlenie
 (oranžový)	Indikátor parkovacej brzdy a brzdového systému (oranžový)	<ul style="list-style-type: none"> <li>Rozsvieti sa, ak nastane problém so systémom, ktorý súvisí s iným komponentom ako s konvenčným brzdovým systémom.</li> </ul>	<ul style="list-style-type: none"> <li><b>Rozsvieti sa počas jazdy</b> – Nejazdite vysokou rýchlosťou a vyhnite sa prudkému brzdeniu. Okamžite odvezte vozidlo predajcovi.</li> </ul>
		<ul style="list-style-type: none"> <li>Rozsvieti sa, ak nastane problém so systémom elektrickej parkovacej brzdy a/alebo systémom automatického podržania brzdy.</li> </ul>	<ul style="list-style-type: none"> <li><b>Nepretržite svieti</b> – Vyhnite sa používaniu parkovacej brzdy a nechajte vozidlo ihneď skontrolovať predajcovi.</li> </ul>
		<ul style="list-style-type: none"> <li>Rozsvieti sa, keď je brzdový systém dočasne deaktivovaný po odpojení 12-voltovej batérie a jej následnom opätovnom pripojení.</li> </ul>	<ul style="list-style-type: none"> <li>Prejdite krátku vzdialenosť rýchlosťou vyššou ako 20 km/h. Indikátor by mal zhasnúť. Ak hlásenie nezmizne, nechajte vozidlo skontrolovať u predajcu.</li> </ul>
	Indikátor systému automatického podržania brzdy	<ul style="list-style-type: none"> <li>Rozsvieti sa, keď je zapnutý systém automatického podržania brzdy.</li> </ul>	<ul style="list-style-type: none"> <li>➔ <b>Automatické podržanie brzdy</b> Str. 581</li> </ul>
	Indikátor automatického podržania brzdy	<ul style="list-style-type: none"> <li>Rozsvieti sa, keď je aktivované automatické podržanie brzdy.</li> </ul>	<ul style="list-style-type: none"> <li>➔ <b>Automatické podržanie brzdy</b> Str. 581</li> </ul>
	Indikátor poruchy	<ul style="list-style-type: none"> <li>Rozsvieti sa v prípade problému so systémami na reguláciu emisií alebo elektrickým systémom vozidla.</li> <li>Bliká pri rozpoznaní zlyhania vo valcoch motora.</li> </ul>	<ul style="list-style-type: none"> <li>➔ <b>Ak sa rozsvieti alebo bliká indikátor poruchy</b> Str. 697</li> </ul>







Indikátor	Názov	Svieti/bliká	Vysvetlenie
	12-voltový akumulátor:Indikátor systému nabíjania	<ul style="list-style-type: none"> <li>Rozsvieti sa pri probléme so systémom nabíjania.</li> </ul>	<ul style="list-style-type: none"> <li>Okamžite zastavte na bezpečnom mieste a kontaktujte predajcu.                             <ul style="list-style-type: none"> <li>➤ <b>Kontrola 12-voltového akumulátora</b> Str. 653</li> <li>➤ <b>Ak sa rozsvieti indikátor systému nabíjania 12-voltového akumulátora</b> Str. 696</li> </ul> </li> </ul>
	Indikátor polohy radiacej páky	<ul style="list-style-type: none"> <li>Indikuje aktuálnu polohu radenia.</li> </ul>	<ul style="list-style-type: none"> <li>➤ <b>Radenie</b> Str. 441</li> </ul>
	Indikátor páčkového voliča spomalenia	<ul style="list-style-type: none"> <li>Rozsvieti sa, keď potiahnete páčkový volič.</li> <li>Bliká keď nedochádza k spomaľovaniu pri stlačení páčkového voliča.</li> <li>Rozsvieti sa spolu s indikátorom <b>M</b>, keď je zvolený režim <b>SPORT</b> a potiahnete páčkový volič.</li> </ul>	<ul style="list-style-type: none"> <li>➤ <b>Páčkový volič spomalenia</b> Str. 446</li> </ul>
	Indikátor systému prevodovky	<ul style="list-style-type: none"> <li>Bliká pri probléme so systémom prevodovky.</li> </ul>	<ul style="list-style-type: none"> <li>Nechajte vozidlo ihneď skontrolovať predajcovi.</li> <li><b>V rozhraní s informáciami pre vodiča sa zobrazí hlásenie Do Not Drive (Nepokračujte v jazde)</b> – okamžite zastavte na bezpečnom mieste a kontaktujte predajcu.</li> </ul>
		<ul style="list-style-type: none"> <li>Bliká, ak nie je možné vybrať polohu <b>P</b> z dôvodu poruchy systému prevodovky.</li> </ul>	<ul style="list-style-type: none"> <li>Pri parkovaní zaradte parkovaciu brzdu.</li> <li>Nechajte vozidlo ihneď skontrolovať predajcovi.</li> </ul>

Indikátor	Názov	Svieti/bliká	Vysvetlenie
	Indikátor systému napájania	<ul style="list-style-type: none"> <li>Rozsvieti sa pri probléme so systémom elektrického vozidla.</li> </ul>	<ul style="list-style-type: none"> <li><b>Nepretržite svieti</b> – Nechajte vozidlo ihneď skontrolovať predajcovi.</li> <li>V rozhraní s informáciami pre vodiča sa zobrazí hlásenie <b>Do not drive</b> (Nepokračujte v jazde) – okamžite zastavte na bezpečnom mieste a obráťte sa na predajcu.</li> </ul>
	Indikátor pripravenosti	<ul style="list-style-type: none"> <li>Rozsvieti sa, keď je vozidlo pripravené na jazdu.</li> </ul>	<ul style="list-style-type: none"> <li> <b>Zapnutie napájania</b> Str. 435</li> </ul>
	Indikátor <b>EV</b>	<ul style="list-style-type: none"> <li>Rozsvieti sa, keď sa vozidlo pohybuje prostredníctvom elektromotora a motor nie je v prevádzke.</li> </ul>	—
	Indikátor pripomenutia bezpečnostného pásu	<ul style="list-style-type: none"> <li>Rozsvieti sa, ak vodič nie je pripútaný bezpečnostným pásom pri nastavení režimu napájania do polohy ZAPNUTÉ.</li> <li>Ak spolujazdec vpredu nie je pripútaný bezpečnostným pásom, indikátor sa rozsvieti o niekoľko sekúnd neskôr.</li> <li>Rozsvieti sa na chvíľu, keď sa odopne bezpečnostný pás zadného sedadla, kým je režim napájania ZAPNUTÝ..</li> <li>Bliká počas jazdy, ak ste si vy a/alebo niektorý spolujazdec nezapli bezpečnostný pás. Zvuková signalizácia znie a indikátor bliká v pravidelných intervaloch.</li> </ul>	<ul style="list-style-type: none"> <li>Zvuková signalizácia a indikátor sa vypnú, keď sa vy aj spolujazdci pripútate bezpečnostným pásom.</li> <li><b>Zostane svietiť, keď si vy a/alebo spolujazdci zapnete bezpečnostné pásy</b> – Pravdepodobne došlo k chybe detekcie snímača. Nechajte vozidlo skontrolovať predajcovi. <ul style="list-style-type: none"> <li> <b>Pripomenutie bezpečnostného pásu</b> Str. 47</li> </ul> </li> </ul>
	Indikátor nízkej hladiny paliva (oranžový)	<ul style="list-style-type: none"> <li>Rozsvieti sa, keď je nízka hladina paliva v palivovej nádrži (zostáva približne 8,0 litra).</li> <li>Bliká pri probléme s palivomerom.</li> </ul>	<ul style="list-style-type: none"> <li>Čo najskôr dotankujte palivo.</li> <li>Nechajte vozidlo skontrolovať predajcovi.</li> </ul>



Indikátor	Názov	Svieti/bliká	Vysvetlenie
	Indikátor protiblokovacieho brzdového systému ( <b>ABS</b> )	<ul style="list-style-type: none"> <li>Rozsvieti sa, ak sa vyskytne problém so systémom ABS.</li> </ul>	<ul style="list-style-type: none"> <li><b>Nepretržite svieti</b> – Nechajte vozidlo skontrolovať u predajcu. Ak je tento indikátor rozsvietený, vozidlo má stále normálnu schopnosť brzdzenia, ale nefunguje protiblokovacia funkcia. <ul style="list-style-type: none"> <li>➤ <b>Protiblokovací brzdový systém (ABS)</b> Str. 585</li> </ul> </li> </ul>
	Indikátor doplnkového záchytného systému	<ul style="list-style-type: none"> <li>Rozsvieti sa, keď sa zistí problém s ktorýmkoľvek z nasledujúcich systémov: <ul style="list-style-type: none"> <li>- Doplnkový záchytný systém</li> <li>- Bočné airbagy</li> <li>- Bočné hlavové airbagy</li> <li>- Napínač bezpečnostných pásov</li> </ul> </li> </ul>	<ul style="list-style-type: none"> <li><b>Nepretržite svieti</b> – Nechajte vozidlo skontrolovať u predajcu.</li> </ul>
	Indikátory zapnutia/vypnutia predného airbagu spolujazdca	<ul style="list-style-type: none"> <li>Keď je predný airbag spolujazdca aktívny: Indikátor On (Zap.) sa znova rozsvieti a zostane svietiť približne 60 sekúnd. Keď je predný airbag spolujazdca nie je aktívny: Indikátor Off (Vyp.) sa znova rozsvieti a zostane svietiť. Rozsvietený indikátor pripomína vodičovi, že predný airbag spolujazdca je deaktivovaný.</li> </ul>	<ul style="list-style-type: none"> <li>➤ <b>Vypnutie systému predného airbagu spolujazdca</b> Str. 62</li> </ul>



Indikátor	Názov	Svieti/bliká	Vysvetlenie
	Indikátor systému asistenta stability vozidla (VSA)	<ul style="list-style-type: none"> <li>• Bliká, keď je systém VSA aktívny.</li> <li>• Rozsvieti sa, keď v systéme VSA, systéme asistencie agilnej jazdy alebo systéme asistenta rozjazdu do kopca došlo k problému.</li> <li>• Rozsvieti sa, keď je systém VSA dočasne deaktivovaný po odpojení 12-voltovej batérie a jej následnom opätovnom pripojení.</li> </ul>	<p>—</p> <ul style="list-style-type: none"> <li>• <b>Nepretržite svieti</b> – Nechajte vozidlo skontrolovať u predajcu. <ul style="list-style-type: none"> <li>➤ <b>Systém asistenta stability vozidla (VSA)</b> Str. 472</li> <li>➤ <b>Asistent rozjazdu do kopca</b> Str. 437</li> <li>➤ <b>Asistencia agilnej jazdy</b> Str. 474</li> </ul> </li> <li>• Prejdite krátku vzdialenosť rýchlosťou vyššou ako 20 km/h. Indikátor by mal zhasnúť. Ak hlásenie nezmizne, nechajte vozidlo skontrolovať u predajcu.</li> </ul>
	Indikátor vypnutia systému asistenta stability vozidla (VSA)	<ul style="list-style-type: none"> <li>• Rozsvieti sa, keď čiastočne deaktivujete systém VSA.</li> </ul>	<ul style="list-style-type: none"> <li>➤ <b>Zapnutie a vypnutie systému VSA</b> Str. 473</li> </ul>
	Indikátor systému elektrického posilňovača riadenia (EPS)	<ul style="list-style-type: none"> <li>• Rozsvieti sa v prípade problému so systémom EPS alebo systémom monitorovania pozornosti vodiča.</li> </ul>	<ul style="list-style-type: none"> <li>• <b>Nepretržite svieti</b> – Nechajte vozidlo skontrolovať u predajcu.</li> <li>• <b>V rozhraní s informáciami pre vodiča sa zobrazí hlásenie Do Not Drive (Nepokračujte v jazde)</b> – okamžite zastavte na bezpečnom mieste a kontaktujte predajcu. <ul style="list-style-type: none"> <li>➤ <b>Ak sa rozsvieti indikátor systému elektrického posilňovača riadenia (EPS)</b> Str. 699</li> </ul> </li> </ul>

Indikátor	Názov	Svieti/bliká	Vysvetlenie
	Indikátory smerového signálu a výstražných svetiel	<ul style="list-style-type: none"> <li>• Bliká pri aktivácii páčky smerových signálov.</li> <li>• Bliká spolu so všetkými smerovými signálmi, keď stlačíte tlačidlo výstražných svetiel.</li> <li>• Bliká spolu so všetkými smerovými signálmi, keď počas rýchlej jazdy stlačíte brzdový pedál.</li> </ul>	<ul style="list-style-type: none"> <li>• <b>Neblinká alebo blinká rýchlo</b> – Nechajte vozidlo skontrolovať u predajcu.</li> </ul> <p>➤ <b>Signál núdzového zastavenia</b> Str. 587</p>
	Indikátor zapnutého svetla	<ul style="list-style-type: none"> <li>• Rozsvieti sa, keď sú zapnuté pozičné, koncové a ďalšie externé svetlá.</li> </ul>	➤ <b>Osvetlenie</b> Str. 237
	Indikátor diaľkových svetiel	<ul style="list-style-type: none"> <li>• Rozsvieti sa, keď sú zapnuté diaľkové svetlá svetlometov.</li> <li>• Rozsvieti sa, keď sú aktívne adaptívne diaľkové svetlá*.</li> </ul>	➤ <b>Adaptívne diaľkové svetlá*</b> Str. 249
	Indikátor automatického prepínania diaľkových svetiel*/adaptívnych diaľkových svetiel*	<ul style="list-style-type: none"> <li>• Rozsvieti sa, keď sú splnené všetky prevádzkové podmienky funkcie automatického prepínania diaľkových svetiel*/adaptívnych diaľkových svetiel*.</li> </ul>	<p>➤ <b>Automatické prepínanie diaľkových svetiel*</b> Str. 246</p> <p>➤ <b>Adaptívne diaľkové svetlá*</b> Str. 249</p>
	Indikátor zadného hmlového svetla	<ul style="list-style-type: none"> <li>• Rozsvieti sa, keď je zapnuté zadné hmlové svetlo.</li> </ul>	➤ <b>Hmlové svetlá</b> Str. 241



\* Nie je k dispozícii u všetkých modelov



Indikátor	Názov	Svieti/bliká	Vysvetlenie
	Indikátor parkovacieho senzoru	<ul style="list-style-type: none"> <li>• Bliká v prípade, že sa v okolí snímačov nachádzajú prekážky.</li> </ul>	<p>➤ <b>Systém parkovacieho snímača</b> Str. 590</p>
	Indikátor nízkeho tlaku v pneumatikách/ systému výstrahy poklesu tlaku v pneumatikách	<ul style="list-style-type: none"> <li>• Môže sa nakrátko rozsvietiť, ak sa režim napájania nastaví do polohy ZAPNUTÉ a vozidlo sa do 45 sekúnd nepohne, čím signalizuje, že proces kalibrácie sa ešte nedokončil.</li> <li>• Rozsvieti sa a ostane svietiť, keď: <ul style="list-style-type: none"> <li>- sa zistí výrazne nízky tlak v aspoň jednej pneumatike,</li> <li>- systém nebol kalibrovaný.</li> </ul> </li> <li>• Ak v systéme výstrahy poklesu tlaku v pneumatikách došlo k problému, indikátor bliká približne jednu minútu a potom zostane svietiť.</li> <li>• Rozsvieti sa, keď je systém výstrahy poklesu tlaku v pneumatikách dočasne deaktivovaný po odpojení 12-voltovej batérie a jej následnom opätovnom pripojení.</li> </ul>	<ul style="list-style-type: none"> <li>• <b>Rozsvieti sa počas jazdy</b> – Zastavte na bezpečnom mieste, skontrolujte tlak v pneumatikách a v prípade potreby ich dohustite.</li> <li>• <b>Zostane svietiť po dohustení pneumatík na odporúčané hodnoty tlaku</b> – Systém je potrebné nakalibrovať. <ul style="list-style-type: none"> <li>➤ <b>Kalibrácia systému výstrahy poklesu tlaku v pneumatikách</b> Str. 475</li> </ul> </li> <li>• <b>Bliká a zostane svietiť</b> – Nechajte vozidlo skontrolovať u predajcu.</li> <li>• Prejdite krátku vzdialenosť rýchlosťou vyššou ako 20 km/h. Indikátor by mal zhasnúť. Ak hlásenie nezmizne, nechajte vozidlo skontrolovať u predajcu.</li> </ul>





Indikátor	Názov	Svieti/bliká	Vysvetlenie
<p>Modely s panelom s ukazovateľmi typu A</p>  <p>Indikátor</p> <p>Modely s ukazovateľom typu B</p>  <p>Indikátor</p>	<p>Indikátor systému imobilizéra</p>	<ul style="list-style-type: none"> <li>Bliká, ak systém imobilizéra nedokáže rozpoznať správny kľúč.</li> </ul>	<ul style="list-style-type: none"> <li><b>Bliká</b> – Nemôžete spustiť systém napájania. Nastavte režim napájania do polohy VOZIDLO VYPNUTÉ a potom opäť vyberte režim ZAPNUTÉ.             <p><b>Typ vozidla s pravostranným riadením</b> Pred nastavením režimu napájania do polohy ZAPNUTÉ stlačte a podržte brzdivý pedál.</p> <p><b>Všetky modely</b></p> </li> <li><b>Opakovane bliká</b> - Systém môže byť nefunkčný. Nechajte vozidlo skontrolovať predajcovi.</li> <li>Nepokúšajte sa systém zmeniť alebo k nemu pridať iné zariadenia. Môžu sa vyskytnúť problémy s elektrickým systémom.</li> </ul>



Indikátor	Názov	Svieti/bliká	Vysvetlenie
<p>Modely s panelom s ukazovateľmi typu A</p>  <p>Indikátor</p> <p>Modely s ukazovateľom typu B</p>  <p>Indikátor</p>	<p>Indikátor alarm systému</p>	<ul style="list-style-type: none"> <li>Bliká, keď je nastavený systém zabezpečenia alarmom.</li> </ul>	<p>➔ <b>Alarm systém</b> Str. 221</p>









Indikátor	Názov	Svieti/bliká	Vysvetlenie
<b>SPORT</b>	Indikátor režimu <b>SPORT</b>	<ul style="list-style-type: none"> <li>Rozsvieti sa, keď režim jazdy nastavíte na možnosť <b>SPORT</b>.</li> </ul>	<p><b>Modely s panelom s ukazovateľmi typu A</b></p> <ul style="list-style-type: none"> <li>Merač prostredia ostane svietiť načerveno, pokiaľ je zapnutý režim <b>SPORT</b>.</li> </ul> <p><b>Modely s ukazovateľom typu B</b></p> <ul style="list-style-type: none"> <li>Merač prostredia zhasne a ukazovatele na prístrojovom paneli sa rozsvietia načerveno, pokiaľ je zapnutý režim <b>SPORT</b>.</li> </ul> <p>➤ <b>Spínač jazdných režimov</b> Str. 451</p>
<b>NORMAL</b>	Indikátor režimu <b>NORMAL</b>	<ul style="list-style-type: none"> <li>Rozsvieti sa, keď režim jazdy nastavíte na možnosť <b>NORMAL</b>.</li> </ul>	<p>➤ <b>Spínač jazdných režimov</b> Str. 451</p>
 <b>ECON</b>	Indikátor režimu <b>ECON</b>	<ul style="list-style-type: none"> <li>Rozsvieti sa, keď režim jazdy nastavíte na možnosť <b>ECON</b>.</li> </ul>	<p>➤ <b>Spínač jazdných režimov</b> Str. 451</p>
<b>SNOW</b>	Indikátor režimu <b>SNOW</b>	<ul style="list-style-type: none"> <li>Rozsvieti sa, keď je nastavený režim jazdy <b>SNOW</b>.</li> </ul>	<p>➤ <b>Spínač jazdných režimov</b> Str. 451</p>
	Indikátor systému asistenta pre zjazd z kopca (biela/zelená)	<ul style="list-style-type: none"> <li>Rozsvieti sa nabiele, keď je systém asistenta pre zjazd z kopca zapnutý a pripravený na použitie.</li> <li>Rozsvieti sa zelenou farbou, keď je systém asistenta pre zjazd z kopca v prevádzke.</li> </ul>	<p>➤ <b>Systém asistenta pre zjazd z kopca</b> Str. 455</p>

Indikátor	Názov	Svieti/bliká	Vysvetlenie
	Indikátor systémového hlásenia	<ul style="list-style-type: none"> <li>Keď sa zistí problém, rozsvieti sa a zaznie zvukový signál. V rovnakom čase sa v rozhraní s informáciami pre vodiča zobrazí systémové hlásenie.</li> </ul>	<ul style="list-style-type: none"> <li>Keď sa zobrazí systémové hlásenie v rozhraní s informáciami pre vodiča, pozrite si informácie o indikátoroch v tejto kapitole. Náležite reagujte na hlásenie.</li> </ul> <p><b>Modely s panelom s ukazovateľmi typu A</b></p> <ul style="list-style-type: none"> <li>Kým indikátor svieti, stlačením tlačidla  (Domov) a výberom možnosti <b>Informácie</b> znova zobrazíte hlásenie.                         <ul style="list-style-type: none"> <li>➤ <b>Prepínanie displeja</b> Str. 146</li> </ul> </li> <li>Zobrazenie v rozhraní s informáciami pre vodiča sa neprepne na normálnu obrazovku, kým varovanie nezrušíte alebo nestlačíte tlačidlo  (Domov).</li> </ul> <p><b>Modely s ukazovateľom typu B</b></p> <ul style="list-style-type: none"> <li>Kým indikátor svieti, otočením pravého nastavovacieho kolieska znova zobrazíte hlásenie.                         <ul style="list-style-type: none"> <li>➤ <b>Prepínanie displeja</b> Str. 168</li> </ul> </li> <li>Zobrazenie v rozhraní s informáciami pre vodiča sa neprepne na normálnu obrazovku, kým varovanie nezrušíte alebo neotočíte pravé nastavovacie koliesko.</li> </ul>



Indikátor	Názov	Svieti/bliká	Vysvetlenie
	Indikátor tempomatu (ACC) s funkciou sledovania vozidiel pri nízkych rýchlostiach (oranžový)	<ul style="list-style-type: none"> <li>Rozsvieti sa v prípade problému so systémom ACC s funkciou sledovania vozidiel pri nízkych rýchlostiach.</li> <li>Rozsvieti sa, keď je adaptívny tempomat s funkciou sledovania vozidiel pri nízkych rýchlostiach dočasne deaktivovaný po odpojení 12-voltového akumulátora a jeho následnom opätovnom pripojení.</li> <li>Indikátor sa môže dočasne rozsvietiť pri prekročení maximálnej povolenej hmotnosti.</li> <li>Systém ACC s funkciou sledovania vozidiel pri nízkych rýchlostiach bol automaticky vypnutý.</li> </ul>	<ul style="list-style-type: none"> <li><b>Rozsvieti sa počas jazdy</b> – Nechajte vozidlo skontrolovať u predajcu.</li> <li>Prejdite krátku vzdialenosť rýchlosťou vyššou ako 20 km/h. Indikátor by mal zhasnúť. Ak hlásenie nezmizne, nechajte vozidlo skontrolovať u predajcu.</li> <li>Zaistite, aby celkové zaťaženie neprekračovalo maximálnu povolenú hmotnosť.                             <ul style="list-style-type: none"> <li>► <b>Nosnosť</b> Str. 427</li> </ul> </li> <li><b>Nepretržite svieti</b> – Nechajte vozidlo skontrolovať u predajcu.</li> </ul>
	Indikátor adaptívneho tempomatu (ACC) s funkciou sledovania vozidiel pri nízkych rýchlostiach (biela/zelená)	<ul style="list-style-type: none"> <li>Rozsvieti sa na bielo, keď stlačíte tlačidlo . Medzi indikátormi môžete prepínať stlačením tlačidla <b>LIM</b>.</li> <li>Rozsvieti sa zelenou farbou, keď je systém v prevádzke.</li> </ul>	<ul style="list-style-type: none"> <li>► <b>Adaptívny tempomat (ACC) s funkciou sledovania vozidiel pri nízkych rýchlostiach</b> Str. 509</li> </ul>
	Indikátor nastaviteľného obmedzovača rýchlosti (biela/zelená)		<ul style="list-style-type: none"> <li>► <b>Nastaviteľný obmedzovač rýchlosti</b> Str. 457</li> </ul>
	Indikátor inteligentného obmedzovača rýchlosti (biela/zelená)		<ul style="list-style-type: none"> <li>► <b>Inteligentný obmedzovač rýchlosti</b> Str. 464</li> </ul>

Indikátor	Názov	Svieti/bliká	Vysvetlenie
	Indikátor systému podpory riadenia vozidla v jazdnom pruhu (LKAS) (oranžová)	<ul style="list-style-type: none"> <li>Rozsvieti sa v prípade problému so systémom LKAS.</li> <li>Indikátor sa môže dočasne rozsvietiť pri prekročení maximálnej povolenej hmotnosti.</li> </ul>	<ul style="list-style-type: none"> <li><b>Nepretržite svieti</b> – Nechajte vozidlo skontrolovať u predajcu.</li> <li>Zaistite, aby celkové zaťaženie neprekračovalo maximálnu povolenú hmotnosť. <ul style="list-style-type: none"> <li>➤ <b>Nosnosť</b> Str. 427</li> </ul> </li> <li><b>Nepretržite svieti</b> – Nechajte vozidlo skontrolovať u predajcu.</li> </ul>
	Indikátor systému podpory riadenia vozidla v jazdnom pruhu (LKAS) (biela/zelená)	<ul style="list-style-type: none"> <li>Rozsvieti sa na bielo, keď stlačíte tlačidlo LKAS.</li> <li>Rozsvieti sa zelenou farbou, keď je LKAS v prevádzke.</li> </ul>	<ul style="list-style-type: none"> <li>➤ <b>Systém podpory riadenia vozidla v jazdnom pruhu (LKAS)</b> Str. 532</li> </ul>
	Adaptívny tempomat (ACC) s indikátorom funkcie sledovania vozidiel pri nízkych rýchlostiach (LSF)*	<ul style="list-style-type: none"> <li>Rozsvieti sa, keď adaptívny tempomat (ACC) s indikátorom vzdialenosti s funkciou sledovania vozidiel pri nízkych rýchlostiach svieti.</li> </ul>	<ul style="list-style-type: none"> <li>➤ <b>Nastavenie alebo zmena nastaveného odstupu</b> Str. 526</li> </ul>

Indikátor	Názov	Svieti/bliká	Vysvetlenie
	Indikátor brzdového systému zmiernenia zrážky (CMBS) (oranžový)	<ul style="list-style-type: none"> <li>Rozsvieti sa, ak sa vyskytne problém so systémom CMBS alebo ho nemožno dočasne použiť v dôsledku problémov, ako napríklad znečistenie čelného skla v blízkosti kamery.</li> </ul>	<ul style="list-style-type: none"> <li>Súčasne sa rozsvieti indikátor bezpečnostnej podpory (oranžový). <ul style="list-style-type: none"> <li>➤ <b>Indikátor bezpečnostnej podpory (oranžová)</b> Str. 124</li> </ul> </li> </ul>
	Indikátor brzdového systému zmiernenia zrážky (CMBS) (sivý)	<ul style="list-style-type: none"> <li>Rozsvieti sa, keď sa systém CMBS vypne.</li> </ul>	<ul style="list-style-type: none"> <li>➤ <b>Bezpečnostná podpora</b> Str. 160, 181</li> </ul>
	Indikátor predchádzania vybočeniu z vozovky (oranžový)	<ul style="list-style-type: none"> <li>Rozsvieti sa, ak sa vyskytol problém so systémom predchádzania vybočeniu z vozovky alebo ho nemožno dočasne používať v dôsledku problémov, ako je napríklad nečistota na čelnom skle v blízkosti kamery.</li> </ul>	<ul style="list-style-type: none"> <li>Súčasne sa rozsvieti indikátor bezpečnostnej podpory (oranžový). <ul style="list-style-type: none"> <li>➤ <b>Indikátor bezpečnostnej podpory (oranžová)</b> Str. 124</li> </ul> </li> </ul>
	Indikátor predchádzania vybočeniu z vozovky (sivý)	<ul style="list-style-type: none"> <li>Rozsvieti sa, keď sa vypne systém predchádzania vybočeniu z vozovky.</li> </ul>	<ul style="list-style-type: none"> <li>➤ <b>Bezpečnostná podpora</b> Str. 160, 181</li> </ul>
	Indikátor automatického vypnutia asistenta riadenia systému predchádzania vybočeniu z vozovky	<ul style="list-style-type: none"> <li>Rozsvieti sa, keď sa automaticky vypne asistent riadenia systému predchádzania vybočeniu z vozovky.</li> </ul>	<ul style="list-style-type: none"> <li>➤ <b>Systém predchádzania vybočeniu z vozovky</b> Str. 557</li> </ul>

Indikátor	Názov	Svieti/bliká	Vysvetlenie
	Indikátor bezpečnostnej podpory (oranžová)	<ul style="list-style-type: none"> <li>Rozsvieti sa, ak sa vyskytne problém so systémom predchádzania vybočeniu z vozovky, systémom CMBS, systémom ovládania brzdenia pri nízkej rýchlosti alebo systémom detekcie objektov v mŕtvom uhle (BSI)*.</li> </ul>	<ul style="list-style-type: none"> <li><b>Nepretržite svieti</b> – Nechajte vozidlo skontrolovať u predajcu.</li> </ul>
		<ul style="list-style-type: none"> <li>Rozsvieti si pri probléme s parkovacím snímačom.</li> </ul>	<ul style="list-style-type: none"> <li>Skontrolujte, či oblasť okolo senzorov nie je zablokovaná blatom, ľadom, snehom a podobne. Ak indikátor zostane svietiť aj po očistení tejto oblasti, nechajte systém skontrolovať predajcovi.</li> </ul>
		<ul style="list-style-type: none"> <li>Indikátor sa môže dočasne rozsvietiť pri prekročení maximálnej povolenej hmotnosti.</li> </ul>	<ul style="list-style-type: none"> <li>Zaistite, aby celkové zaťaženie neprekračovalo maximálnu povolenú hmotnosť.   <b>Nosnosť</b> Str. 427</li> <li><b>Nepretržite svieti</b> – Nechajte vozidlo skontrolovať u predajcu.</li> </ul>
		<ul style="list-style-type: none"> <li>Rozsvieti sa, keď sú systémy predchádzania vybočeniu z vozovky a CMBS a tiež funkcia brzdenia pri nízkej rýchlosti dočasne deaktivované po odpojení 12-voltového akumulátora a jeho následnom opätovnom pripojení.</li> </ul>	<ul style="list-style-type: none"> <li>Prejdite krátku vzdialenosť rýchlosťou vyššou ako 20 km/h. Indikátor by mal zhasnúť. Ak hlásenie nezmizne, nechajte vozidlo skontrolovať u predajcu.</li> </ul>

Indikátor	Názov	Svieti/bliká	Vysvetlenie
	Indikátor bezpečnostnej podpory (oranžová)	<ul style="list-style-type: none"> <li>Rozsvieti sa, keď sa vypne systém predchádzania vybočeniu z vozovky a/alebo brzdový systém zmiernenia zrážky (CMBS).</li> </ul>	<ul style="list-style-type: none"> <li><b>Zostane svietiť</b> – Teplota vnútri kamery je príliš vysoká. Použite klimatizáciu na schladenie kamery. Systém sa aktivuje, keď sa teplota v kamere zníži. <ul style="list-style-type: none"> <li>➤ <b>Predná širokouhlá kamera</b> Str. 574</li> </ul> </li> <li><b>Zostane svietiť</b> – Okolie kamery je zanesené špinou, blatom atď. Odstavte vozidlo na bezpečnom mieste a pomocou jemnej handričky utrite nečistoty.</li> <li>Ak sa aj po vyčistení okolia kamery stále svieti indikátor a zobrazuje správa, dajte vozidlo skontrolovať predajcovi. <ul style="list-style-type: none"> <li>➤ <b>Predná širokouhlá kamera</b> Str. 574</li> </ul> </li> <li>Môže sa zapnúť v prípade, že je v okolí tma, ako napríklad pri jazde v tuneli, v noci, za svitania alebo súmraku.</li> </ul>

Indikátor	Názov	Svieti/bliká	Vysvetlenie
	Indikátor bezpečnostnej podpory (oranžová)	<ul style="list-style-type: none"> <li>Rozsvieti sa, keď sa v blízkosti sonarového snímača nahromadí blato, sneh alebo ľad.</li> </ul>	<ul style="list-style-type: none"> <li>Odstráňte prekážku v blízkosti sonarového snímača.                      ➤ <b>Ovládanie brzdenia pri nízkej rýchlosti</b> Str. 503</li> </ul>
		<p><b>Modely so systémom detekcie objektov v mŕtvom uhle (BSI)</b></p> <ul style="list-style-type: none"> <li>Rozsvieti sa, keď sa v blízkosti senzora systému detekcie vozidiel v mŕtvom uhle (BSI) hromadí blato, sneh alebo ľad.</li> <li>Rozsvieti sa, keď je teplota senzora systému detekcie objektov v mŕtvom uhle (BSI) vysoká.</li> </ul>	<ul style="list-style-type: none"> <li><b>Rozsvieti sa počas jazdy</b> – Niečo môže rušiť senzor systému detekcie objektov v mŕtvom uhle (BSI). Skontrolujte okolie systému detekcia objektov v mŕtvom uhle (BSI) a odstráňte ľubovoľné prekážky.</li> <li>Keď teplota klesne, systém sa vráti do normálu.                      ➤ <b>Systém detekcie objektov v mŕtvom uhle (BSI)</b>* Str. 477</li> </ul>
	Indikátor bezpečnostnej podpory (zelená/sivá)	<ul style="list-style-type: none"> <li>Rozsvieti sa na zeleno, keď je zapnutý systém predchádzania vybočeniu z vozovky, CMBS, systém ovládania brzdenia pri nízkych rýchlostiach, systém detekcie objektov v mŕtvom uhle (BSI)* a systém parkovacieho snímača.</li> <li>Rozsvieti sa na zeleno a sivo, keď je vypnutý systém predchádzania vybočeniu z vozovky, systém CMBS, systém ovládania brzdenia pri nízkych rýchlostiach, systém detekcie objektov v mŕtvom uhle (BSI)*, systém parkovacieho snímača alebo akékoľvek dva, tri alebo štyri z týchto systémov.</li> <li>Rozsvieti sa na sivo, keď je vypnutý systém predchádzania vybočeniu z vozovky, systém CMBS, systém ovládania brzdenia pri nízkych rýchlostiach, systém detekcie objektov v mŕtvom uhle (BSI)* alebo systém parkovacieho snímača.</li> </ul>	<ul style="list-style-type: none"> <li>➤ <b>Systém predchádzania vybočeniu z vozovky</b> Str. 557</li> <li>➤ <b>Systém detekcie objektov v mŕtvom uhle (BSI)</b>* Str. 477</li> <li>➤ <b>Ovládanie brzdenia pri nízkej rýchlosti</b> Str. 503</li> <li>➤ <b>Brzdový systém zmiernenia zrážky (CMBS)</b> Str. 490</li> <li>➤ <b>Systém parkovacieho snímača</b> Str. 590</li> </ul>



## Výstražné a informačné hlásenia rozhrania s informáciami pre vodiča

Výstražné a informačné hlásenia sa zobrazujú iba v rozhraní s informáciami pre vodiča.

### Modely s panelom s ukazovateľmi typu A

Stlačte tlačidlo  (Domov), vyberte položku **Informácie**, potom stlačte ľavé koliesko voliča, aby ste znovu videli hlásenie, keď je zapnutý indikátor systémového hlásenia.

### Modely s ukazovateľom typu B

Ak chcete znova zobrazit' hlásenie, kým svieti indikátor systémového hlásenia, otočte pravé nastavovacie koliesko.

## Ikony

Keďže správy sa v rozhraní s informáciami pre vodiča nezobrazia, keď je **výstražná správa** nastavená na možnosť VYPNUTÉ, správy môžete skontrolovať nižšie. Vykonajte príslušné kroky uvedené v hlásení, napríklad kontaktujte predajcu.

- **Červené ikony** Str. 128
- **Žlté ikony** Str. 130
- **Zelené ikony** Str. 136
- **Iné ikony** Str. 137





Ak chcete zobrazit' hlásenia, nastavte položku **Výstražná správa** na možnosť ZAPNUTÉ pomocou obrazovky audiosystému/informačnej obrazovky. Jazyk správy môžete tiež zmeniť.

- **Prispôsobiteľné funkcie** Str. 369

■ Červené ikony

Ikona	Hlásenie
	Bola zistená kritická porucha systému. Zastavte vozidlo na bezpečnom mieste
	Znížená účinnosť asistenta riadenia. Zastavte vozidlo na bezpečnom mieste.
	Znížená účinnosť brzd. Zastavte vozidlo na bezpečnom mieste.
	Nízka hladina brzdovej kvapaliny. Nepokračujte v jazde. Skontrolujte hladinu kvapaliny.
	Parkovacia brzda je zatiahnutá
	Uvoľnite parkovaciu brzdú
	Nie je možné nastaviť tempomat: Je zatiahnutá parkovacia brzda
	Tempomat zrušený: Parkovacia brzda bola zatiahnutá
	Problém s brzdovým systémom. Brzdný účinok môže byť menší.

Ikona	Hlásenie
	Problém s brzdovým systémom. Nepokračujte v jazde.
	Zapnite bezpečnostný pás
	Zapnite bezpečnostný pás spolujazdca
	 Pripomenutie bezpečnostného pásu Str. 47
	Problém so systémom nabíjania 12-voltového akumulátora. Nepokračujte v jazde.



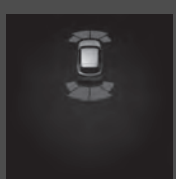

Ikona	Hlásenie
	<p>Nízky tlak motorového oleja. Zastavte motor. Nepokračujte v jazde.                      ► Ak sa zobrazí výstraha Nízky tlak motorového oleja Str. 696</p>
	<p>Teplota motora je príliš vysoká. Nepokračujte v jazde. Nechajte motor vychladnúť.                      ► Prehrievanie Str. 694</p>
	<p>Problém s doplnkovým záchytným systémom</p>
	<p>Skontrolujte zadné sedadlá</p>

Ikona	Hlásenie
	<p>Otvorené dvere</p>
	<p>Otvorené dvere batožinového priestoru</p>
	<p>Otvorené dvere a dvere batožinového priestoru</p>
	<p>Vyžaduje sa riadenie Vybočenie z jazdného pruhu</p>

Ikona	Hlásenie
	<p>Problém so systémom parkovacieho snímača</p> <p>Blížiaci sa objekt</p>

### ■ Žlté ikony





Ikona	Hlásenie
	<p>Zatahnite parkovaciu brzdú, aby sa vozidlo nehýbalo</p>
	<ul style="list-style-type: none"> <li>➤ Adaptívny tempomat (ACC) s funkciou sledovania vozidiel pri nízkych rýchlostiach Str. 509</li> <li>➤ Brzdový systém zmiernenia zrážky (CMBS) Str. 490</li> <li>➤ Ovládanie brzdzenia pri nízkej rýchlosti Str. 503</li> </ul>
	<p>Vyžaduje sa riadenie</p>
	<p>Nízka vonkajšia teplota. Povrch cesty môže byť zamrznutý.</p>
	<p>Na prevádzku vozidla je teplota príliš nízka</p>

Ikona	Hlásenie
	Počkajte, kým sa vozidlo zahreje
	 Rýchlostný alarm Str. 154, 175
	Problém so systémom emisíí. Výkon sa môže znížiť.
	Problém so systémom emisíí. Vyhýbajte sa prudkej akcelerácii a vysokej rýchlosti.
	Problém so systémom emisíí. Nepokračujte v jazde.
	Problém chladiaceho systému motora. Výkon sa môže znížiť.





Ikona	Hlásenie
	Problém sústavy palivomera. Hladina nie je presná.
	Nízka hladina paliva
	Problém so systémom prevodovky. Výkon sa môže znížiť.
	Problém so systémom prevodovky. Po zaparkovaní zatiahnite parkovaciu brzdú.
	Problém so systémom prevodovky. Nepokračujte v jazde.
	Problém so systémom prevodovky. Parkovanie nedostupné.

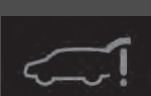





Ikona	Hlásenie
	Preradte do parkovacej polohy Problém so systémom. Preradte do parkovacej polohy.
	Zapnutý režim podržania neutrálu. Po dokončení preradte do polohy P
	Problém s protiblokovacím brzdovým systémom. Brzdný účinok môže byť menší.
	Problém so systémom asistenta pre jazdu z kopca. Pri jazde z kopca použite brzdu.
	Problém s brzdovým systémom. Brzdný účinok môže byť menší.
	Problém s brzdovým systémom. Nestláčajte brzdy + akcelerátor súčasne.

Ikona	Hlásenie
	Problém s brzdovým systémom. Brzdny účinok môže byť menší.
	Problém s brzdovým systémom. Brzdny účinok môže byť menší.
	Znížená účinnosť zastavenia. Vyhýbajte sa prudkému spomaleniu a vysokej rýchlosti. ☒ Ak sa zobrazí upozornenie Znížená účinnosť zastavenia Str. 697
	Problém so systémom elektrickej parkovacej brzdy. Parkovacia brzda nie je k dispozícii.
	Problém so systémom asistenta stability vozidla. Trakcia a ovládateľnosť môžu byť obmedzené.
	Inicializácia systémov... Pokračujte v jazde.

Ikona	Hlásenie
	Problém s asistentom rozjazdu do kopca. Vozidlo sa môže po uvoľnení brzdy pohnúť.
	Problém so systémom podržania brzdy. Po zastavení aktivujte brzdu.
	Podržanie brzdy je zablokované. Použite brzdový pedál.
	Tempomat zrušený: Stlačte brzdový pedál
	Uvoľnenie parkovacej brzdy: Brzda + stlačenie
	<p>Modely s elektricky ovládanými dverami batožinového priestoru</p> <p>Problém so systémom elektricky ovládaných dverí batožinového priestoru. dvere batožinového priestoru sa musia obsluhovať ručne.</p>









Ikona	Hlásenie
	<p>Problém so systémom elektrického posilňovača riadenia. Znížená účinnosť asistenta riadenia.</p> <p>Problém so systémom elektrického posilňovača riadenia. Bez asistenta riadenia. Nepokračujte v jazde.</p>
	Nízka úroveň pozornosti vodiča. Oddýchnite si
	Problém so systémom monitorovania pozornosti vodiča
	Problém so systémom automatického ovládania osvetlenia. K dispozícii sú prvky manuálneho ovládania.
	Problém sústavy predných svetiel. Výkon svetlometov sa môže znížiť.

Ikona	Hlásenie
	<p>Modely s automatickým prepínaním diaľkových svetiel</p> <p><b>Problém s automatickým prepínaním diaľkových svetiel.</b> K dispozícii sú prvky manuálneho ovládania.</p>
	<p>Modely s adaptívnymi diaľkovými svetlami</p> <p><b>Problém s adaptívnymi diaľkovými svetlami.</b> K dispozícii sú prvky manuálneho ovládania.</p>
	<p><b>Diaľkový ovládač bezkľúčového otvárania nebol rozpoznaný</b></p>
	<p><b>V diaľkovom ovládači bezkľúčového otvárania vymeňte batériu</b></p> <ul style="list-style-type: none"> <li>► Výmena batérie diaľkového ovládania Str. 658</li> </ul>
	<p><b>Problém so systémom inteligentného vstupu</b></p>
	<p><b>Problém so systémom digitálneho kľúča</b></p>



Ikona	Hlásenie
	<p><b>Pri opúšťaní vozidla si digitálny kľúč vezmite so sebou a vypnite vozidlo</b></p>
	<p><b>Problém so systémom monitorovania tlaku v pneumatikách</b></p>
	<p><b>Tlak v pneumatikách je nízky.</b> Skontrolujte tlak vo všetkých pneumatikách a inicializujte systém výstrahy poklesu tlaku v pneumatikách v nastaveniach vozidla.</p>
	<p><b>Problém so systémom adaptívneho tempomatu</b></p>
	<p><b>Problém s brzdovým systémom zmiernenia zrážky (CMBS)</b></p>
	<p><b>Problém so systémom ovládania brzdenia pri nízkej rýchlosti.</b></p>



Ikona	Hlásenie
	<b>Problém so systémom ovládania brzdenia pri nízkej rýchlosti. Zablokovaný parkovací snímač.</b>
	<b>Problém so systémom podpory riadenia vozidla v jazdnom pruhu (LKAS)</b>
	<b>Problém so systémom predchádzania vybočeniu z vozovky</b>
	<b>Modely so systémom pripomenutia servisu</b> <b>Blíži sa termín servisu</b> ➤ <b>Systém pripomenutia servisu</b> * Str. 610
	<b>Modely so systémom pripomenutia servisu</b> <b>Je nutné vykonať servis</b> ➤ <b>Systém pripomenutia servisu</b> * Str. 610
	<b>Modely so systémom pripomenutia servisu</b> <b>Zmeškaný termín servisu</b> ➤ <b>Systém pripomenutia servisu</b> * Str. 610

Ikona	Hlásenie
	<b>Modely so systémom detekcie objektov v mŕtvom uhle (BSI)</b> <b>Problém so systémom detekcie objektov v mŕtvom uhle (BSI)</b>
	<b>Modely so systémom detekcie objektov v mŕtvom uhle (BSI)</b> <b>Detekcia objektov v mŕtvom uhle nie je k dispozícii</b>
	<b>Skontrolujte systém nabíjania</b>
	<b>Nízka úroveň nabitia. Znížený výkon.</b>
	<b>Nízka teplota systému napájania. Výkon sa môže znížiť.</b>
	<b>Vysoká teplota systému napájania. Výkon sa môže znížiť.</b>
	<b>Problém systému napájania. Výkon sa môže znížiť.</b>
	<b>Problém so systémom nabíjania 12-voltového akumulátora. Výkon sa môže znížiť.</b>

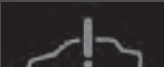
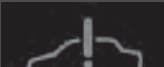
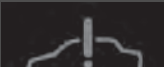
\* Nie je k dispozícii u všetkých modelov

Ikona	Hlásenie
	<b>Problém systému napájania. Výkon sa môže znížiť.</b>
	<b>Problém systému napájania. Nepokračujte v jazde.</b>
	<b>Problém systému napájania. Vyhýbajte sa prudkej akcelerácii a vysokej rýchlosti.</b>
	<b>Problém so systémom akustickej signalizácie vozidla</b>
	<b>Napätie vysokonapätovej batérie je príliš nízke. Vozidlo sa nedá naštartovať</b>

■ **Zelené ikony**

Ikona	Hlásenie
	<b>Pohotovostný režim systému podržania brzdy</b>

■ Iné ikony

Ikona	Hlásenie
	Nízka vonkajšia teplota. Povrch cesty môže byť zamrznutý.
	Teplota motora blízko limitu. Vyhýbajte sa prudkej akcelerácii a vysokej rýchlosti.
	Skontrolovali ste nedávno hladinu motorového oleja? Skontrolujte ju a vynulujte v nastaveniach vozidla. ☑ Vynulovanie pripomenutia kontroly hladiny oleja Str. 640
	Ak chcete preradiť: Stlačte brzdový pedál
	Ak chcete preradiť: Uvoľnite pedál akcelerátora
	Zaradený je prevodový stupeň N. Uvoľnite pedál akcelerátora

Ikona	Hlásenie
	Nie je možné nastaviť tempomat: Brzdový pedál je stlačený
	Ak chcete preradiť: Vozidlo musí byť zastavené
	Prevodový stupeň nie je k dispozícii. Počkajte a skúste znova
	Systém podržania brzdy vypnutý
	Ak chcete aktivovať podržanie brzdy: Bezpečnostný pás + stlačenie
	Vypnutie podržania brzdy: Brzda + stlačenie



Ikona	Hlásenie
	<p>Nie je možné nastaviť asistenta pre zjazd z kopca: Tempomat je aktívny</p>
	<p>Nie je možné nastaviť asistenta pre zjazd z kopca: Rýchlosť je príliš vysoká</p>
	<p>Asistent pre zjazd z kopca je VYPNUTÝ: Rýchlosť je príliš vysoká</p>
	<p>Asistent pre zjazd z kopca je zrušený: Sklon nie je dostatočne strmý</p>
	<p>Nie je možné nastaviť asistenta pre zjazd z kopca: Tempomat je aktívny</p>
	<p>Nie je možné nastaviť tempomat: Asistent pre zjazd z kopca je ZAPNUTÝ</p>

Ikona	Hlásenie
	<p>Ak chcete aktivovať podržanie brzd: Zapnite bezpečnostný pás</p>
	<p>Nie je možné nastaviť tempomat: Zapnite bezpečnostný pás</p>
	<p>Tempomat zrušený: Zapnite bezpečnostný pás</p>
	<p>Nízka úroveň pozornosti vodiča</p>
	<p>Nie je možné nastaviť tempomat: Rýchlosť je príliš vysoká</p> <p>Tempomat zrušený: Rýchlosť je príliš vysoká</p> <p>Nie je možné nastaviť tempomat: Systém nie je k dispozícii</p> <p>Tempomat zrušený: Systém nie je k dispozícii</p> <p>Tempomat sa čoskoro zruší</p>

Ikona	Hlásenie
	<p>Nie je možné nastaviť tempomat: Príliš blízko k vozidlu pred vami</p> <p>Tempomat zrušený: Príliš blízko k vozidlu pred vami</p>
	<p>Nie je možné nastaviť tempomat: Sklon príliš strmý</p> <p>Tempomat zrušený: Sklon príliš strmý</p>
	<p>Nie je možné nastaviť tempomat: Sklon príliš strmý</p> <p>Tempomat zrušený: Sklon príliš strmý</p>
	<p>Nie je možné nastaviť tempomat: Preradte do jazdnej polohy</p> <p>Tempomat zrušený: Preradte do jazdnej polohy</p>
	<p>Obnovenie tempomatu: Použite spínač „RES/+“</p>

Ikona	Hlásenie
	<p>Tempomat zrušený: Strata trakcie</p>
	<p>Aktivuje sa stlačením spínača</p>
	<p>Stlačením spínača sa aktivuje adaptívny tempomat (ACC)</p>
	<p>Bolo aktivované ovládanie brzdzenia pri nízkej rýchlosti. Zistený objekt.</p>
	<p>Systém podpory riadenia vozidla v jazdnom pruhu nie je možné používať</p>
	<p>Niektoré systémy podpory riadenia nefungujú: Teplota kamery je príliš vysoká.</p>

Ikona	Hlásenie
	<p>Niektoré systémy podpory riadenia nefungujú: Vyčistite predné čelné sklo alebo zlé podmienky zobrazenia.</p>
	<p>Predchádzanie vybočeniu z vozovky je aktivované</p>
	<p>Niektoré dostupné systémy podpory riadenia</p>
	<p>Naštartovanie vozidla: Brzda + stlačenie</p>
	<p>Ak chcete pokračovať v jazde: Stlačte brzdový pedál a stlačte spínač</p>
	<p>Typ vozidla s pravostranným riadením Naštartovanie vozidla: Úplne stlačte brzdu + stlačte</p>
	<p>Vypnutie vozidla: Stlačte dvakrát</p> <p>Režim príslušenstva</p>

Ikona	Hlásenie
	<p>Ak chcete naštartovať, dotknite sa tlačidla štartovania stranou diaľkového ovládača s emblémom</p> <p>► Ak je slabá batéria diaľkového ovládača bezkľúčového otvárania Str. 688</p>
	<p>Opätovným stlačením tlačidla dvakrát alebo podržaním tlačidla sa vypne zapalovanie a dôjde k výpadku napájania</p>
	<p>Odblokovanie volantu: Stlačte + otočte</p>

## Ukazovatele

Medzi ukazovatele patrí tachometer, palivomer a iné súvisiace indikátory. Tieto informácie sa zobrazia, keď je režim napájania v polohe ZAPNUTÉ.

### Tachometer

Zobrazuje rýchlosť jazdy v jednotkách km/h alebo mph.

### Palivomer

Zobrazuje množstvo zostávajúceho paliva v palivovej nádrži.

#### » Tachometer

Môžete zmeniť jednotky rýchlosti/vzdialenosti.

➤ **Speed/Distance Units (Jednotky rýchlosti/vzdialenosti)** Str. 164, 186

➤ **Prispôbitelné funkcie** Str. 369

#### » Palivomer

##### POZNÁMKA

Keď sa hladina paliva priblíži k hodnote **0**, mali by ste natankovať.

Nedostatok paliva môže zapríčiniť nenaštartovanie motora a tým poškodenie katalyzátora.

Skutočné množstvo zostávajúceho paliva sa môže líšiť od údajov palivomera.

## ■ Ukazovateľ POWER (Napájanie)

Ukazuje výkon elektrického motora.

## ■ Ukazovateľ CHARGE/DECEL (Nabíjanie/spomaľovanie)

Zobrazuje stupeň nabíjania vysokonapäťovej batérie.

Keď sa používa páčkový volič spomaľovania, zobrazuje silu spomaľovania.

### Modely s ukazovateľom typu B

## ■ Ukazovateľ úrovne nabitia vysokonapäťovej batérie

Zobrazuje zostávajúcu úroveň nabitia vysokonapäťovej batérie.

### ▣ Ukazovateľ úrovne nabitia vysokonapäťovej batérie

Úroveň nabitia vysokonapäťovej batérie sa môže znížiť v nasledujúcich situáciách:

- po výmene 12-voltového akumulátora,
- po odpojení 12-voltového akumulátora,
- keď riadiaci systém vysokonapäťovej batérie upraví svoje hodnoty.

Hodnota úrovne nabitia sa počas jazdy automaticky upraví.

Zmeny teploty vysokonapäťovej batérie môžu zvýšiť alebo znížiť kapacitu nabitia batérie. Ak zmeny teploty spôsobujú zmenu kapacity batérie, môže sa zmeniť aj počet indikátorov v ukazovateli úrovne nabitia batérie aj vtedy, ak je úroveň nabitia rovnaká.



## ■ Počítadlo najazdených kilometrov

Zobrazuje celkový počet kilometrov alebo míľ, ktoré vozidlo prešlo.

## ■ Merač prostredia

Zmení sa na zelenú, čo znamená, že vozidlo s vypnutým režimom **SPORT** jazdí palivovo úsporným spôsobom.

## ■ Okolitá teplota

Zobrazuje vonkajšiu teplotu v stupňoch Celzia.

Ak bola vonkajšia teplota nižšia ako 3 °C v čase, keď ste nastavili režim napájania do polohy ZAPNUTÉ, v rozhraní s informáciami pre vodiča sa zobrazí hlásenie **Vonkajšia teplota je nízka**.

## ■ Nastavenie zobrazenia vonkajšej teploty

Ak sa vám zdá, že údaj teploty nie je správny, môžete ho upraviť až o  $\pm 3$  °C.

### ▣ Okolitá teplota

Snímač teploty sa nachádza v prednom nárazníku. Teplota cesty a výfukové plyny z iného vozidla môžu ovplyvniť údaj o teplote, ak je rýchlosť vozidla nižšia ako 30 km/h.

Aktualizácia displeja po stabilizovaní údajov o teplote môže trvať niekoľko minút.

### ▣ Nastavenie zobrazenia vonkajšej teploty

Údaj o teplote môžete upraviť.

▣ **Prispôbitelné funkcie** Str. 369

## ■ Systém rozpoznávání dopravných značek

Počas jazdy zobrazuje určité zistené dopravné značky.

Ikona dopravnej značky bliká, keď je prekročená maximálna rýchlosť rozpoznanej dopravnej značky.

🔍 **Systém rozpoznávania dopravných značiek** Str. 565

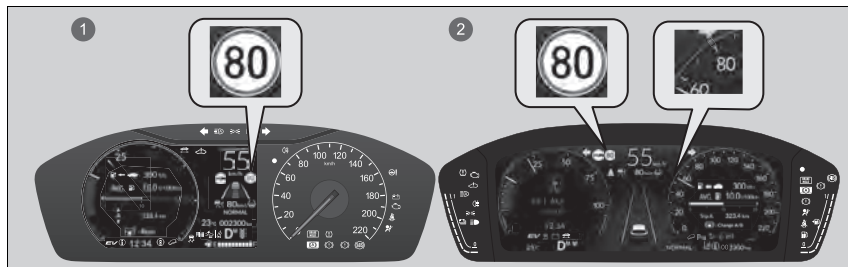

- 1 Modely s panelom s ukazovateľmi typu A
- 2 Modely s ukazovateľom typu B

## Aktuálny režim systému ACC s funkciou sledovania vozidiel pri nízkych rýchlostiach, systém LKAS a systém Traffic Jam Assist

Zobrazuje aktuálny režim pre systém ACC s funkciou sledovania vozidiel pri nízkych rýchlostiach, systém LKAS a systém Traffic Jam Assist.

- **Adaptívny tempomat (ACC) s funkciou sledovania vozidiel pri nízkych rýchlostiach**  
Str. 509
- **Systém podpory riadenia vozidla v jazdnom pruhu (LKAS)** Str. 532
- **Traffic Jam Assist** Str. 547

Modely s panelom s ukazovateľmi typu A

## Hodiny

Zobrazuje hodiny.

➤ Aktuálny režim systému ACC s funkciou sledovania vozidiel pri nízkych rýchlostiach, systém LKAS a systém Traffic Jam Assist

### Modely s ukazovateľom typu B

Keď nastavíte rýchlosť pre systém ACC s funkciou sledovania vozidiel pri nízkych rýchlostiach, na tachometri sa zobrazí značka nastavenej rýchlosti.

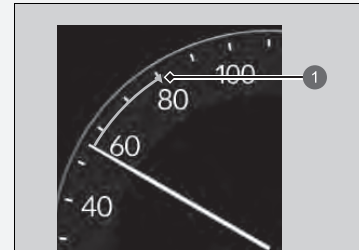

① Nastavená rýchlosť



➤ Hodiny

Čas môžete manuálne nastaviť a zmeniť zobrazenie hodín na 12-hodinový alebo 24-hodinový formát.

➤ **Hodiny** Str. 194

## Rozhranie s informáciami pre vodiča (ukazovateľ typu A)

Rozhranie s informáciami pre vodiča zobrazuje rôzne informácie, ako napríklad odhadovanú zostávajúcu vzdialenosť jazdy a spotrebu paliva vozidla. Zobrazuje tiež hlásenia, napríklad varovania a iné užitočné informácie.

Keď sa zobrazí výstražná správa, skontrolujte túto správu a obráťte sa na predajcu a vozidlo v prípade potreby nechajte skontrolovať. Ak sa zobrazí hlásenie  **Engine oil pressure low** (Tlak motorového oleja je nízky),  **Engine temperature too hot** (Teplota motora je príliš vysoká) alebo  **Reduced stopping power** (Znížená účinnosť zastavenia), pozrite si nasledujúce strany.

- **Ak sa zobrazí výstraha Nízky tlak motorového oleja** Str. 696
- **Prehrievanie** Str. 694
- **Ak sa zobrazí upozornenie Znížená účinnosť zastavenia** Str. 697

### Prepínanie displeja

Stlačte tlačidlo  (Domov) a posúvaním ľavého nastavovacieho kolieska prejdite na obsah, ktorý chcete vidieť. Stlačte ľavé nastavovacie koliesko na zobrazenie podrobných informácií.

### Prepínanie displeja

Obsah počítadla môžete pridávať a odstraňovať.

- **Nastavenia displeja prístrojového panela**  
Str. 163

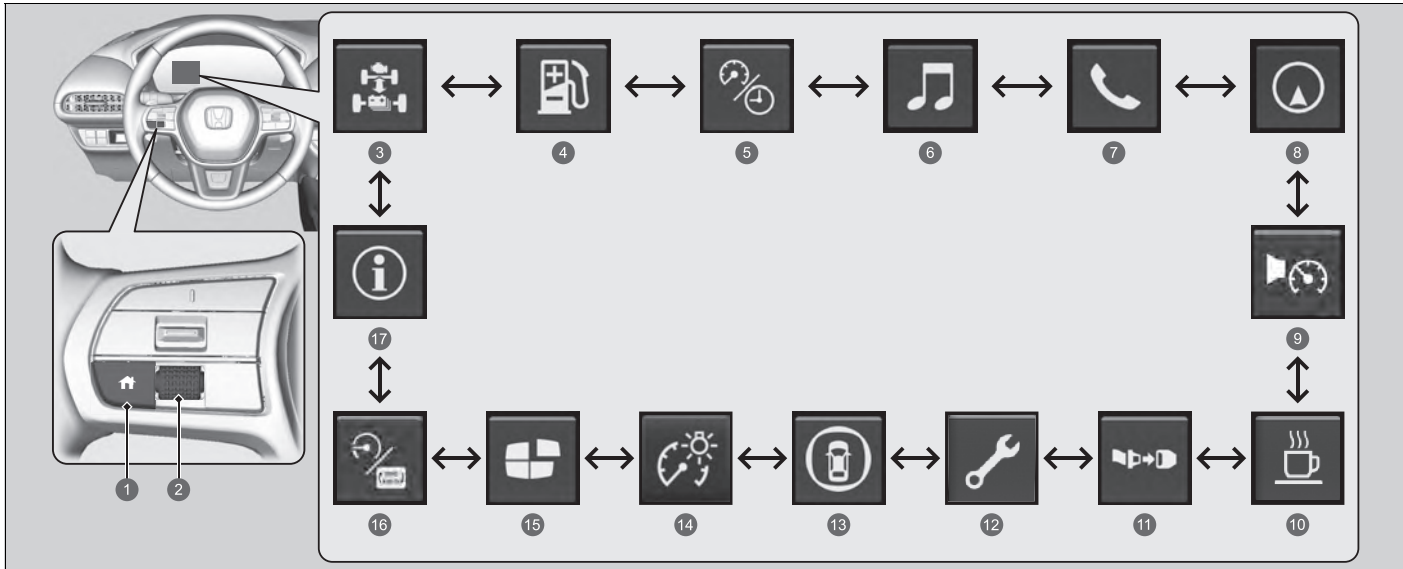

- ❶ Tlačidlo  (Domov)
- ❷ Nastavovacie koliesko vľavo
- ❸ Tok energie Str. 148
- ❹ Dojazd a palivo Str. 149
- ❺ Rýchlosť a čas Str. 151
- ❻ Audiosystém Str. 152
- ❼ Telefón Str. 152
- ❽ Navigácia Str. 153
- ❾ Rýchlostný alarm Str. 154
- ❿ Pozornosť vodiča Str. 155
- ⓫ Bezpečnostné pásy Str. 159
- ⓬ Údržba\* Str. 159
- ⓭ Bezpečnostná podpora Str. 160
- ⓮ Jas Str. 162
- ⓯ Nastavenia displeja prístrojového panela Str. 163
- ⓰ Žiadny obsah Str. 164
- ⓱ Informácie Str. 164

\* Nie je k dispozícii u všetkých modelov

## ■ Zobrazenie toku energie/stavu motora/ukazovateľ úrove nabitia vysokonapäťovej batérie

Zobrazuje tok napájania elektromotora a motora, ktorý indikuje zdroj energie vozidla, zostávajúcu úroveň nabitia batérie a stav nabíjania batérie.

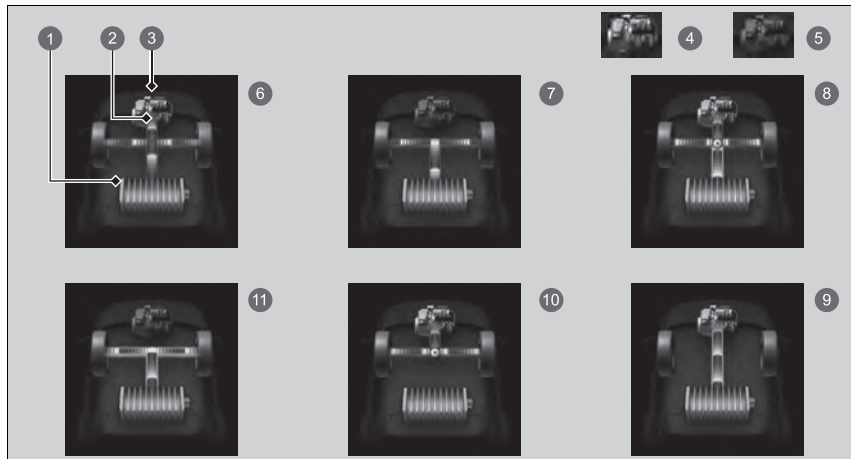

- 1 Ukazovateľ úrovne nabitia vysokonapäťovej batérie
- 2 Tok energie
- 3 Motor
- 4 Motor je ZAPNUTÝ
- 5 Motor je VYPNUTÝ
- 6 **Hybrid (HV):** Vozidlo poháňa elektromotor aj motor.
- 7 **Elektrické vozidlo (EV):** Vozidlo poháňa elektromotor.
- 8 **Motor (priamy pohon):** Motor beží a elektromotor nabíja vysokonapäťovú batériu.
- 9 Motor beží a elektromotor nabíja batériu s vysokým napätím.
- 10 Vozidlo poháňa iba motor.
- 11 **Regenerácia:** Elektromotor nabíja vysokonapäťovú batériu.

## ► Zobrazenie toku energie/stavu motora/ukazovateľ úrove nabitia vysokonapäťovej batérie

Úroveň nabitia vysokonapäťovej batérie sa môže znížiť v nasledujúcich situáciách:

- po výmene 12-voltového akumulátora,
- po odpojení 12-voltového akumulátora,
- keď riadiaci systém vysokonapäťovej batérie upraví svoje hodnoty.

Hodnota úrovne nabitia sa počas jazdy automaticky upraví.

Zmeny teploty vysokonapäťovej batérie môžu zvýšiť alebo znížiť kapacitu nabitia batérie. Ak zmeny teploty spôsobujú zmenu kapacity batérie, môže sa zmeniť aj počet indikátorov v ukazovateli úrovne nabitia batérie aj vtedy, ak je úroveň nabitia rovnaká.

Kým vozidlo stojí so spusteným motorom, v rozhraní s informáciami pre vodiča sa môžu zobraziť nasledujúce ikony.

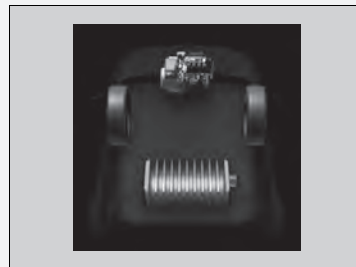

## Rozsah / Palivo / Denné počítadlo kilometrov

Otáčaním ľavého nastavovacieho kolieska môžete prepínať medzi dennými počítadlami kilometrov A a B.

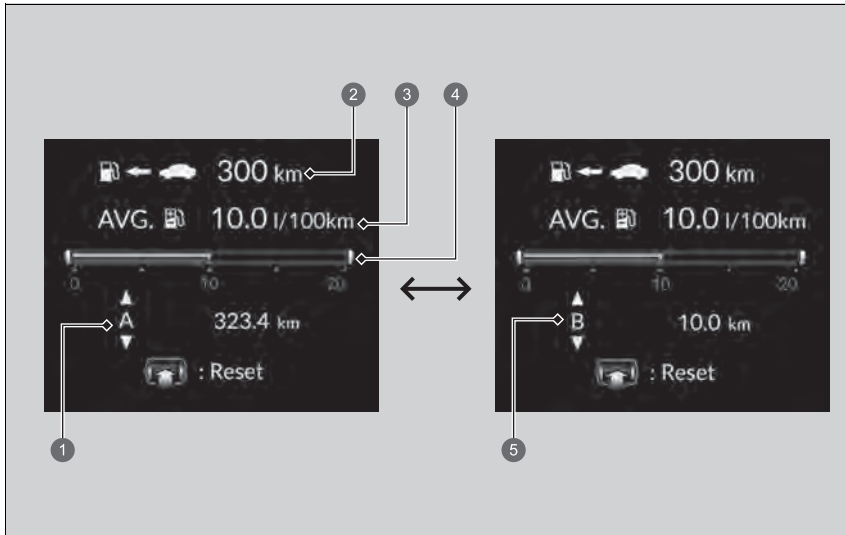

- ❶ Denné počítadlo kilometrov A
- ❷ Dojazd
- ❸ Priemerná spotreba paliva
- ❹ Okamžitá spotreba paliva
- ❺ Denné počítadlo kilometrov B

### ■ Denné počítadlo kilometrov

Zobrazuje celkový počet kilometrov alebo míľ, ktoré vozidlo prešlo od posledného vynulovania. Počítadlá A a B je možné použiť na počítanie dvoch samostatných ciest.

### Vynulovanie denného počítadla kilometrov

Na vynulovanie denného počítadla kilometrov stlačte ľavé nastavovacie koliesko a potom vyberte položku **Vynulovať**.

- Denné počítadlo kilometrov sa vynuluje na hodnotu 0,0.

### ■ Priemerná spotreba paliva

Zobrazuje odhadovanú priemernú spotrebu paliva v rámci každého denného počítadla kilometrov v l/100 km alebo v mpg.

Displej sa aktualizuje v nastavených intervaloch. Keď vynulujete denné počítadlo kilometrov, vynuluje sa aj priemerná spotreba paliva.

### ■ Okamžitá spotreba paliva

Zobrazuje okamžitú spotrebu paliva vo forme stĺpcového diagramu v l/100 km alebo mpg.

### ■ Dojazd

Zobrazuje odhadovanú vzdialenosť, ktorú môžete prejsť so zostávajúcou úrovňou nabitia a zostávajúcim palivom. Táto odhadovaná vzdialenosť je založená na aktuálnej spotrebe paliva vozidla.

#### ►► Priemerná spotreba paliva

Môžete zmeniť čas vynulovania priemernej spotreby paliva.

►► **Prispôsobiteľné funkcie** Str. 369

#### ►► Dojazd

Zobrazený jazdný dosah je iba odhad a môže sa líšiť od skutočnej vzdialenosti, ktorú môže vozidlo prejsť.



## ■ Merač rýchlosti/času/denné počítadlo kilometrov

Otáčaním ľavého nastavovacieho kolieska môžete prepínať medzi dennými počítadlami kilometrov A a B.

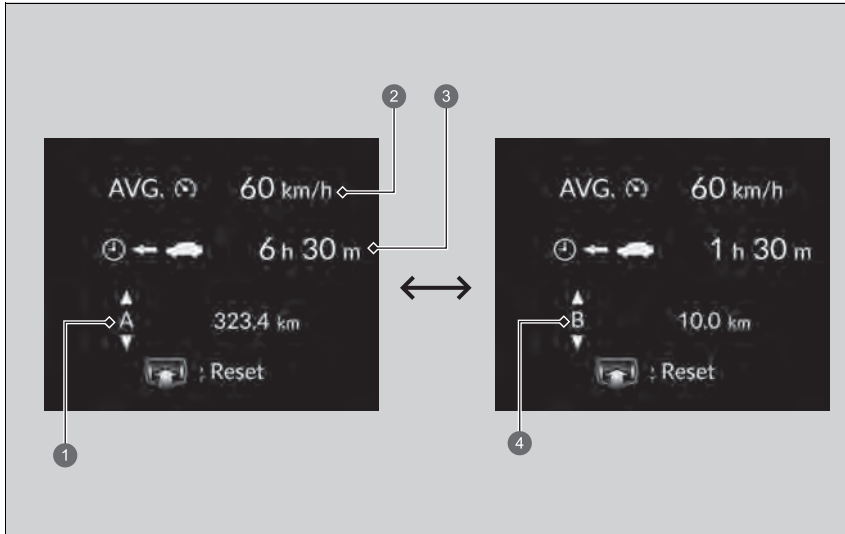

- ❶ Denné počítadlo kilometrov A
- ❷ Priemerná rýchlosť
- ❸ Uplynutý čas
- ❹ Denné počítadlo kilometrov B

## ■ Denné počítadlo kilometrov

➤ **Denné počítadlo kilometrov** Str. 150

## ■ Uplynutý čas

Zobrazuje čas, ktorý uplynul od posledného vynulovania denného počítadla kilometrov A alebo B.

## ■ Priemerná rýchlosť

Zobrazuje priemernú rýchlosť v kmh alebo v mph od vynulovania cesty A alebo B.

## ■ Audio (Audiosystém)

Zobrazí informácie o aktuálnom prehrávaní zvuku.

➤ **Základná obsluha** Str. 303

## ■ Telefón

Zobrazia sa aktuálne informácie telefónu.

➤ **Telefónny systém hands-free** Str. 386

## ➤ Uplynutý čas

Môžete zmeniť čas vynulovania uplynutého času.

➤ **Prispôsobiteľné funkcie** Str. 369

## ➤ Priemerná rýchlosť

Môžete zmeniť čas vynulovania priemernej rýchlosti.

➤ **Prispôsobiteľné funkcie** Str. 369

## ■ Navigácia

### ■ Kompas

Zobrazí sa obrazovka kompasu.

### ■ Podrobné pokyny

Ak navigačný systém, služba Android Auto alebo služba Apple CarPlay poskytuje pokyny na jazdu, zobrazia sa podrobné pokyny navigácie do vášho cieľa.

- **Pozrite si príručku navigačného systému**
- **Android Auto™** Str. 362
- **Apple CarPlay** Str. 355

## » Navigácia

Môžete vybrať, či sa majú počas navádzania na trase zobrazovať podrobné pokyny, alebo nie.

- **Prispôsobiteľné funkcie** Str. 369

Podrobné pokyny nemusia byť dostupné pre všetky aplikácie.

Keď sú zobrazené pokyny pre kompas alebo podrobné pokyny, môžete ovládať niektoré funkcie navigačného systému na informačnom rozhraní vodiča posúvaním ľavým nastavovacím kolieskom.

- **Pozrite si príručku navigačného systému**

## ■ Rýchlostný alarm

Zapnutie rýchlostného alarmu a zmena nastavenia rýchlostného alarmu.

Otáčaním nastavovacieho kolieska sa nastavenie rýchlostného alarmu zmení nasledovne:





- 1 Speed Alarm 1 On/Off\*<sup>1</sup> (Rýchlostný alarm 1 Zap./Vyp.)
- 2 Speed Alarm 2 On/Off\*<sup>1</sup> (Rýchlostný alarm 2 Zap./Vyp.)
- 3 Speed Alarm 1 Speed Setting [50 km/h\*<sup>1</sup>] (Nastavenie rýchlosti pre rýchlostný alarm 1)
- 4 Speed Alarm 2 Speed Setting [80 km/h\*<sup>1</sup>] (Nastavenie rýchlosti pre rýchlostný alarm 2)
- 5 Späť

\*1: Predvolené nastavenie

## Monitorovanie pozornosti vodiča

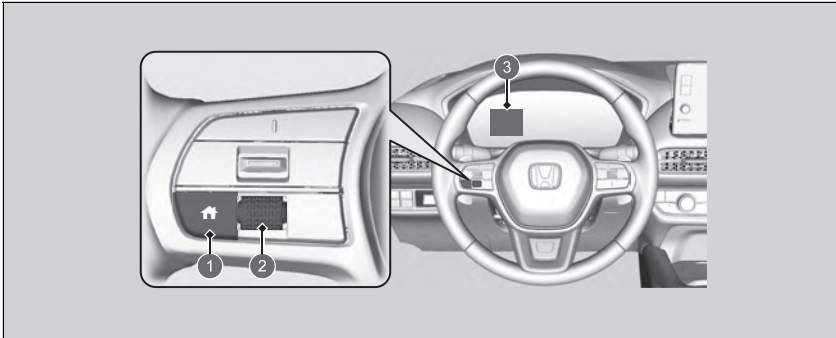
Systém monitorovania pozornosti vodiča analyzuje zásahy do riadenia s cieľom zistiť, či spôsob riadenia vozidla nevykazuje známky nepozorného riadenia alebo riadenia pod vplyvom ospalivosti. Ak zistí, že spôsob riadenia vodiča vykazuje tieto známky, zobrazí stupeň pozornosti vodiča v rozhraní s informáciami pre vodiča.



- ① Tlačidlo  (Domov)
- ② Nastavovacie koliesko vľavo
- ③ Rozhranie s informáciami pre vodiča

## Monitorovanie pozornosti vodiča

Systém monitorovania pozornosti vodiča nedokáže vždy rozpoznať, či je vodič unavený alebo nepozorný. Bez ohľadu na to, či vám systém poskytne spätnú väzbu alebo nie, ak pociťujete únavu, zastavte na bezpečnom mieste a oddýchnite si tak dlho, ako to bude potrebné.



Keď v rozhraní s informáciami pre vodiča vyberiete položku **Driver attention** (Pozornosť vodiča), pruhy na ňom sa rozsvietia bielou farbou, čím signalizujú stupeň pozornosti vodiča.

► **Prepínanie displeja** Str. 146

1 Úroveň

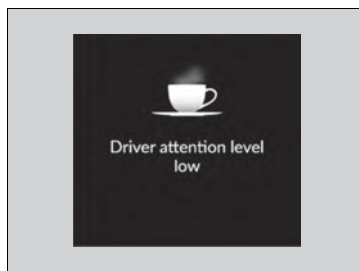

Ak sa rozsvietia dva pruhy, zobrazí sa hlásenie **Driver attention level low** (Nízka úroveň pozornosti vodiča).



Ak počet pruhov klesne na jeden, zaznie zvuková signalizácia, volant bude vibrovať a farba šálky kávy sa zmení na žltú. Úlohou týchto signálov je upozorniť vodiča na to, že potrebuje prestávku, lebo úroveň jeho pozornosti je príliš nízka. Ak sa šálka kávy rozsvieti nažltlo, zastavte na bezpečnom mieste a oddýchnite si tak dlho, ako to bude potrebné.

Po prestávke nezabudnite systém resetovať.

☒ **Systém monitorovania pozornosti vodiča sa obnoví v nasledujúcich prípadoch:** Str. 158

#### ☒ Monitorovanie pozornosti vodiča

Výstraha sa neobjaví, keď je čas cesty 30 minút alebo menej.

Výstraha v podobe žltej šálky zmizne po stlačení ľavého nastavovacieho kolieska.

Ak sa rozsvieti jeden pruh, vzdialenosť, na ktorú upozorňuje systém CMBS možno nastaviť na možnosť Far (Ďaleko) a systém predchádzania vybočeniu z vozovky možno nastaviť na možnosť Narrow (Úzke).

☒ **Brzdový systém zmiernenia zrážky (CMBS)**  
Str. 490

☒ **Systém predchádzania vybočeniu z vozovky**  
Str. 557

Ak sa systém neobnoví, v systéme monitorovanie pozornosti vodiča bude naďalej svietiť len jeden pruh.

■ **Systém monitorovania pozornosti vodiča sa obnoví v nasledujúcich prípadoch:**

- Systém napájania sa vypne.
- Vodič odopne bezpečnostný pás a otvorí dvere, keď vozidlo stojí.

■ **Kedy funguje systém monitorovania pozornosti vodiča:**

- Vozidlo sa musí pohybovať rýchlosťou vyššou ako 40 km/h.
- Indikátor systému elektrického posilňovača riadenia (EPS) nesmie svietiť.

■ **V závislosti od jazdných podmienok alebo ďalších faktorov nemusí systém monitorovania pozornosti vodiča fungovať za nasledujúcich okolností:**

- Funkcia podpory riadenia v rámci systému podpory riadenia vozidla v jazdnom pruhu (LKAS) je aktívna.
  - **Systém podpory riadenia vozidla v jazdnom pruhu (LKAS)** Str. 532
- Cesta je v zlom stave, napr. jej povrch je nespevnený alebo hrboľatý.
- Je veterné počasie.
- Vodičov štýl jazdy sa v hojnej miere vyznačuje ráznosťou, ako napr. prechádzaním medzi jazdnými pruhmi alebo zrýchľovaním.

■ **Prispôsobenie**

Nastavenia systému monitorovania pozornosti vodiča môžete zmeniť. Vyberte položky **Hmatové a zvukové upozornenie**, **Len hmatové upozornenie** alebo **VYPNUTÉ**.

➤ **Prispôsobiteľné funkcie** Str. 369

Položka **Hmatové a zvukové upozornenie** je zvolená po každom spustení režimu napájania, aj keby ste pri poslednej jazde zmenili nastavenia monitorovania pozornosti vodiča.

➤ **Kedy funguje systém monitorovania pozornosti vodiča:**

Pruhy v rozhraní s informáciami pre vodiča zostanú zobrazené sivou farbou, iba ak systém monitorovania pozornosti vodiča funguje.



## ■ Bezpečnostné pásy

Vyskytuje sa za určitých podmienok, keď sú bezpečnostné pásy zapnuté alebo odopnuté.

📌 **Pripomenutie bezpečnostného pásu** Str. 47

## ■ Údržba \*

Zobrazenie systému pripomenutia servisu.

📌 **Systém pripomenutia servisu\*** Str. 610

## Bezpečnostná podpora

Indikuje stav systému predchádzania vybočeniu z vozovky, systému CMBS, systému ovládania brzdzenia pri nízkych rýchlostiach, systému detekcie objektov v mŕtvom uhle (BSI)\* a systému parkovacieho snímača, ako napríklad zapnutie, vypnutie alebo porucha, podľa farby a písmen.

Nasledujúce farby označujú stav ktoréhokolvek z vyššie uvedených systémov:

- Zelená: Systém je zapnutý.
- Sivá: Systém je vypnutý.
- Oranžová: Vyskytol sa problém so systémom.

## Bezpečnostná podpora

Ak je systém indikovaný žltou farbou, nechajte vozidlo ihneď skontrolovať predajcovi.

Ak chcete zapnúť alebo vypnúť každý systém, najprv prepnite zobrazenie otočením ľavého nastavovacieho kolieska. Na nasledujúcom displeji si môžete vybrať, ktorý systém sa má zapnúť alebo vypnúť.

➤ **Systém detekcie objektov v mŕtvom uhle (BSI)\*** Str. 477

➤ **Brzdový systém zmiernenia zrážky (CMBS)**  
Str. 490

➤ **Ovládanie brzdzenia pri nízkej rýchlosti** Str. 503

➤ **Systém predchádzania vybočeniu z vozovky**  
Str. 557

➤ **Systém parkovacieho snímača** Str. 590

Stav každej funkcie môžete potvrdiť aj farbou indikátora.

➤ **Indikátor brzdového systému zmiernenia zrážky (CMBS) (oranžový)** Str. 123

➤ **Indikátor brzdového systému zmiernenia zrážky (CMBS) (sivý)** Str. 123

➤ **Indikátor predchádzania vybočeniu z vozovky (oranžový)** Str. 123

➤ **Indikátor predchádzania vybočeniu z vozovky (sivý)** Str. 123

➤ **Indikátor automatického vypnutia asistenta riadenia systému predchádzania vybočeniu z vozovky** Str. 123

➤ **Indikátor bezpečnostnej podpory (oranžová)**  
Str. 124

➤ **Indikátor bezpečnostnej podpory (zelená/sivá)**  
Str. 126

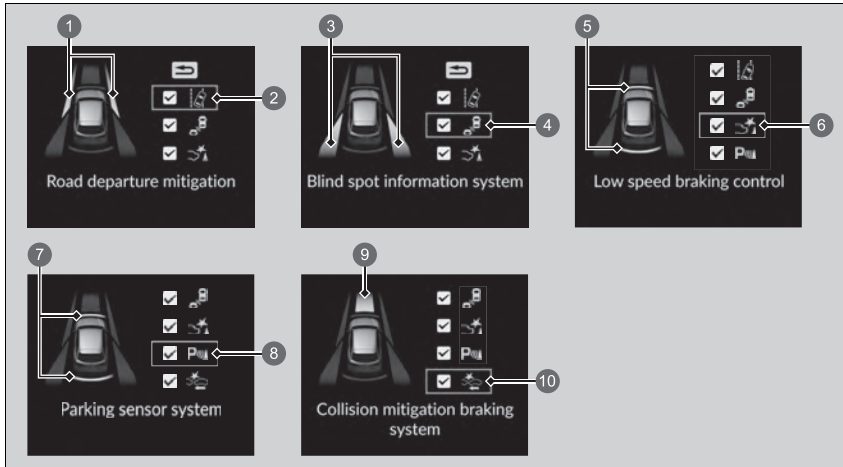

- 1 Lokálne informácie pre systém predchádzania vybočeniu z vozovky
- 2 Ikona a informácie o stave systému predchádzania vybočeniu z vozovky
- 3 Lokálne informácie pre systém detekcie objektov v mŕtvom uhle\*
- 4 Ikona a informácie o stave systému detekcie objektov v mŕtvom uhle\*
- 5 Oblasť informácií pre ovládanie brzdenia pri nízkej rýchlosti
- 6 Ikona a informácie o stave ovládania brzdenia pri nízkej rýchlosti
- 7 Lokálne informácie pre systém parkovacieho snímača
- 8 Ikona systému parkovacieho snímača a informácie o stave
- 9 Lokálne informácie pre systém CMBS
- 10 Ikona a informácie o stave systému CMBS

\* Nie je k dispozícii u všetkých modelov

#### ►► Bezpečnostná podpora

Aj keď je ikona systému parkovacieho snímača zelená, ak je **nastavenie zadného snímača** vypnuté, zadný parkovací snímač nebude pri cúvaní fungovať.

► **Prispôsobiteľné funkcie** Str. 369

Aj keď je ikona systému ovládania brzdenia pri nízkych rýchlostiach zelená, ak je **nastavenie zadného snímača** vypnuté, brzdný asistent nebude pri cúvaní fungovať.

► **Prispôsobiteľné funkcie** Str. 369

## ■ Jas

Keď sa zobrazí obrazovka **Jas**, stlačte ľavé nastavovacie koliesko.

Keď je vozidlo v režime napájania ZAPNUTÉ, na úpravu jasu prístrojového panela môžete použiť ľavé nastavovacie koliesko.

**Jasnejšie:** Otáčajte ľavé nastavovacie koliesko nahor.

**Tmavšie:** Otáčajte ľavé nastavovacie koliesko nadol.

Stlačením ľavého nastavovacieho kolieska postup ukončíte.

## ☞ Jas

Jas ukazovateľa sa automaticky nastavuje v závislosti od okolitého jasu.

- Keď je okolie tmavé, jas sa stlmí.
- Keď je okolie svetlé, jas bude tiež svetlejší.

Nastavenie môžete zmeniť aj v prípade jasného okolitého svetla, jas ukazovateľa sa však nezmení.

## Nastavenia displeja prístrojového panela

Môžete si vybrať, ktoré ikony sa budú zobrazovať na domovskej obrazovke.

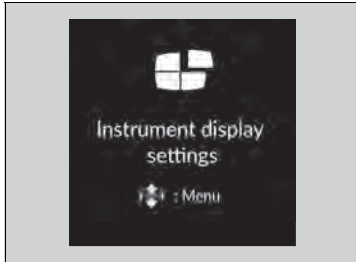

1. Otočením ľavého nastavovacieho kolieska vyberte **nastavenia displeja prístrojového panela** a potom stlačte ľavé nastavovacie koliesko.
2. Otáčajte ľavé nastavovacie koliesko.

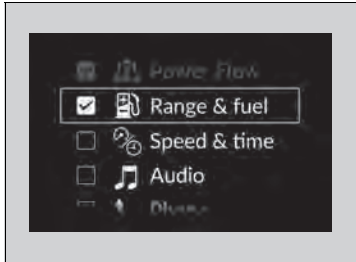

3. Otočením ľavého nastavovacieho kolieska sa posúvajte medzi ikonami a jeho stlačením ich vyberte alebo výber zrušte.

## Nastavenia displeja prístrojového panela

Sivé ikony nie je možné odstrániť z domovskej obrazovky.

Počas prispôsobovania nastavení preradte do polohy **P**.

## ■ Žiadny obsah

- Ukazovateľ POWER (Napájanie) Str. 142
- Ukazovateľ CHARGE/DECEL (Nabíjanie/spomaľovanie) Str. 142

## ■ Speed/Distance Units (Jednotky rýchlosti/vzdialenosti)

Umožňuje zobraziť inú jednotku v rozhraní s informáciami pre vodiča a na obrazovke audiosystému/informačnej obrazovke a nastaviť zobrazené merania na čítanie buď v km a km/h alebo v míľach a mph (míľach za hodinu).

Stlačením a podržaním ľavého nastavovacieho kolieska vyberte možnosť **No content** (Žiadny obsah) v rozhraní s informáciami pre vodiča. Zakaždým, keď to urobíte, jednotka sa zmení z **km, km/h** na **miles** (míle), **mph** alebo naopak. Potom sa na niekoľko sekúnd zobrazí potvrdzovacia obrazovka.

## ■ Informácie

Môžete skontrolovať, či sa v ňom nachádzajú akékoľvek výstražné správy.

- **Výstražné a informačné hlásenia rozhrania s informáciami pre vodiča** Str. 127

## » Informácie

Ak existuje viacero výstrah alebo informácií, môžete otáčať ľavé koliesko vľavo, aby ste videli ďalšie výstrahy.

## Ľavá časť rozhrania s informáciami pre vodiča (ukazovateľ typu B)

Zobrazuje aktuálny režim informácií audiosystému a telefónu atď.

- **Dialkové ovládanie audiosystému** Str. 307
- **Telefónny systém hands-free** Str. 386

### Hodiny

Zobrazuje hodiny.

#### ⌘ Hodiny

Čas môžete manuálne nastaviť a zmeniť zobrazenie hodín na 12-hodinový a 24-hodinový formát.

- **Hodiny** Str. 194

Môžete vybrať, či sa v rozhraní s informáciami pre vodiča majú zobrazovať hodiny.

- **Prispôsobenie zobrazenia** Str. 166

## ■ Prispôsobenie zobrazenia

### ■ Zobrazenie zdroja zvuku v ľavej časti

Môžete vybrať, ktoré zdroje sa budú zobrazovať na obrazovke so zdrojmi zvuku.

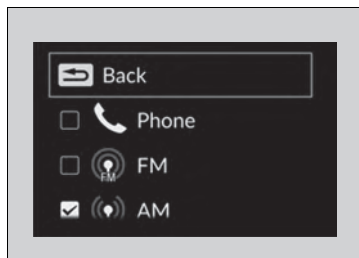
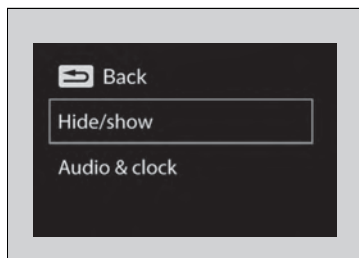
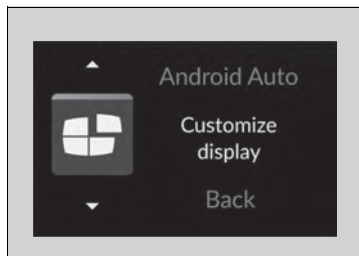

1. Otáčajte ľavým nastavovacím kolieskom, kým nevyberiete položku **Customize display** (Prispôsobiť displej) a potom stlačte ľavé nastavovacie koliesko.

2. Otočením ľavého kolieska voliča vyberte možnosť **Hide/show** (Skrýť/zobraziť) a potom stlačte ľavé nastavovacie koliesko.

3. Otočením ľavého nastavovacieho kolieska sa posúvajte medzi zdrojmi zvuku a jeho stlačením ich vyberte alebo výber zrušte.

## ►► Prispôsobenie zobrazenia

Počas prispôsobovania nastavení preradte do polohy **P**.



## ■ Zapnutie a vypnutie zobrazovania v ľavej časti

Môžete vybrať, či sa v ľavej časti budú zobrazovať aktuálne informácie o zvuku a hodiny.

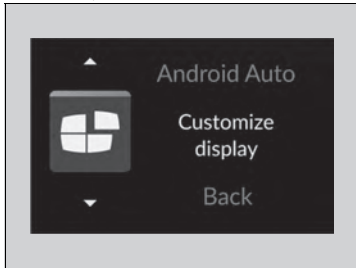

1. Otáčajte ľavým nastavovacím kolieskom, kým nevyberiete položku **Customize display** (Prispôbiť displej) a potom stlačte ľavé nastavovacie koliesko.

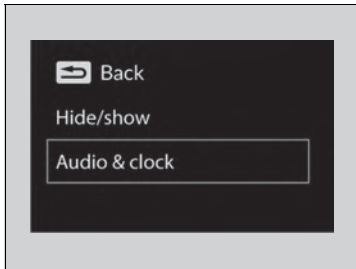

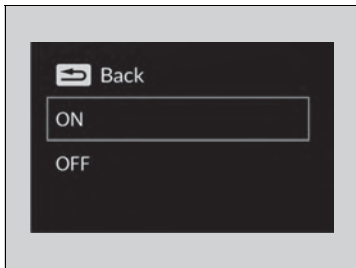

2. Otočením ľavého nastavovacieho kolieska prejdite na možnosť **Audio & clock** (Zvuk a hodiny) a potom stlačte ľavé nastavovacie koliesko.



3. Otočením ľavého nastavovacieho kolieska vyberte požadované nastavenia a potom stlačte ľavé nastavovacie koliesko.

## Pravá časť rozhrania s informáciami pre vodiča (ukazovateľ typu B)

Rozhranie s informáciami pre vodiča zobrazuje rôzne informácie, ako napríklad odhadovanú zostávajúcu vzdialenosť jazdy a spotrebu paliva vozidla. Zobrazuje tiež hlásenia, napríklad varovania a iné užitočné informácie.

Keď sa zobrazí výstražná správa, skontrolujte túto správu a obráťte sa na predajcu a vozidlo v prípade potreby nechajte skontrolovať. Ak sa zobrazí hlásenie  **Engine oil pressure low** (Tlak motorového oleja je nízky),  **Engine temperature too hot** (Teplota motora je príliš vysoká) alebo  **Reduced stopping power** (Znížená účinnosť zastavenia), pozrite si nasledujúce strany.

- **Ak sa zobrazí výstraha Nízky tlak motorového oleja** Str. 696
- **Prehrievanie** Str. 694
- **Ak sa zobrazí upozornenie Znížená účinnosť zastavenia** Str. 697

### Prepínanie displeja

Otáčaním pravého nastavovacieho kolieska zobrazte rôzne typy obsahu.

### Prepínanie displeja

Obsah počítadla môžete pridávať a odstraňovať.

- **Nastavenia displeja prístrojového panela**  
Str. 184

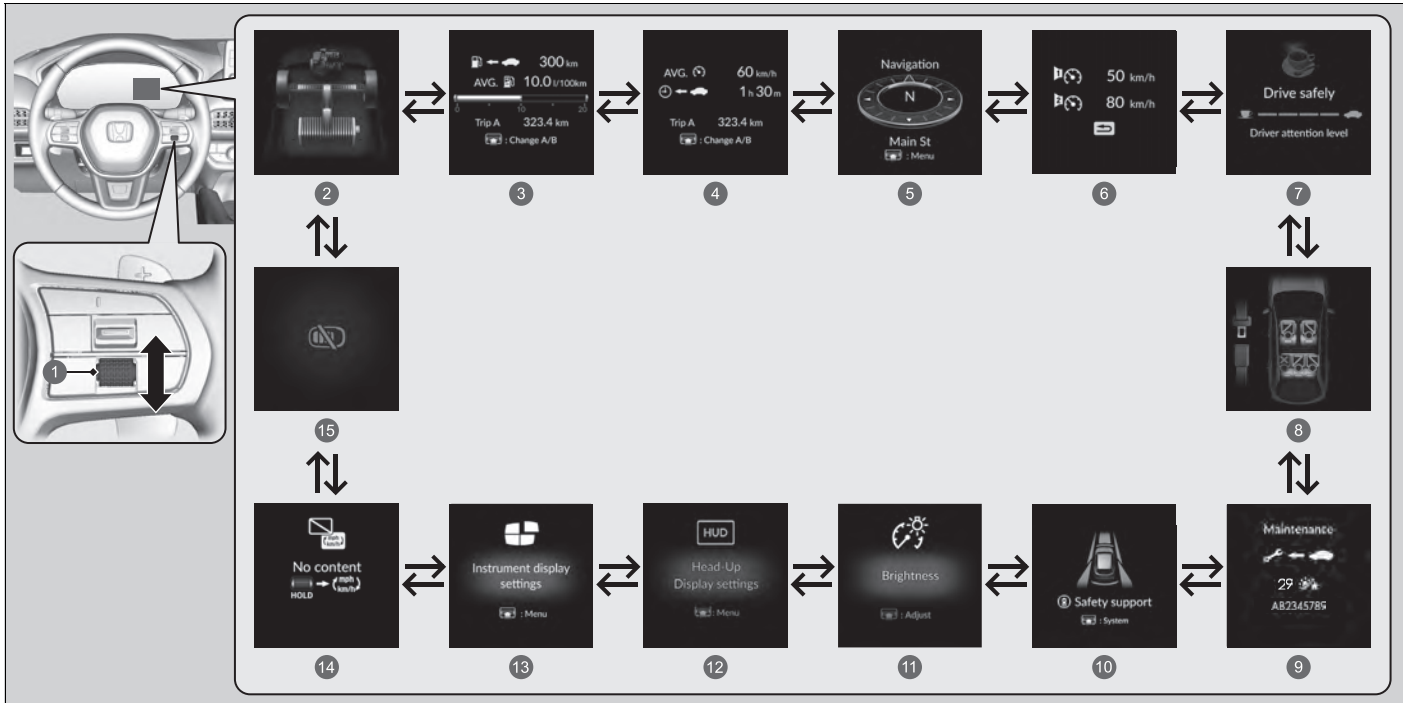

1 Právě nastavovacie koliesko

2 Tok energie Str. 170

3 Dojazd/palivo/denné počítadlo kilometrov Str. 171

4 Merač rýchlosti/času/denné počítadlo kilometrov Str. 173

5 Navigácia/kompas Str. 174

6 Rýchlostný alarm Str. 175

7 Monitorovanie pozornosti vodiča Str. 176

8 Bezpečnostné pásy Str. 180

9 Údržba\* Str. 180

10 Bezpečnostná podpora Str. 181

11 Jas Str. 183

12 Nastavenia projekčného displeja\* Str. 188

13 Nastavenia displeja prístrojového panela Str. 184

14 Žiadny obsah/zmena jednotky Str. 186

15 Výstražné hlásenie Str. 186

\* Nie je k dispozícii u všetkých modelov

## Monitor toku energie

Zobrazuje tok napájania elektromotora a motora, ktorý indikuje zdroj energie vozidla a stav nabíjania batérie.

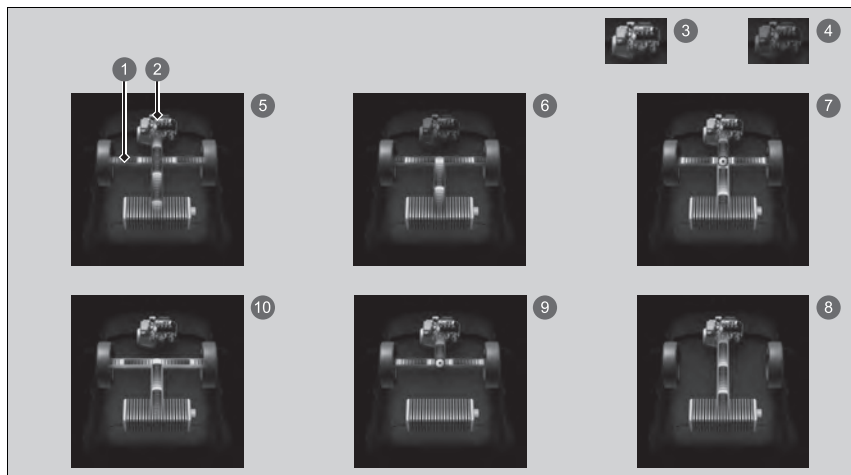

- 1 Tok energie
- 2 Motor
- 3 Motor je ZAPNUTÝ
- 4 Motor je VYPNUTÝ
- 5 **Hybrid (HV):** Vozidlo poháňa elektromotor aj motor.
- 6 **Elektrické vozidlo (EV):** Vozidlo poháňa elektromotor.
- 7 **Motor (priamy pohon):** Motor beží a elektromotor nabíja vysokonapäťovú batériu.
- 8 Motor beží a elektromotor nabíja batériu s vysokým napätím.
- 9 Vozidlo poháňa iba motor.
- 10 **Regenerácia:** Elektromotor nabíja vysokonapäťovú batériu.

## Monitor toku energie

Kým vozidlo stojí so spusteným motorom, v rozhraní s informáciami pre vodiča sa môžu zobraziť nasledujúce ikony.

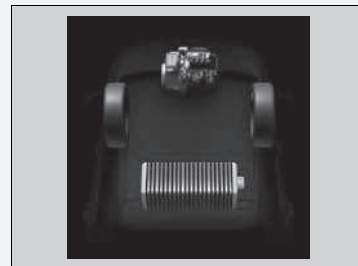

## Rozsah / Palivo / Denné počítadlo kilometrov

Stlačením pravého nastavovacieho kolieska môžete prepínať medzi dennými počítadlami kilometrov A a B.

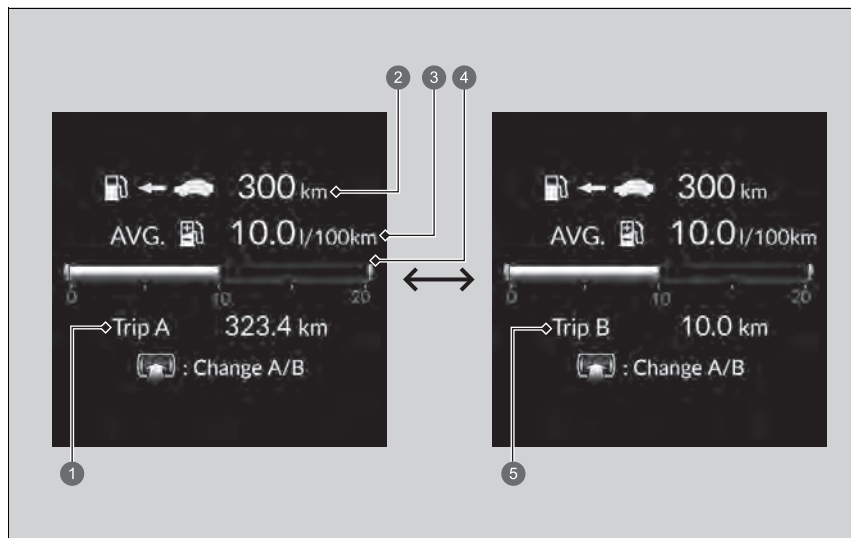

- 1 Denné počítadlo kilometrov A
- 2 Dojazd
- 3 Priemerná spotreba paliva
- 4 Okamžitá spotreba paliva
- 5 Denné počítadlo kilometrov B

### ■ Denné počítadlo kilometrov

Zobrazuje celkový počet kilometrov alebo míľ, ktoré vozidlo prešlo od posledného vynulovania. Počítadlá A a B je možné použiť na počítanie dvoch samostatných ciest.

### Vynulovanie denného počítadla kilometrov

Na vynulovanie denného počítadla kilometrov stlačte a podržte pravé nastavovacie koliesko a potom vyberte položku **Vynulovať**.

- Denné počítadlo kilometrov sa vynuluje na hodnotu 0,0.

### ■ Priemerná spotreba paliva

Zobrazuje odhadovanú priemernú spotrebu paliva v rámci každého denného počítadla kilometrov v l/100 km alebo v mpg.

Displej sa aktualizuje v nastavených intervaloch. Keď vynulujete denné počítadlo kilometrov, vynuluje sa aj priemerná spotreba paliva.

### ■ Okamžitá spotreba paliva

Zobrazuje okamžitú spotrebu paliva vo forme stĺpcového diagramu v l/100 km alebo mpg.

### ■ Dojazd

Zobrazuje odhadovanú vzdialenosť, ktorú môžete prejsť so zostávajúcou úrovňou nabitia a zostávajúcim palivom. Táto odhadovaná vzdialenosť je založená na aktuálnej spotrebe paliva vozidla.

#### ►► Priemerná spotreba paliva

Môžete zmeniť čas vynulovania priemernej spotreby paliva.

- **Prispôsobiteľné funkcie** Str. 369

#### ►► Dojazd

Zobrazený jazdný dosah je iba odhad a môže sa líšiť od skutočnej vzdialenosti, ktorú môže vozidlo prejsť.

## ■ Merač rýchlosti/času/denné počítadlo kilometrov

Stlačením pravého nastavovacieho kolieska môžete prepínať medzi dennými počítadlami kilometrov A a B.

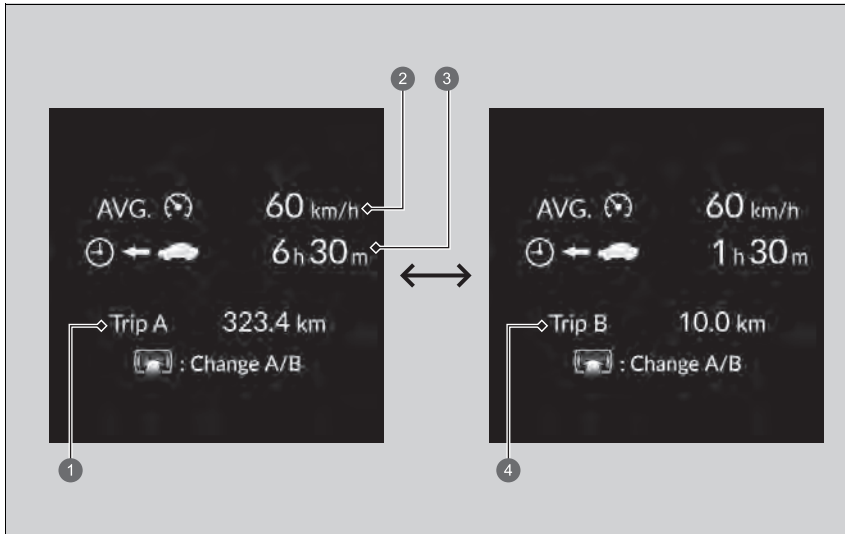

- ① Denné počítadlo kilometrov A
- ② Priemerná rýchlosť
- ③ Uplynutý čas
- ④ Denné počítadlo kilometrov B

## ■ Denné počítadlo kilometrov

➤ **Denné počítadlo kilometrov** Str. 172

## ■ Uplynutý čas

Zobrazuje čas, ktorý uplynul od posledného vynulovania denného počítadla kilometrov A alebo B.

## ■ Priemerná rýchlosť

Zobrazuje priemernú rýchlosť v kmh alebo v mph od vynulovania cesty A alebo B.

## ■ Navigácia

### ■ Kompas

Zobrazí sa obrazovka kompasu.

### ■ Podrobné pokyny

Ak navigačný systém, služba Android Auto alebo služba Apple CarPlay poskytuje pokyny na jazdu, zobrazia sa podrobné pokyny navigácie do vášho cieľa.

➤ **Pozrite si príručku navigačného systému**

➤ **Android Auto™** Str. 362

➤ **Apple CarPlay** Str. 355

### » Uplynutý čas

Môžete zmeniť čas vynulovania uplynutého času.

➤ **Prispôbitelné funkcie** Str. 369

### » Priemerná rýchlosť

Môžete zmeniť čas vynulovania priemernej rýchlosti.

➤ **Prispôbitelné funkcie** Str. 369

### » Navigácia

Môžete vybrať, či sa majú počas navádzania na trase zobrazovať podrobné pokyny, alebo nie.

➤ **Prispôbitelné funkcie** Str. 369

Podrobné pokyny nemusia byť dostupné pre všetky aplikácie.

Keď sú zobrazené pokyny pre kompas alebo podrobné pokyny, môžete ovládať niektoré funkcie navigačného systému na informačnom rozhraní vodiča stlačením pravého nastavovacieho kolieska.

➤ **Pozrite si príručku navigačného systému**



## Rýchlostný alarm

Zapnutie rýchlostného alarmu a zmena nastavenia rýchlostného alarmu.

Stlačením pravého nastavovacieho kolieska zobrazte obrazovku nastavenia a potom jeho otočením sa nastavenie rýchlostného alarmu zmení nasledovne:

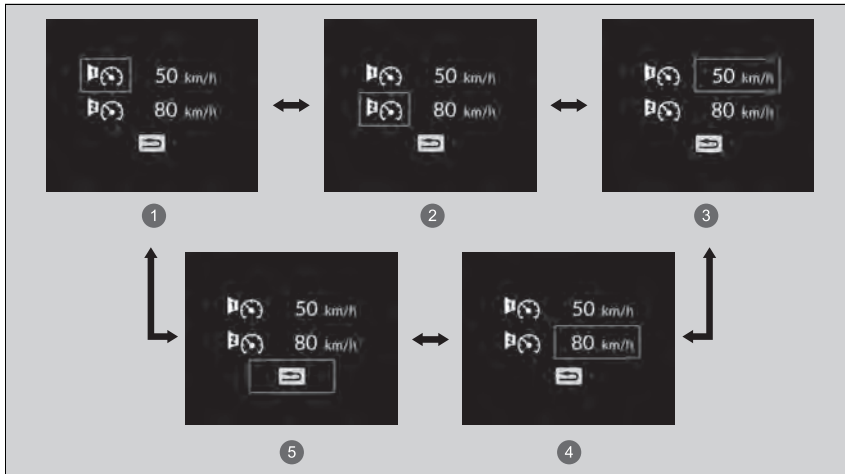

- 1 Speed Alarm 1 On/Off\*<sup>1</sup> (Rýchlostný alarm 1 Zap./Vyp.)
- 2 Speed Alarm 2 On/Off\*<sup>1</sup> (Rýchlostný alarm 2 Zap./Vyp.)
- 3 Speed Alarm 1 Speed Setting [50 km/h\*<sup>1</sup>] (Nastavenie rýchlosti pre rýchlostný alarm 1)
- 4 Speed Alarm 2 Speed Setting [80 km/h\*<sup>1</sup>] (Nastavenie rýchlosti pre rýchlostný alarm 2)
- 5 Späť

\* 1: Predvolené nastavenie

## ■ Monitorovanie pozornosti vodiča

Systém monitorovania pozornosti vodiča analyzuje zásahy do riadenia s cieľom zistiť, či spôsob riadenia vozidla nevykazuje známky nepozorného riadenia alebo riadenia pod vplyvom ospalivosti. Ak zistí, že spôsob riadenia vodiča vykazuje tieto známky, zobrazí stupeň pozornosti vodiča v rozhraní s informáciami pre vodiča.

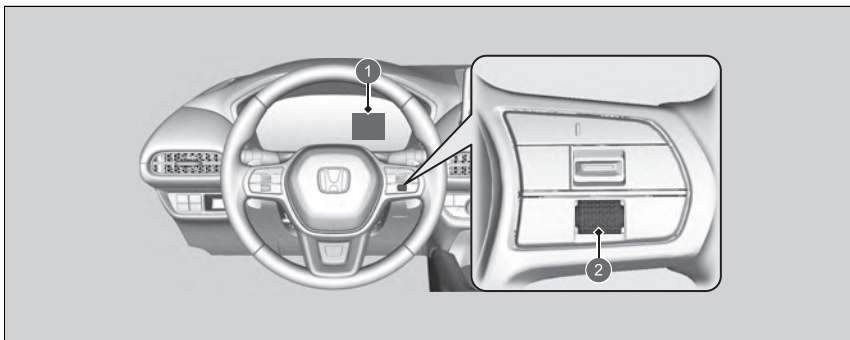

- 1 Rozhranie s informáciami pre vodiča
- 2 Pravé nastavovacie koliesko

## ►► Monitorovanie pozornosti vodiča

Systém monitorovania pozornosti vodiča nedokáže vždy rozpoznať, či je vodič unavený alebo nepozorný. Bez ohľadu na to, či vám systém poskytne spätnú väzbu alebo nie, ak pociťujete únavu, zastavte na bezpečnom mieste a oddýchnite si tak dlho, ako to bude potrebné.



Keď v rozhraní s informáciami pre vodiča vyberiete monitorovanie pozornosti vodiča, pruhy v ňom sa rozsvietia bielou farbou, čím signalizujú stupeň pozornosti vodiča.

➤ **Prepínanie displeja** Str. 168

### 1 Úroveň

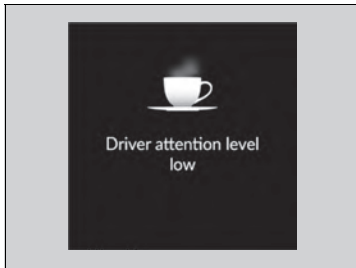

Ak sa rozsvietia dva pruhy, zobrazí sa hlásenie **Driver attention level low** (Nízka úroveň pozornosti vodiča).



Ak počet pruhov klesne na jeden, zaznie zvuková signalizácia, volant bude vibrovať a farba šálky kávy sa zmení na žltú. Úlohou týchto signálov je upozorniť vodiča na to, že potrebuje prestávku, lebo úroveň jeho pozornosti je príliš nízka. Ak sa šálka kávy rozsvieti nažltlo, zastavte na bezpečnom mieste a oddýchnite si tak dlho, ako to bude potrebné.

Po prestávke nezabudnite systém resetovať.

► **Systém monitorovania pozornosti vodiča sa obnoví v nasledujúcich prípadoch:** Str. 179

#### ► Monitorovanie pozornosti vodiča

Výstraha sa neobjaví, keď je čas cesty 30 minút alebo menej.

Výstraha v podobe žltej šálky zmizne po otočení pravým nastavovacím kolieskom.

Ak sa rozsvieti jeden pruh, vzdialenosť, na ktorú upozorňuje systém CMBS možno nastaviť na možnosť Far (Ďaleko) a systém predchádzania vybočeniu z vozovky možno nastaviť na možnosť Narrow (Úzke).

► **Brzdový systém zmiernenia zrážky (CMBS)**

Str. 490

► **Systém predchádzania vybočeniu z vozovky**

Str. 557

Ak sa systém neobnoví, v systéme monitorovanie pozornosti vodiča bude naďalej svietiť len jeden pruh.

■ **Systém monitorovania pozornosti vodiča sa obnoví v nasledujúcich prípadoch:**

- Systém napájania sa vypne.
- Vodič odopne bezpečnostný pás a otvorí dvere, keď vozidlo stojí.

■ **Kedy funguje systém monitorovania pozornosti vodiča:**

- Vozidlo sa musí pohybovať rýchlosťou vyššou ako 40 km/h.
- Indikátor systému elektrického posilňovača riadenia (EPS) nesmie svietiť.

■ **V závislosti od jazdných podmienok alebo ďalších faktorov nemusí systém monitorovania pozornosti vodiča fungovať za nasledujúcich okolností:**

- Funkcia podpory riadenia v rámci systému podpory riadenia vozidla v jazdnom pruhu (LKAS) je aktívna.
  - ☒ **Systém podpory riadenia vozidla v jazdnom pruhu (LKAS)** Str. 532
- Cesta je v zlom stave, napr. jej povrch je nespevnený alebo hrbolatý.
- Je veterné počasie.
- Vodičov štýl jazdy sa v hojnej miere vyznačuje ráznosťou, ako napr. prechádzaním medzi jazdnými pruhmi alebo zrýchľovaním.

■ **Prispôsobenie**

Nastavenia systému monitorovania pozornosti vodiča môžete zmeniť. Vyberte položky **Tactile and audible alert** (Hmatové a zvukové upozornenie), **Tactile alert only** (Len hmatové upozornenie) alebo **OFF** (VYP.).

☒ **Prispôsobiteľné funkcie** Str. 369

Položka **Hmatové a zvukové upozornenie** je zvolená po každom spustení režimu napájania, aj keby ste pri poslednej jazde zmenili nastavenia monitorovania pozornosti vodiča.

☒ **Kedy funguje systém monitorovania pozornosti vodiča:**

Pruhy v rozhraní s informáciami pre vodiča zostanú zobrazené sivou farbou, iba ak systém monitorovania pozornosti vodiča funguje.

## ■ Bezpečnostné pásy

Vyskytuje sa za určitých podmienok, keď sú bezpečnostné pásy zapnuté alebo odopnuté.

➤ **Pripomenutie bezpečnostného pásu** Str. 47

## ■ Údržba \*

Zobrazenie systému pripomenutia servisu.

➤ **Systém pripomenutia servisu \*** Str. 610

## Bezpečnostná podpora

Indikuje stav systému predchádzania vybočeniu z vozovky, systému CMBS, systému ovládania brzdenia pri nízkych rýchlostiach, systému detekcie objektov v mŕtvom uhle (BSI)\* a systému parkovacieho snímača, ako napríklad zapnutie, vypnutie alebo porucha, podľa farby a písmen.

Nasledujúce farby označujú stav ktoréhokoľvek z vyššie uvedených systémov:

- Zelená: Systém je zapnutý.
- Sivá: Systém je vypnutý.
- Oranžová: Vyskytol sa problém so systémom.

## Bezpečnostná podpora

Ak je systém indikovaný žltou farbou, nechajte vozidlo ihneď skontrolovať predajcovi.

Ak chcete zapnúť alebo vypnúť každý systém, najprv prepnete zobrazenie stlačením pravého nastavovacieho kolieska. Na nasledujúcom displeji si môžete vybrať, ktorý systém sa má zapnúť alebo vypnúť.

➤ **Systém detekcie objektov v mŕtvom uhle (BSI)\*** Str. 477

➤ **Brzdový systém zmiernenia zrážky (CMBS)**  
Str. 490

➤ **Ovládanie brzdenia pri nízkej rýchlosti** Str. 503

➤ **Systém predchádzania vybočeniu z vozovky**  
Str. 557

➤ **Systém parkovacieho snímača** Str. 590

Stav každej funkcie môžete potvrdiť aj farbou indikátora.

➤ **Indikátor brzdového systému zmiernenia zrážky (CMBS) (oranžový)** Str. 123

➤ **Indikátor brzdového systému zmiernenia zrážky (CMBS) (sivý)** Str. 123

➤ **Indikátor predchádzania vybočeniu z vozovky (oranžový)** Str. 123

➤ **Indikátor predchádzania vybočeniu z vozovky (sivý)** Str. 123

➤ **Indikátor automatického vypnutia asistenta riadenia systému predchádzania vybočeniu z vozovky** Str. 123

➤ **Indikátor bezpečnostnej podpory (oranžová)**  
Str. 124

➤ **Indikátor bezpečnostnej podpory (zelená/sivá)**  
Str. 126

\* Nie je k dispozícii u všetkých modelov

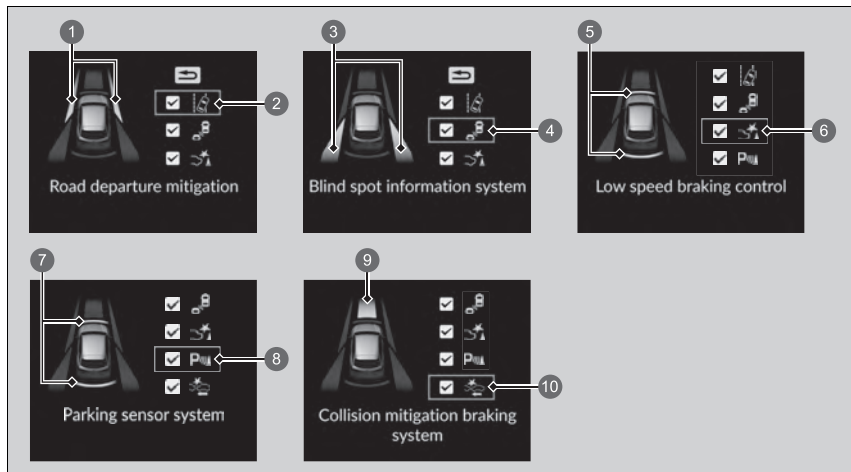

- 1 Lokálne informácie pre systém predchádzania vybočeniu z vozovky
- 2 Ikona a informácie o stave systému predchádzania vybočeniu z vozovky
- 3 Lokálne informácie pre systém detekcie objektov v mŕtvom uhle\*
- 4 Ikona a informácie o stave systému detekcie objektov v mŕtvom uhle\*
- 5 Oblasť informácií pre ovládanie brzdenia pri nízkej rýchlosti
- 6 Ikona a informácie o stave ovládania brzdenia pri nízkej rýchlosti
- 7 Lokálne informácie pre systém parkovacieho snímača
- 8 Ikona systému parkovacieho snímača a informácie o stave
- 9 Lokálne informácie pre systém CMBS
- 10 Ikona a informácie o stave systému CMBS

#### ►► Bezpečnostná podpora

Aj keď je ikona systému parkovacieho snímača zelená, ak je **nastavenie zadného snímača** vypnuté, zadný parkovací snímač nebude pri cúvaní fungovať.

► **Prispôbitelné funkcie** Str. 369

Aj keď je ikona systému ovládania brzdenia pri nízkych rýchlostiach zelená, ak je **nastavenie zadného snímača** vypnuté, brzďový asistent nebude pri cúvaní fungovať.

► **Prispôbitelné funkcie** Str. 369



## ■ Jas

Keď sa zobrazí obrazovka **Jas**, stlačte pravé nastavovacie koliesko.

Keď je vozidlo v režime napájania ZAPNUTÉ, na úpravu jasu prístrojového panela môžete použiť pravé nastavovacie koliesko.

**Jasnejšie:** Otáčajte pravé nastavovacie koliesko nahor.

**Tmavšie:** Otáčajte pravé nastavovacie koliesko nadol.

Stlačením pravého nastavovacieho kolieska postup ukončíte.

## ☒ Jas

Jas ukazovateľa sa automaticky nastavuje v závislosti od okolitého jasu.

- Keď je okolie tmavé, jas sa stlmí.
- Keď je okolie svetlé, jas bude tiež svetlejší.

Nastavenie môžete zmeniť aj v prípade jasného okolitého svetla, jas ukazovateľa sa však nezmení.

## ■ Nastavenia displeja prístrojového panela

### ■ Usporiadanie obsahu v pravej časti

Môžete vybrať, ktorý obsah sa má zobraziť v časti na pravej strane.

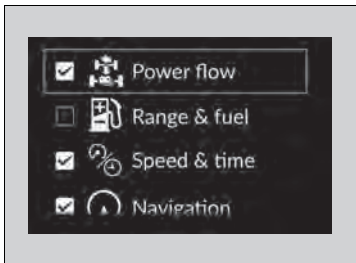
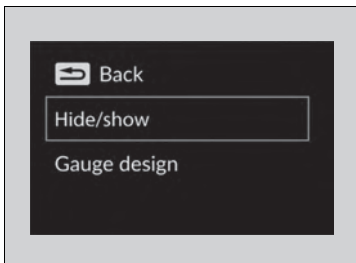

1. Keď vyberiete položku **Instrument display settings** (Nastavenia displeja prístrojového panela) na informačnom rozhraní vodiča, stlačte pravé nastavovacie koliesko.
2. Otočením pravého nastavovacieho kolieska vyberte možnosť **Hide/Show** (Skryť/Zobraziť) a potom stlačte pravé nastavovacie koliesko.
3. Otočením pravého nastavovacieho kolieska sa posúvajte medzi obsahom a jeho stlačením ho vyberte alebo výber zrušte.

### ►► Usporiadanie obsahu v pravej časti

Obsah, ktorý je sivý, nie je možné odstrániť z časti na pravej strane.

Počas prispôsobovania nastavení preradte do polohy **P**.

## ■ Zmena vzhľadu ukazovateľov

Vzhľad ukazovateľov môžete zmeniť na okrúhly alebo stĺpcový.

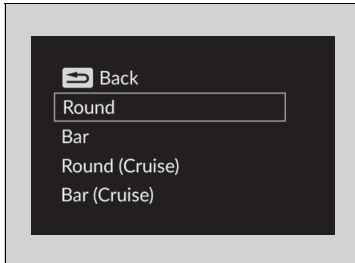
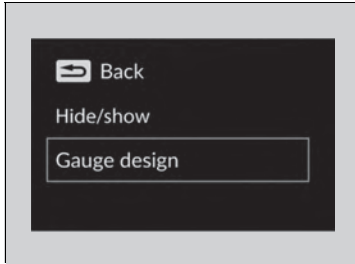

1. Keď vyberiete položku **Instrument display settings** (Nastavenia displeja prístrojového panela) na informačnom rozhraní vodiča, stlačte pravé nastavovacie koliesko.
2. Otočením pravého nastavovacieho kolieska vyberte možnosť **Gauge design** (Vzhľad ukazovateľov) a potom stlačte pravé nastavovacie koliesko.
3. Otočením pravého nastavovacieho kolieska vyberte požadované nastavenia a potom stlačte pravé nastavovacie koliesko.

### » Zmena vzhľadu ukazovateľov

Keď sa používa vzhľad ukazovateľov **Round (Cruise)** (Okrúhly (tempomat)) alebo **Bar (Cruise)** (Stĺpcový (tempomat)), počas prevádzky systému ACC s funkciou sledovania vozidiel pri nízkych rýchlostiach sa použije zjednodušené zobrazenie.

## ■ Speed/Distance Units (Jednotky rýchlosti/vzdialenosti)



Umožňuje zobraziť inú jednotku v rozhraní s informáciami pre vodiča, projekčnom displeji\* a na obrazovke audiosystému/informačnej obrazovke a nastaviť zobrazené merania na čítanie buď v km a km/h alebo v míľach a mph (míľach za hodinu).

Stlačením a podržaním pravého nastavovacieho kolieska vyberte obrazovku **No content** (Žiadny obsah) v rozhraní s informáciami pre vodiča. Zakaždým, keď to urobíte, jednotka sa zmení z km a km/h na míle a mph (míle za hodinu) alebo naopak. Potom sa na niekoľko sekúnd zobrazí potvrdzovacia obrazovka.

## ■ Informácie

Môžete skontrolovať, či sa v ňom nachádzajú akékoľvek výstražné správy.

► **Výstražné a informačné hlásenia rozhrania s informáciami pre vodiča** Str. 127

## ► Informácie

Ak existuje viacero výstrah alebo informácií, môžete otáčať pravé nastavovacie koliesko, aby sa zobrazili ďalšie výstrahy.

## Projekčný displej\*

Zobrazuje aktuálny režim pre systém ACC s funkciou sledovania vozidiel pri nízkych rýchlostiach, systém LKAS a systém Traffic Jam Assist, pokyny pre kompas alebo podrobné pokyny a rýchlosť vozidla. Pomocou rozhrania s informáciami pre vodiča si môžete vybrať, ktorá položka sa má zobraziť. Tieto informácie sa zobrazia, keď je režim napájania v polohe ZAPNUTÉ.

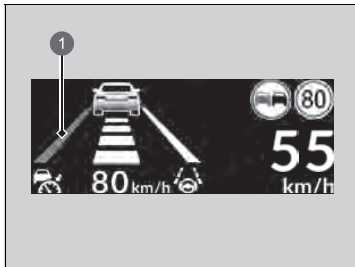

- 1 Upozornenie na opustenie jazdného pruhu



Displej tiež zobrazuje nasledujúce správy.

- **Upozornenie opustenia jazdného pruhu (LDW):** Upozornenie opustenia jazdného pruhu (LDW) sa zobrazí, keď je vozidlo príliš blízko k čiarom jazdného pruhu.
  - **Systém predchádzania vybočeniu z vozovky** Str. 557
  - **Systém podpory riadenia vozidla v jazdnom pruhu (LKAS)** Str. 532
  - **Traffic Jam Assist** Str. 547
  
- **Výstražné svetlá projekčného displeja:** Zablíkajú, keď sa zobrazí hlásenie  v rozhraní s informáciami pre vodiča.
  - **Brzdový systém zmiernenia zrážky (CMBS)** Str. 490
  - **Ovládanie brzdienia pri nízkej rýchlosti** Str. 503
  - **Adaptívny tempomat (ACC) s funkciou sledovania vozidiel pri nízkych rýchlostiach** Str. 509

\* Nie je k dispozícii u všetkých modelov

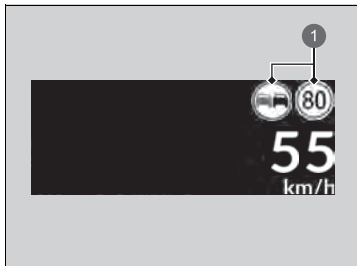

1 Dopravné značky

- **Systém rozpoznávania dopravných značiek:** Počas jazdy zobrazuje určité zistené dopravné značky. Ikona dopravnej značky bliká, keď je prekročená maximálna rýchlosť rozpoznanej dopravnej značky.

➤ **Systém rozpoznávania dopravných značiek** Str. 565

## Nastavenia projekčného displeja

Ukazuje zobrazenie na zmenu nastavení projekčného displeja v rozhraní s informáciami pre vodiča.

Otočením praveho nastavovacieho kolieska vyberte položku **Head-Up Display settings** (Nastavenia projekčného displeja) a potom stlačte pravé nastavovacie koliesko.

➤ **Prepínanie displeja** Str. 168

## Nastavenia projekčného displeja

**HUD content** (Obsah projekčného displeja)

➤ **Zmena obsahu projekčného displeja** Str. 189

**HUD brightness** (Jas projekčného displeja)

➤ **Nastavenie jasů projekčného displeja** Str. 190

**HUD height** (Výška projekčného displeja)

➤ **Nastavenie výšky projekčného displeja** Str. 190

## ■ Zmena obsahu projekčného displeja

- Otočením pravého nastavovacieho kolieska vyberte položku **HUD content** (Obsah projekčného displeja) a potom stlačte pravé nastavovacie koliesko.
- Otočením pravého nastavovacieho kolieska vyberte požadovanú položku a potom stlačte pravé nastavovacie koliesko.
  - **Tachometer**
    - ☑ Tachometer Str. 191
  - **Navigácia**
    - ☑ Navigácia Str. 191
  - **Podpora riadenia**
    - ☑ Aktuálny režim pre systém ACC s funkciou sledovania vozidiel pri nízkych rýchlostiach, systém LKAS a systém Traffic Jam Assist. Str. 191
  - **VYPNUTÉ:**

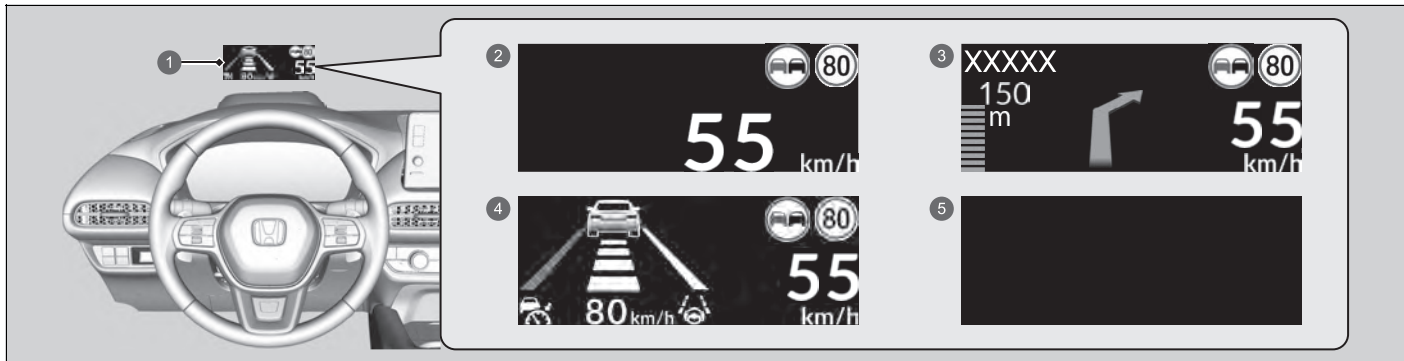

- ❶ Projekčný displej
- ❷ Tachometer
- ❸ Navigácia
- ❹ Podpora riadenia
- ❺ OFF (Vyp.)

### ■ Nastavenie jasů projekčného displeja

Otočením pravého nastavovacieho kolieska vyberte položku **HUD brightness** (Jas projekčného displeja) a potom stlačte pravé nastavovacie koliesko.

**Jasnejšie:** Otáčajte pravé nastavovacie koliesko nahor.

**Tmavšie:** Otáčajte pravé nastavovacie koliesko nadol.

Stlačením pravého nastavovacieho kolieska postup ukončíte.

### ■ Nastavenie výšky projekčného displeja

Otočením pravého nastavovacieho kolieska vyberte položku **HUD height** (Výška projekčného displeja) a potom stlačte pravé nastavovacie koliesko.

**Zdvihnutie projekčného displeja:** Otáčajte pravé nastavovacie koliesko nahor.

**Zníženie projekčného displeja:** Otáčajte pravé nastavovacie koliesko nadol.

Stlačením pravého nastavovacieho kolieska postup ukončíte.

### ☒ Nastavenie výšky projekčného displeja

Keď odomknete a otvoríte dvere vodiča pomocou diaľkového ovládača alebo systému bezklúčového otvárania, projekčný displej sa automaticky nastaví do jednej z dvoch predvolených polôh.



## Tachometer

Zobrazuje rýchlosť jazdy v jednotkách km/h alebo mph.

## Aktuálny režim pre systém ACC s funkciou sledovania vozidiel pri nízkych rýchlostiach, systém LKAS a systém Traffic Jam Assist.

Zobrazuje aktuálny režim pre systém ACC s funkciou sledovania vozidiel pri nízkych rýchlostiach, systém LKAS a systém Traffic Jam Assist.

- **Adaptívny tempomat (ACC) s funkciou sledovania vozidiel pri nízkych rýchlostiach** Str. 509
- **Systém podpory riadenia vozidla v jazdnom pruhu (LKAS)** Str. 532
- **Traffic Jam Assist** Str. 547

## Navigácia

### Kompas

Zobrazí sa obrazovka kompasu.

### Podrobné pokyny

Ak navigačný systém, služba Android Auto alebo služba Apple CarPlay poskytuje pokyny na jazdu, zobrazia sa podrobné pokyny navigácie do vášho cieľa.

- **Pozrite si príručku navigačného systému**
- **Android Auto™** Str. 362
- **Apple CarPlay** Str. 355

## Tachometer

Môžete zmeniť jednotky rýchlosti/vzdialenosti.

- **Speed/Distance Units (Jednotky rýchlosti/vzdialenosti)** Str. 186
- **Prispôsobiteľné funkcie** Str. 369

## Navigácia

Môžete vybrať, či sa majú počas navádzania na trase zobrazovať podrobné pokyny.

- **Prispôsobiteľné funkcie** Str. 369

Podrobné pokyny nemusia byť dostupné pre všetky aplikácie.



# Ovládacie prvky

Táto kapitola obsahuje opis postupu obsluhy rôznych ovládacích prvkov potrebných na riadenie.

<b>Hodiny</b> .....	194	Snímač náklonu * .....	224	Tlačidlo vyhrievania zadného okna/ vyhrievaných bočných zrkadiel.....	256
<b>Zamknutie a odomknutie dverí</b>		Uzamknutie najvyššej úrovne * .....	225	Systém zapamätania polohy sedadla vodiča * .....	257
Kľúč .....	195	<b>Okná</b> .....	227	Nastavenie volantu.....	259
Nízka intenzita signálu diaľkového ovládača bezklúčového otvárania .....	197	<b>Panoramatická strecha</b> * .....	230	<b>Zrkadlá</b> .....	260
Uzamknutie/odomknutie dverí zvonka... ..	198	<b>Obsluha spínačov okolo volantu</b>		<b>Sedadlá</b> .....	264
Uzamknutie/odomknutie dverí zvnútra.... ..	205	Tlačidlo POWER.....	234	<b>Prvky komfortnej výbavy interiéru</b> .....	275
Detská poistka dverí .....	207	Osvetlenie.....	237	<b>Systém klimatizácie</b> .....	293
<b>Dvere batožinového priestoru</b> .....	208	Aktívne odbočovacie svetlá * .....	243		
<b>Systém zabezpečenia</b>		Ovládač nastavenia svetlometov * .....	245		
Systém imobilizéra.....	220	Automatické prepínanie diaľkových svetiel * .....	246		
Alarm systém.....	221	Adaptívne diaľkové svetlá * .....	249		
Ultrazvukové snímače * .....	223	Stierače a ostrekovače .....	253		

\* Nie je k dispozícii u všetkých modelov

## Nastavenie hodín

Čas v zobrazení hodín môžete nastaviť, keď je režim napájania v polohe ZAPNUTÉ.

Môžete nastaviť hodiny a prispôsobiť ich displej.

➤ **Nastavenie hodín** Str. 321

### ➤ Nastavenie hodín

Hodiny na prístrojovom paneli sa tiež zmenia, keď sa nastaví hodiny na obrazovke audiosystému/ informačnej obrazovke.

## Kľúč

Toto vozidlo sa dodáva s nasledujúcimi kľúčmi:

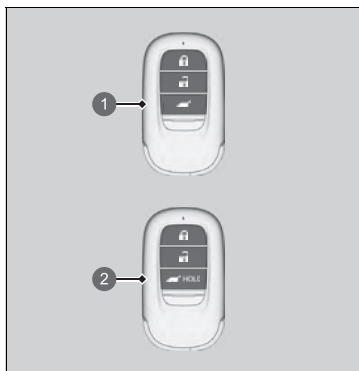

- 1 Diaľkový ovládač bezkľúčového otvárania s tlačidlom odomknutia dverí batožinového priestoru
- 2 Diaľkový ovládač bezkľúčového otvárania s tlačidlom elektricky ovládaných dverí batožinového priestoru

Pomocou týchto kľúčov zapnete alebo vypnete systém napájania a uzamknete alebo odomknete všetky dvere, dvere batožinového priestoru a dvierka otvoru na dopĺňanie paliva.

### ☒ Kľúč

Všetky kľúče majú systém imobilizéra. Systém imobilizéra chráni vozidlo pred ukradnutím.

#### ☒ **Systém imobilizéra** Str. 220

Dodržiavajte pokyny nižšie, aby nedošlo k poškodeniu kľúčov:

- Nenechávajte kľúče vystavené priamemu slnečnému žiareniu alebo na miestach s vysokými teplotami alebo vysokou vlhkosťou.
- Nenechajte kľúče spadnúť ani na ne nekladte ťažké predmety.
- Kľúče uchovávajte tak, aby neprišli do kontaktu s kvapalinami, prachom a pieskom.
- Kľúče nerozoberajte, okrem prípadov, keď vymieňate batériu.

Ak sa obvody v kľúčoch poškodia, systém napájania sa nemusí aktivovať a diaľkový ovládač nemusí fungovať. Ak kľúče nefungujú správne, nechajte ich skontrolovať predajcovi.

## ■ Zabudovaný kľúč

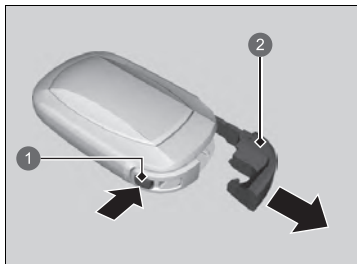

- ① Tlačidlo uvoľnenia
- ② Zabudovaný kľúč

Zabudovaný kľúč môžete použiť na odomknutie dverí, keď sa vybije batéria diaľkového ovládača bezkľúčového otvárania a elektricky ovládané odomknutie dverí nebude fungovať.

Ak chcete vybrať zabudovaný kľúč, stlačte uvoľňovacie tlačidlo a vytiahnite kľúč. Ak chcete zabudovaný kľúč vložiť späť, zatlačte ho do diaľkového ovládača bezkľúčového otvárania, kým nezacvakne na miesto.

## ■ Štítok s číslom kľúča

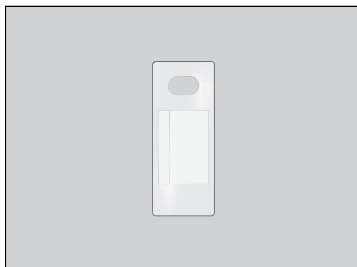

Obsahuje číslo, ktoré budete potrebovať, keď si chcete zakúpiť náhradný kľúč.

## ▣ Štítok s číslom kľúča

Štítok s číslom kľúča si odložte oddelene od kľúča na bezpečnom mieste mimo vozidla. Ak si chcete kúpiť ďalší kľúč, obráťte sa na predajcu.

Ak stratíte kľúč a nemôžete aktivovať systém napájania, obráťte sa na predajcu.

## Nízka intenzita signálu diaľkového ovládača bezklúčového otvárania

Vozidlo vysiela rádiové vlny, pomocou ktorých lokalizuje diaľkový ovládač bezklúčového otvárania na aktiváciu systému napájania, uzamknutie a odomknutie všetkých dverí a dvierok otvoru na dopĺňanie paliva a tiež otváranie dverí batožinového priestoru, resp. elektricky ovládaných dverí batožinového priestoru\*.

V nasledujúcich prípadoch môže byť potlačené zamknutie/odomknutie dverí/dvierok otvoru na dopĺňanie paliva, aktivácia systému napájania alebo otváranie dverí batožinového priestoru/elektricky ovládaných dverí batožinového priestoru\*, prípadne môže byť ich ovládanie nestabilné:

- Zariadenia v blízkosti vozidla vysielaajú silné rádiové vlny.
- Diaľkový ovládač bezklúčového otvárania nosíte spolu s telekomunikačnými zariadeniami, prenosnými počítačmi, mobilnými telefónmi alebo bezdrôtovými zariadeniami.
- Diaľkový ovládač bezklúčového otvárania sa dotýka kovového predmetu alebo ho takýto predmet zakrýva.

### ▣ Nízka intenzita signálu diaľkového ovládača bezklúčového otvárania

Komunikácia medzi diaľkovým ovládačom bezklúčového otvárania a vozidlom vybija batériu diaľkového ovládača bezklúčového otvárania.

Životnosť batérie je približne dva roky, ale závisí od intenzity používania.

Batéria sa vybija vždy, keď diaľkový ovládač bezklúčového otvárania prijíma silné rádiové vlny. Neumiestňujte ho do blízkosti elektrických zariadení, ako napríklad televízorov alebo osobných počítačov.

Spotrebu batérie môžete znížiť vypnutím príjmu rádiových vln. Keď naraz podržíte tlačidlá zamknutia a odomknutia približne na tri minúty, indikátor LED dvakrát zabliká a príjem rádiových vln sa vypne. Ak na diaľkovom ovládači bezklúčového otvárania jedenkrát stlačíte ľubovoľné tlačidlo, znova začne prijímať rádiové vlny.

\* Nie je k dispozícii u všetkých modelov

## Uzamknutie/odomknutie dverí zvonka

### ■ Používanie systému bezklúčového otvárania

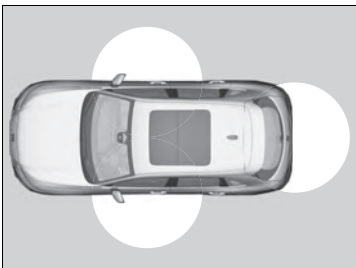

Keď máte pri sebe diaľkový ovládač bezklúčového otvárania, môžete uzamknúť/odomknúť dvere a dverka otvoru na dopĺňanie paliva a otvoriť dvere batožinového priestoru. Dvere a dvere batožinového priestoru môžete uzamknúť/odomknúť zo vzdialenosti približne 80 cm od vonkajšej rukoväte dverí alebo vonkajšej rukoväte dverí batožinového priestoru.

### ▣ Uzamknutie/odomknutie dverí zvonka

Ak je spínač interiérového svetla v polohe aktivácie dverí, interiérové svetlá sa rozsvietia, keď odomknete dvere a dvere batožinového priestoru.

Žiadne dvere otvorené: Svetlá pomaly zhasnú po 30 sekundách.

Opätovné zamknutie dverí a dverí batožinového priestoru: Svetlo okamžite zhasne.

▣ **Interiérové svetlá** Str. 275

### ▣ Používanie systému bezklúčového otvárania

Ak neotvoríte dvere ani dvere batožinového priestoru do 30 sekúnd od odomknutia vozidla systémom bezklúčového otvárania, všetky dvere a dvere batožinového priestoru sa automaticky znova zamknú.

Dvere môžete odomknúť alebo zamknúť pomocou systému bezklúčového otvárania len v režime napájania VOZIDLO VYPNUTÉ.

### ▣ Typ vozidla s pravostranným riadením

Systém bezklúčového prístupu nezamkne vozidlo, keď sú dvere otvorené.



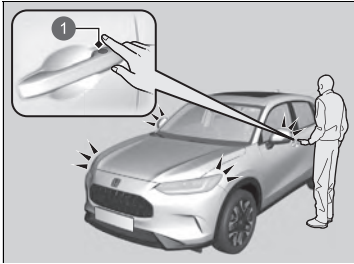

1 Snímač uzamknutia dverí

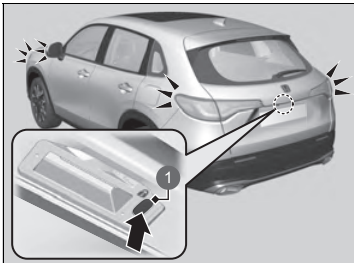

1 Tlačidlo uzamknutia

## ■ Uzamknutie dverí a dverí batožinového priestoru

Dotknite sa snímača uzamknutia dverí na predných dverách alebo stlačte tlačidlo uzamknutia dverí batožinového priestoru.

► Všetky dvere, dvierka otvoru na dopĺňanie paliva a dvere batožinového priestoru sa uzamknú a aktivuje sa systém zabezpečenia.

► Niektoré exteriérové svetlá trikrát zablikajú.

### Typ vozidla s pravostranným riadením

► Aktivuje sa funkcia uzamknutia najvyššej úrovne.

## ► Používanie systému bezklúčového otvárania

- Po opustení vozidla nenechávajte diaľkový ovládač bezklúčového otvárania vo vozidle. Zoberte ho so sebou.
- Dvere a dvere batožinového priestoru môžete zamknúť/odomknúť aj vtedy, ak diaľkový ovládač bezklúčového otvárania nemáte pri sebe – stačí, aby sa v dosahu nachádzala iná osoba, ktorá ho pri sebe má.
- Ak sa diaľkový ovládač bezklúčového otvárania nachádza v dosahu, dvere sa môžu odomknúť, ak sa na rukoväti dverí nachádza voda v dôsledku silného dažďa alebo umývania v autoumyvárke.
- Ak rukou v rukavici uchopíte rukoväť predných dverí alebo sa dotknete snímača uzamknutia dverí, snímač dverí môže reagovať pomaly alebo nemusí vôbec odomknúť dvere.
- Po zamknutí dverí máte čas 2 sekundy, v priebehu ktorých môžete potiahnutím rukoväti dverí overiť, či sú dvere zamknuté. Ak chcete odomknúť dvere ihneď po ich zamknutí, počkajte minimálne 2 sekundy pred uchopením rukoväti, inak sa dvere neodomknú.
- Dvere sa nemusia otvoriť, ak rukoväť potiahnete okamžite po uchopení. Znova uchopte rukoväť a pred potiahnutím skontrolujte, či sú dvere odomknuté.
- Aj keď sa nachádzate vo vzdialenosti do 80 cm (32 palcov), nemusí sa vám podariť uzamknúť/odomknúť dvere a dvere batožinového priestoru pomocou diaľkového ovládača bezklúčového otvárania, ak sa nachádza nad alebo pod vonkajšou kľučkou.
- Diaľkový ovládač bezklúčového otvárania nemusí fungovať, ak sa nachádza príliš blízko dverí, skla dverí alebo dverí batožinového priestoru.

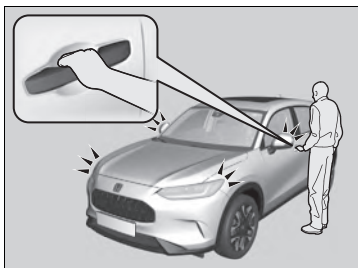

### ■ Odomknutie dverí a dverí batožinového priestoru

Uchopte rukoväť dverí vodiča:

- ▶ Odomknú sa dvere vodiča a dvierka otvoru na dopĺňanie paliva.
- ▶ Niektoré exteriérové svetlá jeden raz zablikajú.

Uchopte rukoväť dverí spolujazdca vpredu:

- ▶ Odomknú sa všetky dvere a dvere batožinového priestoru.
- ▶ Niektoré exteriérové svetlá jeden raz zablikajú.

Stlačte vonkajšiu rukoväť:

- ▶ Dvere batožinového priestoru sa odomknú.
- ▶ Niektoré exteriérové svetlá jeden raz zablikajú.

➤ **Otváranie/zatváranie dverí batožinového priestoru** Str. 209

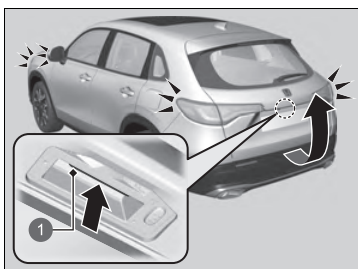

1 Vonkajšia rukoväť

### ▶▶ Používanie systému bezkľúčového otvárania

Bliknutie svetiel a nastavenie odomknutia dverí možno prispôsobiť pomocou audio/informačnej obrazovky.

➤ **Ako prispôsobiť nastavenia vozidla** Str. 377

### ▶▶ Modely s elektricky ovládanými dverami batožinového priestoru

Rovnakým spôsobom môžete odomknúť a otvoriť elektricky ovládané dvere batožinového priestoru.

➤ **Otváranie/zatváranie elektricky ovládaných dverí batožinového priestoru** \* Str. 211

## Používanie diaľkového ovládača

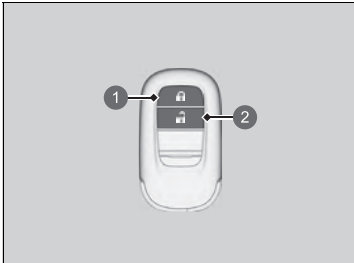

- 1 Tlačidlo uzamknutia
- 2 Tlačidlo odomknutia



### Uzamknutie dverí a dverí batožinového priestoru

Stlačte tlačidlo uzamknutia.

- Niektoré exteriérové svetlá trikrát zablikajú, všetky dvere, dvierka otvoru na dopĺňanie paliva a dvere batožinového priestoru sa uzamknú a aktivuje sa systém zabezpečenia.

#### Typ vozidla s pravostranným riadením

- Aktivuje sa funkcia uzamknutia najvyššej úrovne.

### Odomknutie dverí a dverí batožinového priestoru

Stlačte tlačidlo odomknutia.

#### Jedenkrát:

- Niektoré exteriérové svetlá raz bliknú a odomknú sa dvere vodiča a dvierka otvoru na dopĺňanie paliva.

#### Dvakrát:

- Odomknú sa všetky zostávajúce dvere a dvere batožinového priestoru.

## ►► Používanie diaľkového ovládača

Ak neotvoríte dvere alebo dvere batožinového priestoru do 30 sekúnd od odomknutia vozidla diaľkovým ovládačom, všetky dvere a dvere batožinového priestoru sa automaticky znova zamknú.

Dvere môžete odomknúť alebo zamknúť pomocou diaľkového ovládača len v režime napájania VOZIDLO VYPNUTÉ.

#### Typ vozidla s pravostranným riadením

Keď sa diaľkový ovládač bezklúčového otvárania nachádza vo vozidle, nemožno zamknúť žiadne dvere zvonka a zaznie zvuková signalizácia. Ak chcete zamknúť niektoré dvere, keď sa diaľkový ovládač bezklúčového otvárania nachádza vo vozidle, štyrikrát vykonajte ľubovoľný z nasledujúcich postupov:

- Stlačte tlačidlo uzamknutia na diaľkovom ovládači bezklúčového otvárania.
- Otočte kľúčom v zámku do polohy uzamknutia.
- Dotknite sa snímača uzamknutia dverí na predných dverách alebo stlačte tlačidlo uzamknutia dverí batožinového priestoru.

#### Všetky modely

Diaľkový ovládač používa signály s malým výkonom, preto sa môže prevádzkový dosah líšiť v závislosti od okolia.

#### Typ vozidla s pravostranným riadením

Diaľkový ovládač nezamkne vozidlo, keď sú dvere otvorené.

## ■ Odomknutie dverí pomocou kľúča

Ak tlačidlo odomykania diaľkového ovládača bezkľúčového otvárania nefunguje, použite zabudovaný kľúč. Kľúčová dierka sa nachádza za rukoväťou dverí.



Stlačte a potiahnite vonkajšiu kľučku. Zasuňte zabudovaný kľúč do cylindra kľúča zospodu a potom kľúč otočte.

### Typ vozidla s pravostranným riadením

Funkcia uzamknutia najvyššej úrovne sa zruší a dvere vodiča sa odomknú.

## » Používanie diaľkového ovládača

Ak sa rôzne mení dosah diaľkového ovládača, pravdepodobne je slabá batéria. Ak sa pri stlačení tlačidla nerozsvieti dióda LED, batéria je vybitá.

➤ **Výmena batérie diaľkového ovládania** Str. 658

Nastavenie režimu odomykania dverí je možné prispôsobiť.

➤ **Ako prispôsobiť nastavenia vozidla** Str. 377

## » Odomknutie dverí pomocou kľúča

Počas odomykania sa najskôr odomyknú dvere vodiča. Druhé otočenie kľúča v priebehu pár sekúnd neodomykne ostávajúce dvere a dvere batožinového priestoru.

Ak tlačidlo uzamknutia diaľkového ovládača bezkľúčového otvárania nefunguje, pozrite si nasledujúce pokyny.

➤ **Uzamknutie dverí bez kľúča** Str. 203

Ak odomyknete dvere pomocou zabudovaného kľúča pri aktivovanom systéme zabezpečenia, spustí sa alarm.

## ■ Uzamknutie dverí bez kľúča

Ak kľúč nemáte pri sebe alebo z nejakého dôvodu nemôžete dvere uzamknúť pomocou kľúča, môžete dvere uzamknúť bez kľúča.

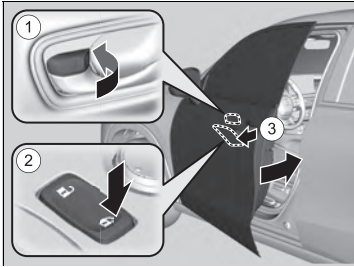

### ■ Zamknutie dverí vodiča

Zatlačte poistný jazýček dopredu ① alebo stlačte hlavný spínač uzamknutia dverí v smere uzamknutia ② a potom potiahnite a podržte vonkajšiu rukoväť dverí ③. Zatvorte dvere a potom uvoľnite rukoväť.

### ■ Zamknutie dverí spolujazdca

Potiahnite poistný jazýček smerom dopredu a zatvorte dvere.

### ■ Systém ochrany pred vymknutím

Dvere ani dvere batožinového priestoru nemožno uzamknúť, ak sa diaľkový ovládač bezkľúčového otvárania nachádza vo vozidle.

## ► Zamknutie dverí bez kľúča

Keď uzamknete dvere vodiča, uzamknú sa aj všetky ostatné dvere a dvere batožinového priestoru.

Pred uzamknutím dverí sa uistite, že kľúč nie je vo vozidle.

## ■ Prednastavenie uzamknutia \*

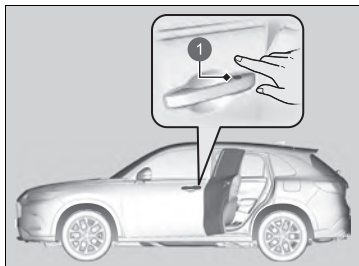

1 Snímač uzamknutia dverí

Vozidlo sa automaticky uzamkne, keď vopred zamknete dvere a následne zatvoríte dvere a dvere batožinového priestoru.

Po zatvorení dverí vodiča aktivujte prednastavenie uzamknutia.

1. Dotknite sa snímača uzamknutia dverí na dverách vodiča alebo stlačte tlačidlo uzamknutia na diaľkovom ovládači.  
► Prednastavenie uzamknutia je aktivované.
2. Zatvorte všetky dvere aj dvere batožinového priestoru.  
► Pri uzamykaní vozidla zablikajú niektoré exteriérové svetlá.  
Vzdialenie sa od vozidla.

Predtým ako sa vzdialite od vozidla, uistite sa, že sú uzamknuté dvere a dvere batožinového priestoru.

## ►► Prednastavenie uzamknutia \*

Modely s elektricky ovládanými dverami batožinového priestoru

### ⚠ VÝSTRAHA

Privretie rúk alebo prstov pri otváraní elektricky ovládaných dverí batožinového priestoru môže spôsobiť vážne poranenie. Uistite sa, že sa v dráhe elektricky ovládaných dverí batožinového priestoru nenachádzajú žiadne ruky ani prsty, treba byť opatrný najmä pri deťoch.

#### Všetky modely

Prednastavenie uzamknutia sa obnoví, ak sa dvere alebo dvere batožinového priestoru otvoria skôr, ako sa vozidlo úplne uzamkne.

Pred uzamknutím dverí sa uistite, že kľúč nie je vo vozidle.

Túto funkciu môžete zapnúť a vypnúť.

► Ako prispôbiť nastavenia vozidla Str. 377

## Uzamknutie/odmoknutie dverí zvnútra

### ■ Použitie poistného jazýčka

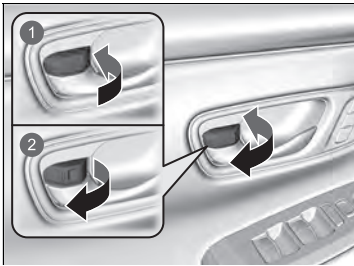

- 1 Zamknutie
- 2 Odomknutie

#### ■ Uzamknutie dverí

Potlačte poistný jazýček dopredu.

#### ■ Odomknutie dverí

Potiahnite poistný jazýček dozadu.

### ►► Použitie poistného jazýčka

Ak uzamknete dvere pomocou poistného jazýčka na dverách vodiča, uzamknú sa aj všetky ostatné dvere a dvere batožinového priestoru.

Ak odomknete dvere vodiča pomocou poistného jazýčka na dverách vodiča, odomknú sa iba dvere vodiča.

## ■ Odomknutie pomocou vnútornej rukoväti predných dverí

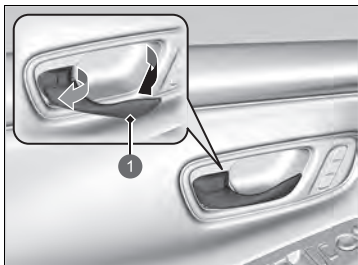

1 Vnútorná rukoväť

Potiahnite vnútornú rukoväť predných dverí.

- Dvere sa jediným pohybom odomknú aj otvoria.

## ■ Používanie hlavného spínača uzamknutia dverí

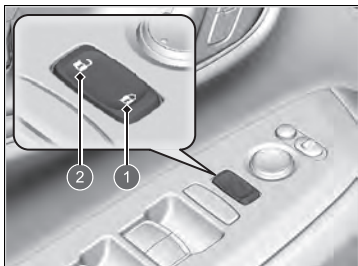

- 1 Zamknutie
- 2 Odomknutie

Stlačením hlavného spínača uzamknutia dverí podľa znázornenia uzamknete alebo odomknete všetky dvere, dvierka otvoru na dopĺňanie paliva a dvere batožinového priestoru.

## ►► Odomknutie pomocou vnútornej rukoväti predných dverí

Vnútornej rukoväti predných dverí sú navrhnuté tak, aby umožňovali cestujúcim na predných sedadlách otvoriť dvere jediným pohybom. Táto funkcia sa však neaktivuje, ak cestujúci na predných sedadlách potiahnu vnútornú rukoväť predných dverí, keď je vozidlo v pohybe.

Deti by vždy mali cestovať na zadných sedadlách, kde sú dvere vybavené detskou poistkou.

► **Detská poistka dverí** Str. 207

## ►► Používanie hlavného spínača uzamknutia dverí

Keď uzamknete/odomknete jedny z predných dverí pomocou hlavného spínača uzamknutia dverí, všetky ostatné dvere, dvierka otvoru na dopĺňanie paliva a dvere batožinového priestoru sa taktiež uzamknú/odomknú.



## Detská poistka dverí

Detská poistka dverí zabráňuje otvoreniu dverí zvnútra bez ohľadu na polohu poistného jazýčka.

### ■ Nastavenie detskej poistky dverí

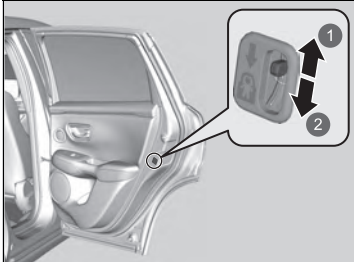

- ❶ Odomknutie
- ❷ Uzamknutie

Posuňte páčku v zadných dverách do polohy zamknutia a zatvorte dvere.

### ■ Pri otváraní dverí

Dvere otvorte pomocou vonkajšej rukoväti dverí.

### ▣ Detská poistka dverí

Ak chcete otvoriť dvere zvnútra, keď je zapnutá detská poistka dverí, presuňte poistný jazýček do polohy odomknutia, spustíte zadné okno, vložte ruku do otvoreného okna a potiahnite vonkajšiu rukoväť dverí.

## Bezpečnostné opatrenia pri otváraní/zatváraní dverí batožinového priestoru

Pred otváraním a zatváraním dverí batožinového priestoru vždy skontrolujte, či sa v ich dráhe nenachádzajú osoby alebo predmety.

### Modely bez elektricky ovládaných dverí batožinového priestoru

- Úplne otvorte dvere batožinového priestoru.
  - ▶ Ak dvere batožinového priestoru neotvoríte úplne, mohli by sa zavrieť vlastnou váhou.
- Vo veternom počasí postupujte opatrne. Vietor by mohol zatvoriť dvere batožinového priestoru.

### Všetky modely

Vždy jazdíte so zatvorenými dverami batožinového priestoru z nasledujúcich dôvodov:

- ▶ Vyhnete sa možnému poškodeniu vozidla.
- ▶ Zabránite výfukovým plynom preniknúť do vozidla.
  - **Plynný oxid uhoľnatý** Str. 103

### Bezpečnostné opatrenia pri otváraní/zatváraní dverí batožinového priestoru

## VÝSTRAHA

**Osoby stojace v ceste otváraných alebo zatváraných dverí batožinového priestoru môžu byť vážne zranené.**

**Pred otvorením alebo zatvorením dverí batožinového priestoru sa uistite, že sa v ich priestore nenachádzajú žiadne osoby.**

Dávajte si pozor, aby ste si neudreli hlavu o dvere batožinového priestoru alebo aby ste si pri ich zatváraní neprivreli ruky medzi dvere batožinového priestoru a batožinový priestor.

Keď je motor naštartovaný a v režime voľnobehu, nestojte pred výfukom pri ukladaní alebo vyberaní batožiny z alebo do batožinového priestoru, prípadne pri využívaní bezdotykového prístupu\* pomocou pohybu nohy dopredu a dozadu pod strednou časťou zadného nárazníka. Mohli by ste sa popáliť.

Nikdy nedovoľte osobám cestovať v batožinovom priestore. Mohli by sa zraniť pri prudkom brzdení, zrýchlení alebo v prípade zrážky.

## Otváranie/zatváranie dverí batožinového priestoru

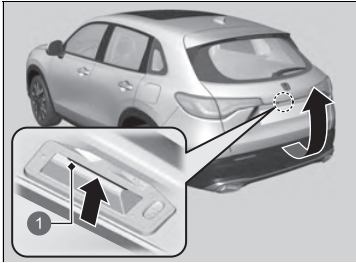

1 Vonkajšia rukoväť

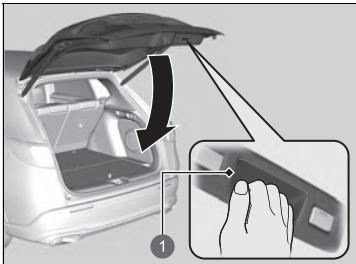

1 Vnútna rukoväť

Keď sú všetky dvere odomknuté alebo keď stlačíte tlačidlo uvoľnenia dverí batožinového priestoru\* na diaľkovom ovládači, dvere batožinového priestoru sa odomknú. Stlačte vonkajšiu kľučku dverí batožinového priestoru a zdvihnutím otvorte dvere batožinového priestoru.

Ak diaľkový ovládač bezkľúčového otvárania nosíte so sebou, dvere batožinového priestoru pred otvorením nemusíte odomykať.

Ak chcete zatvoriť dvere batožinového priestoru, uchopte vnútornú rukoväť, potiahnite dvere batožinového priestoru nadol a potlačeníím zvonku ich zatvorte.

Ak zatvoríte dvere batožinového priestoru, kým sú dvere vodiča uzamknuté, dvere batožinového priestoru sa automaticky uzamknú.

► Niektoré exteriérové svetlá trikrát zablíkajú.

### Bezpečnostné opatrenia pri otváraní/zatváraní dverí batožinového priestoru

Uistite sa, že sa batožina alebo iné predmety nedotýkajú podperných vzpier dverí batožinového priestoru.

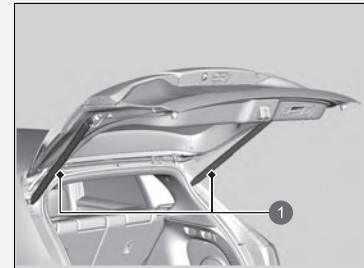

1 podperné vzpery dverí batožinového priestoru

### Otváranie/zatváranie dverí batožinového priestoru

- Po opustení vozidla nenechávajte diaľkový ovládač bezkľúčového otvárania vo vozidle. Zoberte ho so sebou.
- Dvere batožinového priestoru môžete odomknúť aj vtedy, ak diaľkový ovládač bezkľúčového otvárania nemáte pri sebe, keď sa iná osoba s diaľkovým ovládačom bezkľúčového otvárania nachádza v dosahu.
- Uistite sa, že ste nenechali diaľkový ovládač bezkľúčového otvárania v batožinovom priestore, a zatvorte dvere batožinového priestoru.

\* Nie je k dispozícii u všetkých modelov

## ■ Používanie diaľkového ovládača \*



- 1 Tlačidlo odomknutia dverí batožinového priestoru

Stlačením tlačidla odomknutia dverí batožinového priestoru odomknete dvere batožinového priestoru.

## ▣ Používanie diaľkového ovládača \*

Ak odomknete a otvoríte dvere batožinového priestoru pomocou diaľkového ovládača, po zatvorení sa dvere batožinového priestoru automaticky zamknú.

## Otváranie/zatváranie elektricky ovládaných dverí batožinového priestoru \*

Elektricky ovládané dvere batožinového priestoru je možné obsluhovať stlačením tlačidla elektricky ovládaných dverí batožinového priestoru na diaľkovom ovládači, stlačením tlačidla elektricky ovládaných dverí batožinového priestoru na ovládacom paneli na strane vodiča, stlačením vonkajšej rukoväti alebo tlačidla na dverách batožinového priestoru alebo pomocou pohybu nohy nahor a nadol pod strednou časťou zadného nárazníka pri bezdotykovom prístupe.

Elektricky ovládané dvere batožinového priestoru je možné otvoriť/zatvoriť, keď je prevodovka v polohe **P**.

### ⚠ Otváranie/zatváranie elektricky ovládaných dverí batožinového priestoru \*

## ⚠ VÝSTRAHA

Pri otváraní alebo zatváraní elektricky ovládaných dverí batožinového priestoru dávajte pozor, aby v ich dráhe nestála žiadna osoba, inak hrozí nebezpečenstvo vážneho zranenia.

Pred otvorením alebo zatvorením dverí batožinového priestoru sa uistite, že sa v ich prevádzkovom priestore nenachádzajú žiadne osoby ani predmety.

**VÝSTRAHA:** Vždy, keď opúšťate vozidlo, zoberte si so sebou kľúč zapalovania bez ohľadu na to, či ho ponechávate prázdne alebo v ňom zostávajú ďalšie osoby.

### POZNÁMKA

Netlačte na ani neťahajte za automaticky ovládané dvere batožinového priestoru pri ich automatickom otváraní alebo zatváraní.

Pri násilnom otváraní alebo zatváraní pohybujúcich sa elektricky ovládaných dverí batožinového priestoru môže dôjsť k pokriveniu rámu dverí.

Keď používate elektricky ovládané dvere batožinového priestoru, dbajte na to, aby sa okolo vozidla nachádzal dostatočný priestor. Náraz dvier batožinového priestoru do hlavy osoby môže danú osobu vážne zraniť. Mimoriadnu pozornosť venujte deťom.

## ■ Používanie bezdotykového prístupu

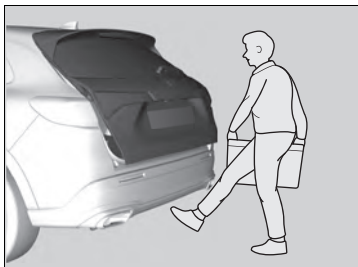

Keď máte pri sebe diaľkový ovládač bezkľúčového otvárania, pohybom nohy dopredu a dozadu pod strednou časťou zadného nárazníka po dobu približne 1 sekundy otvoríte alebo zatvoríte elektricky ovládané dvere batožinového priestoru.

- Skôr než sa začnú dvere batožinového priestoru pohybovať, niektoré exteriérové svetlá zablikajú.

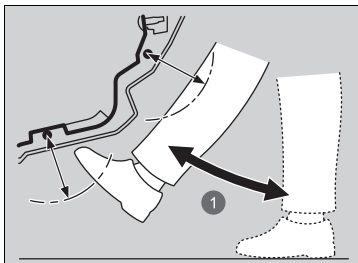

1 Približne 1 sekundu

## ►► Používanie bezdotykového prístupu

Počas dažďa alebo v ďalších prípadoch, keď je vozidlo mokré, nemusí snímač správne rozpoznať pohyb vašej nohy.

Pri vykonávaní práce v zadnej časti vozidla alebo blízko nej môžete neúmyselne otvoriť alebo zatvoriť dvere batožinového priestoru.

Ak nechcete, aby sa niečo také stávalo, vyberte na obrazovke audiosystému/informačnej obrazovke položku Prispôsobené funkcie a následne pre túto funkciu vyberte možnosť VYPNUTÉ.

► **Ako prispôbiť nastavenia vozidla** Str. 377

Ak držíte nohu pod nárazníkom príliš dlho alebo ňou pohybujete zo strany na stranu, elektricky ovládané dvere batožinového priestoru sa neotvoria ani nezatvoria. Táto funkcia nebude fungovať, ak pri sebe nemáte diaľkový ovládač bezkľúčového otvárania. Uistite sa, že máte diaľkový ovládač bezkľúčového otvárania so sebou.

## ■ Zatvorenie elektricky ovládaných dverí batožinového priestoru pri odchode

Keď od vozidla odchádzate a máte pri sebe diaľkový ovládač bezklúčového otvárania, elektricky ovládané dvere batožinového priestoru sa automaticky zatvoria.

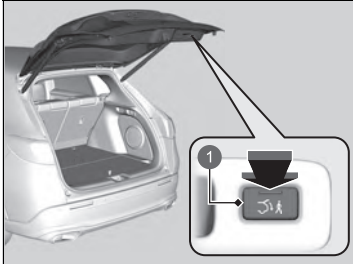

### 1 Tlačidlo zatvorenia pri odchode

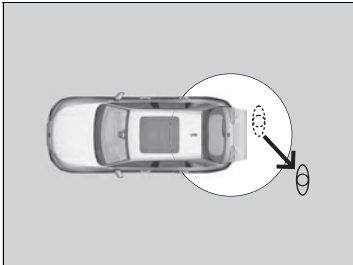

Vzdialte sa aspoň 1 m

1. Diaľkový ovládač bezklúčového otvárania si vezmite k sebe a pri odchode stlačte tlačidlo zatvorenia.
  - Indikátor na tlačidle zatvorenia sa pri odchode zmení na zelený, keď sa aktivuje zatvorenie pri odchode.
2. Do 30 sekúnd od stlačenia tlačidla zatvorenia pri odchode sa od vozidla vzdialte aspoň 1 m.
  - Niektoré vonkajšie svetlá zablikajú a elektricky ovládané dvere batožinového priestoru sa začnú zatvárať.

## ■ Používanie diaľkového ovládača



- 1 Tlačidlo elektricky ovládaných dverí batožinového priestoru

Stlačte tlačidlo elektricky ovládaných dverí batožinového priestoru na dlhšie ako jednu sekundu, keď je vozidlo v režime napájania VOZIDLO VYPNUTÉ.

► Niektoré exteriérové svetlá bliknú.

Ak počas pohybu elektricky ovládaných dverí batožinového priestoru znova stlačíte tlačidlo, zastaví sa.

Stlačte tlačidlo na dlhšie ako jednu sekundu a elektricky ovládané dvere batožinového priestoru zmenia smer pohybu.

## ■ Prispôsobenie, kedy sa otvoria dvere batožinového priestoru

**Kedykoľvek:** Elektricky ovládané dvere batožinového priestoru sa súčasne odomknú a otvoria. Toto je predvolené nastavenie.

**Po odomknutí:** Dvere batožinového priestoru sa otvoria, keď sú odomknuté všetky dvere.

► Ako prispôbiť nastavenia vozidla Str. 377

## ► Otváranie/zatváranie elektricky ovládaných dverí batožinového priestoru\*

Elektricky ovládané dvere batožinového priestoru sa nemusia otvoriť alebo zavrieť v nasledujúcich prípadoch:

- Systém napájania sa aktivuje, kým sa dvere batožinového priestoru automaticky otvárajú alebo zatvárajú.
- Vozidlo je zaparkované v strmom svahu.
- Na vozidlo pôsobí silný vietor.
- Dvere batožinového priestoru alebo strecha sú pokryté snehom alebo ľadom.

Ak zatvoríte dvere batožinového priestoru a všetky ostatné dvere sú zamknuté, elektricky ovládané dvere batožinového priestoru sa automaticky zamknú a niektoré exteriérové svetlá zablíkajú.

Ak vymeníte 12-voltový akumulátor alebo poistku dverí batožinového priestoru, kým sú dvere batožinového priestoru otvorené, elektricky ovládané dvere batožinového priestoru môžu prestať fungovať. Činnosť elektricky ovládaných dverí batožinového priestoru sa obnoví, keď manuálne zatvoríte dvere batožinového priestoru.

Ak na elektricky ovládané dvere batožinového priestoru nainštalujete diely, ktoré nie sú originálnym príslušenstvom Honda, dvere batožinového priestoru sa nemusia dať otvoriť alebo zatvoriť.

Pred vyberaním a vkladáním batožiny skontrolujte, či sú dvere batožinového priestoru úplne otvorené.

Ak sa pohnete s vozidlom, kým sú elektricky ovládané dvere batožinového priestoru otvorené alebo sa zatvárajú, zaznie zvuková signalizácia.



## Používanie tlačidla elektricky ovládaných dverí batožinového priestoru

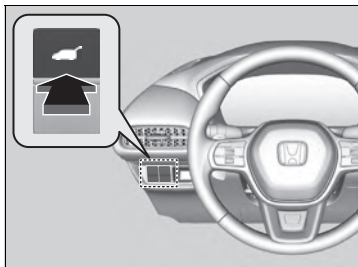

Ak chcete otvoriť alebo zatvoriť elektricky ovládané dvere batožinového priestoru, stlačte a približne jednu sekundu podržte tlačidlo elektricky ovládaných dverí batožinového priestoru.

► Niektoré exteriérové svetlá bliknú.

Ak počas pohybu elektricky ovládaných dverí batožinového priestoru znova stlačíte tlačidlo, zastavia sa.

Stlačte a približne jednu sekundu podržte tlačidlo a elektricky ovládané dvere batožinového priestoru zmenia smer pohybu.

## ► Otváranie/zatváranie elektricky ovládaných dverí batožinového priestoru\*

Ak elektricky ovládané dvere batožinového priestoru počas otvárania alebo zatvárania narazia na odpor, funkcia automatického otočenia chodu zmení smer pohybu dverí batožinového priestoru. Trikrát zaznie zvuková signalizácia.

Snímanie funkcie automatického otočenia chodu sa vypne, keď sú dvere batožinového priestoru už takmer zatvorené, aby sa zaistilo ich úplné zatvorenie.

Nedotýkajte sa snímačov, ktoré sa nachádzajú na oboch stranách dverí batožinového priestoru. Ak sa počas zatvárania dverí batožinového priestoru dotknete niektorého snímača, elektricky ovládané dvere batožinového priestoru sa nezatvoria.

Dávajte pozor, aby ste snímače nepoškriabali ostrým predmetom. V prípade poškriabania by sa mohli poškodiť, čo by spôsobilo poruchu funkcie zatvárania elektricky ovládaných dverí batožinového priestoru.

\* Nie je k dispozícii u všetkých modelov

## ■ Používanie vonkajšej rukoväti dverí batožinového priestoru

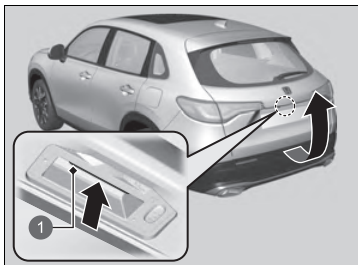

1 Vonkajšia rukoväť

Ak stlačíte vonkajšiu rukoväť dverí batožinového priestoru na čas kratší ako 1 sekunda, dvere batožinového priestoru sa automaticky otvoria.

► Ak chcete dvere batožinového priestoru otvoriť manuálne, stlačte vonkajšiu rukoväť na dlhšie ako jednu sekundu.

➤ **Otváranie/zatváranie dverí batožinového priestoru** Str. 209

Ak diaľkový ovládač bezklúčového otvárania nosíte so sebou, dvere batožinového priestoru pred otvorením nemusíte odomykať.

Ak počas pohybu elektricky ovládaných dverí batožinového priestoru znova stlačíte vonkajšiu rukoväť, zastavia sa.

Stlačte vonkajšiu rukoväť a elektricky ovládané dvere batožinového priestoru zmenia smer pohybu.

## ►► Používanie vonkajšej rukoväti dverí batožinového priestoru

- Po opustení vozidla nenechávajte diaľkový ovládač bezklúčového otvárania vo vozidle. Zoberte ho so sebou.
- Dvere batožinového priestoru môžete odomknúť aj vtedy, ak diaľkový ovládač bezklúčového otvárania nemáte pri sebe, keď sa iná osoba s diaľkovým ovládačom bezklúčového otvárania nachádza v dosahu.
- Uistite sa, že ste nenechali diaľkový ovládač bezklúčového otvárania v batožinovom priestore, a zatvorte dvere batožinového priestoru.

Môžete zapnúť alebo vypnúť elektrické ovládanie dverí batožinového priestoru.

➤ **Ako prispôbiť nastavenia vozidla** Str. 377

## ■ Používanie vnútorného tlačidla dverí batožinového priestoru

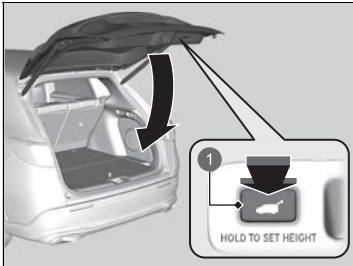

- 1 Vnútorné tlačidlo dverí batožinového priestoru

Stlačením vnútorného tlačidla na dverách batožinového priestoru zatvorte elektricky ovládané dvere batožinového priestoru.

Ak počas pohybu elektricky ovládaných dverí batožinového priestoru znova stlačíte vnútorné tlačidlo, zastavia sa. Opätovným stlačením a uvoľnením vnútorného tlačidla zmenia elektricky ovládané dvere batožinového priestoru smer pohybu.

## ■ Programovanie polohy dverí batožinového priestoru



Rozsah, do ktorého sa budú elektricky ovládané dvere batožinového priestoru automaticky otvárať, sa dá naprogramovať.

Programovanie:

1. Otvorte dvere batožinového priestoru do požadovanej polohy.
2. Stlačte a podržte vnútorné tlačidlo dverí batožinového priestoru. Budete počuť jedno dlhé pípnutie a dve krátke pípnutia.

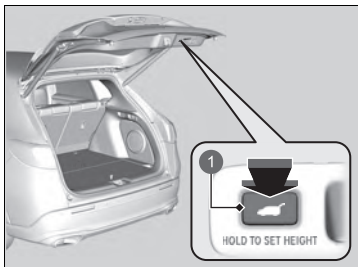

- 1 Vnútorné tlačidlo dverí batožinového priestoru

## ►► Programovanie polohy dverí batožinového priestoru

Ak sú dvere batožinového priestoru otvorené iba mierne, tak sa nedá programovať ich poloha, aj keď stlačíte vnútorné tlačidlo.

Ak chcete elektricky ovládané dvere batožinového priestoru preprogramovať tak, aby sa otvárali úplne v celom rozsahu, manuálne ich otvorte do ich najvyššej možnej polohy a postupujte podľa pokynov kroku 2.

## Funkcia automatického zaistenia

Ak elektricky ovládané dvere batožinového priestoru zatvoríte manuálne, zaistia sa automaticky.

## Detekcia zatvárania elektricky ovládaných dverí batožinového priestoru

Služi na automatické spustenie elektricky ovládaných dverí batožinového priestoru v prípade, ak existuje riziko, že úplne otvorené elektricky ovládané dvere batožinového priestoru sa môžu spustiť nadol v dôsledku ich hmotnosti (napríklad v dôsledku snehu na elektricky ovládaných dverách batožinového priestoru). Počas zatvárania (spúšťania) elektricky ovládaných dverí batožinového priestoru sa rozozvučí zvuková signalizácia.

## » Funkcia automatického zaistenia

Funkcia automatického zaistenia sa neaktivuje, ak počas zatvárania elektricky ovládaných dverí batožinového priestoru stlačíte vonkajšiu rukoväť dverí batožinového priestoru.

### POZNÁMKA

Kým sa elektricky ovládané dvere batožinového priestoru zaistujú, nevyvíjajte na dvere batožinového priestoru žiadnu silu.

Keď manuálne zatvoríte dvere batožinového priestoru, pusťte rukami dvere batožinového priestoru a nechajte ich automaticky zaistiť. Počas zaistovania dverí batožinového priestoru nezasahujte rukami do okolia dverí batožinového priestoru. Takáto činnosť je nebezpečná.

## » Detekcia zatvárania elektricky ovládaných dverí batožinového priestoru

Ak sa pokúsite manuálne zatvoriť elektricky ovládané dvere batožinového priestoru ihneď po tom, ako sa úplne otvorili, môže sa aktivovať režim detekcie zatvárania elektricky ovládaných dverí batožinového priestoru.

Keď sa aktivuje režim detekcie zatvárania elektricky ovládaných dverí batožinového priestoru, počkajte, kým sa elektricky ovládané dvere batožinového priestoru úplne nezatvoria. Počas pohybu nezasahujte do elektricky ovládaných dverí batožinového priestoru.

Ak sa režim detekcie zatvárania elektricky ovládaných dverí batožinového priestoru aktivuje opakovane, obráťte sa na predajcu.

## System imobilizéra

Tento systém zabraňuje aktivácii systému napájania vozidla s kľúčom, ktorý nebol vopred zaregistrovaný.

Dbajte na nasledujúce pokyny pri stlačení tlačidla **POWER**:

- Nenechávajte v blízkosti tlačidla **POWER** predmety, ktoré vysielajú silné rádiové vlny.
- Uistite sa, že kľúč nie je prikrytý alebo sa nedotýka kovového predmetu.
- Nenechávajte v blízkosti tlačidla **POWER** kľúč z iného systému imobilizéra.

Neumiestňujte kľúč do blízkosti magnetických predmetov. Elektronické zariadenia, napríklad televízory a audiosystémy, emitujú silné magnetické polia. Zmagnetizovať sa môže dokonca aj kľúčienka.

### » System imobilizéra

#### POZNÁMKA

Ak necháte kľúč vo vozidle, môže dôjsť ku krádeži alebo k náhodnému pohybu vozidla.

Keď nechávate vozidlo bez dozoru, vezmite si kľúč so sebou.

Nepokúšajte sa systém zmeniť alebo k nemu pridať iné zariadenia.

Môžete tým poškodiť systém a vozidlo nebude schopné prevádzky.

Ak systém opakovane nerozpozna kód vášho kľúča, obráťte sa na predajcu. Ak ste stratili kľúč a nemôžete naštartovať vozidlo, obráťte sa na predajcu.

#### Typ vozidla s pravostranným riadením

Pred prvým nastavením režimu napájania do polohy ZAPNUTÉ po odpojení 12-voltového akumulátora stlačte a podržte brzdový pedál.

## Alarm systém

Systém bezpečnostného alarmu sa aktivuje, ak sa dvere batožinového priestoru, kapota alebo dvere otvoria násilím. Alarm sa neaktivuje, ak sa dvere alebo dvere batožinového priestoru otvoria s použitím diaľkového ovládača alebo systému bezklúčového otvárania.

### ■ Keď sa aktivuje alarm systém

Klaksón bude prerušovanie trúbiť a všetky exteriérové svetlá zablikajú.

### ■ Deaktivácia alarm systému

Odomknite vozidlo pomocou diaľkového ovládača alebo systémom bezklúčového otvárania alebo otočte spínačom zapalovania do polohy ZAPNUTÉ. Systém sa deaktivuje spolu s klaksónom a blikajúcimi svetlami.

### ■ Nastavenie alarm systému

Alarm systém sa nastavuje automaticky pri splnení nasledujúcich podmienok:

- Vozidlo je v režime napájania VOZIDLO VYPNUTÉ.
- Kapota je zatvorená.
- Všetky dvere a dvere batožinového priestoru sú uzamknuté zvonku pomocou diaľkového ovládača alebo systému bezklúčového otvárania.

### ■ Keď sa nastaví alarm systém

Indikátor alarm systému na prístrojovom paneli bliká a interval blikania sa zmení asi po 15 sekundách.

### ■ Zrušenie alarm systému

Alarm systém sa zruší, keď vozidlo odomknete pomocou diaľkového ovládača, systému bezklúčového otvárania alebo keď nastavíte režim napájania do polohy ZAPNUTÉ. Zároveň sa vypne aj indikátor alarm systému.

#### ▶ Alarm systém

Nepokúšajte sa systém zmeniť alebo k nemu pridať iné zariadenia. Môžete tým poškodiť systém a vozidlo nebude schopné prevádzky.

Alarm systém bude aktivovaný približne 5 minút pred deaktiváciou systému zabezpečenia. Systém prejde desiatimi 30-sekundovými cyklami, počas ktorých bude znieť klaksón a bude blikáť indikátor bezpečnostného alarmu systému. V závislosti od okolností môže systém zabezpečenia ostať aktívny ďalších 5 minút.

Nenastavujte alarm systém, keď sa vo vozidle nachádzajú osoby alebo je otvorené okno. Systém sa môže náhodne aktivovať, keď:

- Odomknete dvere pomocou poistného jazýčka.
- Otvoríte kapotu pomocou rukoväti uvoľnenia kapoty.

#### ▶ Modely s elektricky ovládanými dverami batožinového priestoru

- Elektricky ovládané dvere batožinového priestoru otvorte príslušným tlačidlom na prístrojovej doske.

Ak sa po nastavení alarmu vybije 12-voltový akumulátor, môže po opätovnom nabití alebo výmene 12-voltového akumulátora dôjsť k spusteniu alarmu zabezpečenia. V takomto prípade deaktivujte alarm systém odomknutím dverí pomocou diaľkového ovládača alebo systému bezklúčového otvárania.

Ak odomknete dvere pomocou zabudovaného kľúča pri aktivovanom systéme zabezpečenia, spustí sa alarm.

## ■ Informácie o batérii alarmu systému zabezpečenia

Informácie o výrobcovi:

FDK CORPORATION

Obchodný názov: FDK

Poštová adresa: Shibaura Crystal Shinagawa, 1-6-41 Konan, Minato-ku, Tokio 108-8212  
Japonsko

Manipulácia:

Neskratujte, nerozoberajte, nedeformujte, nezahrievajte ani nespálujte. Batériu neumiestňujte na kovové puzdro, kovovú dosku alebo antistatický materiál. V prípade použitia viacerých článkov pri výmene použitých batérií vymeňte všetky batérie naraz za nové. Nemiešajte rôzne typy batérií, nové a staré batérie toho istého typu ani rôzne vyrobené batérie toho istého typu. Nepoužívajte batérie na nešpecifikované účely.

Skladovanie:

Batérie skladujte v dobre vetraných, suchých a chladných priestoroch. Uchovávajte ich mimo dosahu vody, dažďa, snehu, mrazu alebo kondenzácie rosy. Batérie neskladujte v blízkosti zdroja tepla alebo dýzy horúceho vzduchu. Batérie neskladujte na priamom slnečnom svetle. Dbajte na to, aby nedošlo k navlhnutiu obalu kondenzáciou rosy, keď sa obal premiestni z chladných do teplých a vlhkých podmienok. V sklade by mal byť nainštalovaný dostatočný počet hasiacich prístrojov. Batérie uchovávajte mimo dosahu detí.

Poznámka: Tento obsah vychádza zo zákona a môže sa zmeniť bez predchádzajúceho upozornenia.

## » Alarm systém

### » Typ vozidla s pravostranným riadením

Systém sa môže náhodne aktivovať v nasledujúcich prípadoch:

- Vozidlo je zaparkované v automatizovanej garáži.
- Vozidlo sa umýva vodou pod vysokým tlakom alebo v automatizovanej autoumyvárni.
- Vozidlo sa prepravuje vo vlaku, na trajekte alebo na prívесе.
- Vozidlo je vystavené silnému dažďu alebo búrke.
- Z vozidla sa odstraňuje ľad.

Môžete použiť tlačidlo **OFF** (VYP.) na ultrazvukovom snímači/snímači náklonu, aby sa neúmyselne neaktivoval systém alarmu.

» **Ultrazvukové snímače** \* Str. 223

» **Snímač náklonu** \* Str. 224



## Ultrazukové snímače\*

Ultrazukové snímače sa aktivujú len vtedy, keď je nastavený alarm systém. Ak snímače rozpoznajú narušiteľa pohybujúceho sa v interiéri alebo vstupujúceho do interiéru vozidla cez okno, snímač aktivuje alarm.

### ■ Nastavenie alarm systému bez aktivácie ultrazukových snímačov

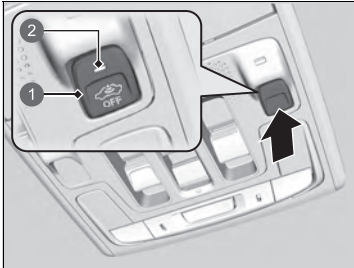

- 1 Tlačidlo **OFF** (VYP.) ultrazukového snímača/snímača náklonu
- 2 Indikátor

Zabezpečovací systém môžete nastaviť bez aktivácie ultrazukového senzora. Ak chcete vypnúť systém ultrazukových snímačov, nastavte režim napájania na VOZIDLO VYPNUTÉ stlačením tlačidla **POWER** a následným stlačením tlačidla **OFF** (VYP.) ultrazukového snímača/snímača náklonu.

► Indikátor svieti načerveno.

Ak chcete systém znova zapnúť, stlačte tlačidlo **OFF** (VYP.) ultrazukového snímača/snímača náklonu.

Ultrazukové snímače sa zapnú pri každom nastavení alarm systému, a to aj vtedy, ak ste ich naposledy vypli.

### ►► Ultrazukové snímače\*

Bez ohľadu na to, či sú ultrazukové snímače aktivované, systém zabezpečenia je možné vypnúť len diaľkovým ovládačom alebo systémom bezklúčového otvárania, nie kľúčom.

Je možné zistiť, či sa systém zabezpečenia aktivoval bez vášho vedomia. Ak sa systém zabezpečenia aktivoval, 5 minút po odomknutí dverí a deaktivácii systému bude blikať indikátor.

Ak však zapnete systém napájania, indikátor prestane po 5 sekundách blikať.

Ak má ultrazukový snímač poruchu alebo sa vyskytol iný problém, indikátor sa po odomknutí dverí a deaktivácii systému na 5 minút rozsvieti.

Ak však zapne systém napájania motor, indikátor zhasne.

Systém zabezpečenia môžu ultrazukové snímače neúmyselne aktivovať v nasledujúcich prípadoch:

- Niekto sa nachádza vo vozidle.
- Je otvorené okno.
- Vo vozidle visí príslušenstvo alebo oblečenie.

## Snímač náklonu\*

Snímače náklonu sa aktivujú len v prípade, že je nastavený alarm systém. Ak niekto zdvihne vozidlo na účely ťahania vozidla, demontáže kolies a podobne, snímač aktivuje alarm.

### ■ Nastavenie alarm systému bez aktivácie snímačov náklonu

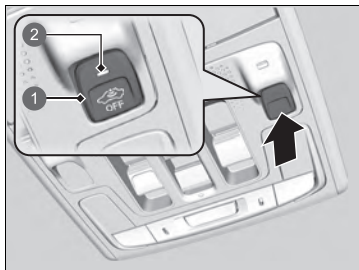

- 1 Tlačidlo **OFF** (VYP.) ultrazvukového snímača/snímača náklonu
- 2 Indikátor

Systém zabezpečenia môžete nastaviť bez aktivácie snímačov náklonu.

Ak chcete vypnúť systém snímačov náklonu, nastavte režim napájania na VOZIDLO VYPNUTÉ stlačením tlačidla **POWER** a následným stlačením tlačidla **OFF** (VYP.) ultrazvukového snímača/snímača náklonu.

► Indikátor svieti načerveno.

Ak chcete systém znova zapnúť, stlačte tlačidlo **OFF** (VYP.) ultrazvukového snímača/snímača náklonu.

Snímač náklonu sa zapne pri každom nastavení alarm systému, a to aj vtedy, ak ste ho naposledy vypli.

### ► Snímač náklonu\*

Aj keď je snímač náklonu aktivovaný, systém zabezpečenia je možné vypnúť len diaľkovým ovládačom alebo systémom bezkľúčového otvárania, nie kľúčom.

Je možné zistiť, či sa systém zabezpečenia aktivoval bez vášho vedomia. Ak sa systém zabezpečenia aktivoval, 5 minút po odomknutí dverí a deaktivácii systému bude blikať indikátor.

Ak však zapnete systém napájania, indikátor prestane po 5 sekundách blikať.

Ak má snímač náklonu poruchu alebo sa vyskytol iný problém, indikátor sa po odomknutí dverí a deaktivácii systému na 5 minút rozsvieti.

Ak však zapne systém napájania motor, indikátor zhasne.

Nenastavujte snímač náklonu, keď sa vozidlo zdvíha alebo nadvihuje na zdviháku.

## Uzamknutie najvyššej úrovne\*

Funkcia uzamknutia najvyššej úrovne deaktivuje poistné jazýčky na všetkých dverách na lepšiu ochranu proti odcudzeniu.

Dvere sa nedajú otvoriť zvnútra, keď je aktivované uzamknutie najvyššej úrovne.

### Uzamknutie dverí bez uzamknutia najvyššej úrovne pri použití hlavného spínača uzamknutia

1. Nechajte dvere vodiča zatvorené.
2. Otvorte dvere spolujazdca alebo zadné dvere a stlačte hlavný spínač uzamknutia dverí na strane vodiča alebo spolujazdca v smere uzamknutia.
3. Zatvorte dvere spolujazdca alebo zadné dvere bez toho, aby ste sa dotkli rukoväti dverí.



- 1 Zamknutie
- 2 Hlavný spínač uzamknutia dverí vodiča
- 3 Hlavný spínač uzamknutia dverí spolujazdca

### Uzamknutie najvyššej úrovne\*

## ⚠ VÝSTRAHA

Keď je nastavené uzamknutie najvyššej úrovne, vo vozidle sa nesmú nachádzať žiadne osoby. Osoby uzamknuté vo vozidle by mohli vážne ochorieť alebo zomrieť následkom zvýšenia teploty, ak sa vozidlo nachádza na slnku.

**Pred nastavením uzamknutia najvyššej úrovne skontrolujte, či sa vo vozidle nenachádzajú žiadne osoby.**

Ak odomknete dvere pomocou zabudovaného kľúča pri aktivovanom systéme zabezpečenia, spustí sa alarm.

Keď zapnete funkciu uzamknutia najvyššej úrovne, táto funkcia zostane zapnutá, aj keď odomknete dvere kufra.

\* Nie je k dispozícii u všetkých modelov

### ■ Uzamknutie dverí bez uzamknutia najvyššej úrovne pri použití zabudovaného kľúča

Zabudovaný kľúč možno použiť na uzamknutie dverí bez aktivácie uzamknutia najvyššej úrovne, aj keď diaľkový ovládač bezkľúčového otvárania nemáte pri sebe.

1. Keď sú dvere vodiča otvorené, vytiahnite rukoväť dverí a uzamknite dvere pomocou zabudovaného kľúča.
2. Vyberte zabudovaný kľúč a zatvorte dvere, pričom stále ťahajte za rukoväť dverí.

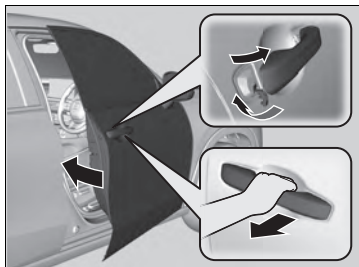

## Otváranie/zatváranie elektricky ovládaných okien

Elektricky ovládané okná môžete otvoriť a zatvoriť pomocou spínačov na dverách, keď je režim napájania v polohe ZAPNUTÉ.

Spínače na strane vodiča môžete použiť na otvorenie a zatvorenie všetkých okien. Ak chcete otvárať a zatvárať okná aj z iných miest, ako je miesto vodiča, tlačidlo uzamknutia elektricky ovládaného okna na strane vodiča musí byť vypnuté (nezatlačené, indikátor nesvieti).

Keď je tlačidlo uzamknutia elektricky ovládaných okien zatlačené, rozsvieti sa indikátor a môžete obsluhovať len okno vodiča. Tlačidlo uzamknutia elektricky ovládaných okien použite, keď sa vo vozidle nachádzajú deti.

### 🔌 Otváranie/zatváranie elektricky ovládaných okien

#### VÝSTRAHA

**Privretie rúk alebo prstov elektricky ovládanými oknami môže spôsobiť vážne poranenie.**

**Pred zatvorením sa uistite, že spolujazdci sú mimo priestoru okien.**

**VÝSTRAHA:** Vždy, keď opúšťate vozidlo, zoberte si so sebou kľúč zapalovania bez ohľadu na to, či ho ponechávate prázdne alebo v ňom zostávajú ďalšie osoby.

Elektricky ovládané okná možno používať maximálne 10 minút po zmene režimu napájania do polohy VOZIDLO VYPNUTÉ. Zatvorenie dverí vodiča zruší túto funkciu.

#### **Automatické otočenie chodu**

Ak elektrické ovládané okno zistí odpor pri automatickom zatváraní, prestane sa zatvárať a otočí chod opačným smerom.

Ak budete nepretržite ťahať spínač nahor, funkcia automatickej zmeny smeru pohybu okna na strane vodiča sa vypne.

Snímač funkcie automatického otočenia chodu sa vypne, keď je okno už takmer zatvorené, aby sa zaistilo jeho úplné zatvorenie.

## ■ Otváranie/zatváranie okien s funkciou automatického otvárania/zatvárania

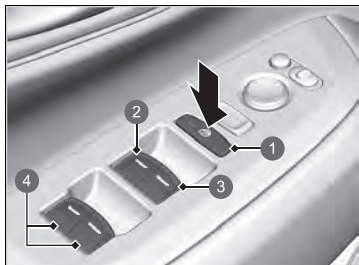

- 1 Tlačidlo uzamknutia elektricky ovládaných okien
- 2 Spínač okna na strane vodiča
- 3 Spínač okna na strane spolujazdca vpredu
- 4 Spínač okien spolujazdcov vzadu

### ■ Manuálna obsluha

**Otvorenie:** Zatlačte spínač nadol a podržte ho, kým nedosiahnete požadovanú polohu.

**Zatvorenie:** Potiahnite spínač nahor a podržte ho, kým nedosiahnete požadovanú polohu.

### ■ Automatická prevádzka

**Otvorenie:** Silne zatlačte spínač nadol.

**Zatvorenie:** Silne potiahnite spínač nahor.

Okno sa úplne otvorí alebo zatvorí. Ak chcete okno kedykoľvek zastaviť, krátko zatlačte alebo potiahnite spínač.

## Otvorenie/zatvorenie okien pomocou diaľkového ovládača

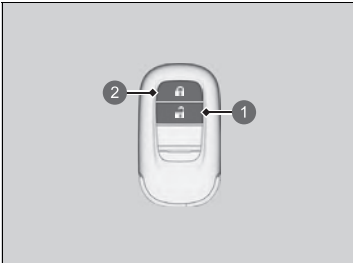

- 1 Tlačidlo odomknutia
- 2 Tlačidlo uzamknutia

**Otvorenie:** Stlačte tlačidlo odomknutia a potom ho v priebehu 10 sekúnd stlačte znova a podržte ho.

**Zatvorenie:** Stlačte tlačidlo uzamknutia a potom ho v priebehu 10 sekúnd stlačte znova a podržte ho.

Ak sa pohyb okien zastaví v polovici, tento postup zopakujte.

## » Otvorenie/zatvorenie okien pomocou diaľkového ovládača

### Modely s panoramatickou strechou

Ak otvoríte/zatvoríte okná pomocou diaľkového ovládača, zároveň s nimi sa automaticky otvorí/zatvorí panoramatická strecha.

### Všetky modely

Prostredníctvom obrazovky audiosystému/informačnej obrazovky môžete vypnúť/zapnúť nastavenie funkcie otvárania okien pomocou diaľkového ovládača bezklúčového otvárania.

► **Ako prispôbiť nastavenia vozidla** Str. 377

### Otváranie/zatváranie panoramatickej strechy

Panoramatickú strechu môžete používať vtedy, keď je vozidlo v režime napájania ZAPNUTÉ. Panoramatickú strechu môžete otvárať a zatvárať pomocou spínača v prednej časti stropu.

#### 🔗 Otváranie/zatváranie panoramatickej strechy

### ⚠️ VÝSTRAHA

Privretie rúk alebo prstov pri otváraní alebo zatváraní panoramatickej strechy a slnečnej clony môže spôsobiť vážne poranenie.

Pred otvorením alebo zatvorením panoramatickej strechy a slnečnej clony sa uistite, že žiadne osoby nemajú v jej priestore ruky ani prsty.

**VÝSTRAHA:** Vždy, keď opúšťate vozidlo, zoberte si so sebou kľúč zapalovania bez ohľadu na to, či ho ponechávate prázdne alebo v ňom zostávajú ďalšie osoby.

#### POZNÁMKA

Otvorenie panoramatickej strechy v teplotách pod bodom mrazu alebo keď je strecha pokrytá snehom či ľadom môže poškodiť panel alebo motor panoramatickej strechy.

Elektricky ovládanú panoramatickú strechu a slnečnú clonu možno ovládať maximálne 10 minút po zmene režimu napájania na režim VOZIDLO VYPNUTÉ. Zatvorenie dverí vodiča ruší túto funkciu.



#### » Otváranie/zatváranie panoramatickej strechy

Keď snímač zaznamená odpor, funkcia automatického otočenia chodu zmení smerovanie panoramatickej strechy a slnečnej clony a potom ju zastaví. Snímač funkcie automatického otočenia chodu sa vypne, keď sú panoramatiká strecha a slnečná clona už takmer zatvorené, aby sa zaistilo ich úplné zatvorenie.

Na ovládanie panoramatickej strechy môžete používať diaľkový ovládač.

➤ **Otvorenie/zatvorenie okien pomocou diaľkového ovládača** Str. 229

## ■ Používanie spínača panoramatickej strechy

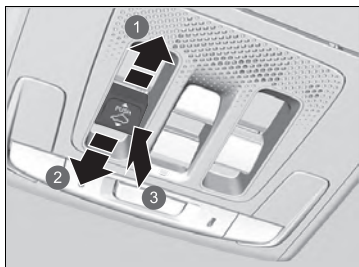

- 1 Otvorenie
- 2 Zatvorenie
- 3 Sklopenie

### ■ Automatická prevádzka

**Otvorenie:** Silno potiahnite spínač dozadu.

**Zatvorenie:** Silno zatlačte spínač dopredu.

Panoramatická strecha sa automaticky úplne otvorí alebo zatvorí. Ak chcete panoramatickú strechu zastaviť v polovici, krátko potiahnite alebo stlačte spínač.

### ■ Manuálna obsluha

**Otvorenie:** Jemne potiahnite spínač dozadu a podržte ho, kým nedosiahnete požadovanú polohu.

**Zatvorenie:** Jemne zatlačte spínač dopredu a podržte ho, kým nedosiahnete požadovanú polohu.

### ■ Vyklopenie panoramatickej strechy smerom nahor.

**Sklopenie:** Stlačte strednú časť spínača panoramatickej strechy.

- Slniečna clona sa automaticky otvorí a panoramatická strecha sa začne sklápať.

**Zatvorenie:** Silne zatlačte spínač dopredu a potom ho uvoľnite.

### ►► Používanie spínača panoramatickej strechy

Vždy keď sa otvára panoramatická strecha, slnečná clona sa posúva spolu s ňou. Keď sa však panoramatická strecha zatvára, slnečná clona zostáva na svojom mieste.

Keď odchýlením pootvoríte panoramatickú strechu, slnečná clona sa mierne otvorí, aby umožnila prúdenie čerstvého vzduchu dovnútra vozidla.

Keď z tejto pozície panoramatickú strechu zatvoríte, slnečná clona sa vráti do svojej uzatvorenej polohy.

## ■ Používanie spínača slnečnej clony

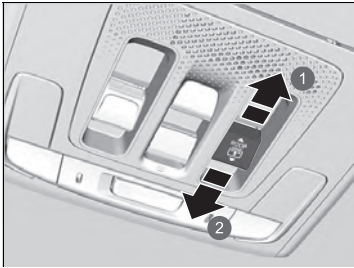

- 1 Otvorenie
- 2 Zatvorenie

### ■ Automatická prevádzka

**Otvorenie:** Silno potiahnite spínač dozadu.

**Zatvorenie:** Silno zatlačte spínač dopredu.

Slnečná clona sa automaticky úplne otvorí alebo zatvorí. Ak chcete slnečnú clonu zastaviť v polovici, krátko potiahnite alebo stlačte spínač.

### ■ Manuálna obsluha

**Otvorenie:** Jemne potiahnite spínač dozadu a podržte ho, kým nedosiahnete požadovanú polohu.

**Zatvorenie:** Jemne zatlačte spínač dopredu a podržte ho, kým nedosiahnete požadovanú polohu.

## ►► Používanie spínača slnečnej clony

Slnečnú clonu môžete otvoriť a zatvoriť podľa toho, koľko svetla chcete v kabíne vozidla.

Keď na otvorenie slnečnej clony používate spínač slnečnej clony, panoramatická strecha sa nedá pohnúť.

Slnečná clona sa nedá úplne zatvoriť, ak je otvorená panoramatická strecha. Keď zatvárate slnečnú clonu pri otvorenej panoramatickej streche, slnečná clona sa zastaví tesne pred sklom panoramatickej strechy. Keď opätovne zatlačíte spínač dopredu, slnečná clona a panoramatická strecha za zatvoria spolu.

## Tlačidlo POWER

### Zmena režimu napájania

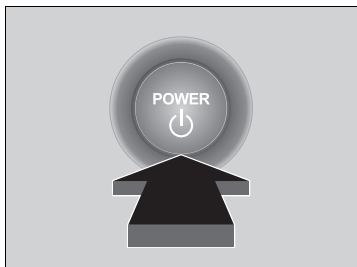

Ak máte pri sebe diaľkový ovládač bezklúčového otvárania a stlačíte tlačidlo **POWER** bez stlačeného brzdového pedála, režim napájania sa zmení v nasledujúcom poradí: VOZIDLO VYPNUTÉ→PRÍSLUŠENSTVO→ZAPNUTÉ→VOZIDLO VYPNUTÉ.

#### **VOZIDLO VYPNUTÉ:**

Napájanie vozidla je VYPNUTÉ.

#### **PRÍSLUŠENSTVO:**

Je možné používať audiosystém a určité ďalšie príslušenstvo.

#### **ZAPNUTÉ:**

Je možné používať všetko príslušenstvo.

### » Tlačidlo POWER

Ak je diaľkový ovládač bezklúčového otvárania v úložnom priečinku alebo na inom mieste, kde môže dôjsť k prerušeniu jeho signálu, režim napájania sa nemusí zmeniť.

## ■ Automatické vypnutie

Ak necháte vozidlo 30 až 60 minút s prevodovkou v polohe **P** a v režime napájania PRÍSLUŠENSTVO, vozidlo automaticky prejde do režimu podobnému režimu VOZIDLO VYPNUTÉ (UZAMKNUTIE), aby nedošlo k vybitiu 12-voltového akumulátora.

## ■ Pripomenutie režimu napájania

Ak otvoríte dvere vodiča, kým je vozidlo v režime napájania PRÍSLUŠENSTVO, zaznie výstražná zvuková signalizácia.

## ■ Pripomenutie diaľkového ovládača bezklúčového otvárania



Keď je režim napájania nastavený na niektorý z iných režimov ako VYPNUTÉ a keď vyberiete diaľkový ovládač bezklúčového otvárania z vozidla a zatvoríte dvere, zaznie alarm. Ak alarm naďalej znie, umiestnite diaľkové ovládanie bezklúčového otvárania na iné miesto.

### ■ Keď je režim napájania v polohe PRÍSLUŠENSTVO

Alarm znie z vonkajšej strany vozidla.

### ■ Keď je vozidlo v režime napájania ZAPNUTÉ

Alarm znie tak z vonkajšej ako aj z vnútornej strany vozidla. Okrem toho sa na prístrojovej doske zobrazí výstražný indikátor.

## ►► Pripomenutie diaľkového ovládača bezklúčového otvárania

Keď sa diaľkový ovládač bezklúčového otvárania nachádza v prevádzkovom dosahu systému a zatvorí sa všetky dvere, výstražná funkcia sa zruší.

Ak vyberiete z vozidla diaľkový ovládač bezklúčového otvárania po zapnutí systému napájania, nebude možné zmeniť režim tlačidla **POWER** ani znovu zapnúť systém napájania. Keď používate tlačidlo **POWER**, vždy sa uistite, že sa diaľkový ovládač bezklúčového otvárania nachádza vo vozidle.

Ak diaľkový ovládač bezklúčového otvárania vyložíte z vozidla cez okno, výstražná zvuková signalizácia sa neaktivuje.

Diaľkový ovládač bezklúčového otvárania neodkladajte na prístrojovú dosku ani do odkladacej schránky v palubnej doske. V opačnom prípade sa môže spustiť výstražná zvuková signalizácia. V prípade niektorých iných podmienok, ktoré môžu zabrániť vozidlu lokalizovať diaľkový ovládač bezklúčového otvárania môže zaznieť výstražná zvuková signalizácia aj vtedy, keď sa diaľkový ovládač bezklúčového otvárania nachádza v prevádzkovom dosahu systému.

## Osvetlenie

### ■ Svetlomet/obrysové svetlá

Svetlá sa automaticky rozsvietia v závislosti od okolitého jas. Je možné ich zapnúť a vypnúť aj manuálne.

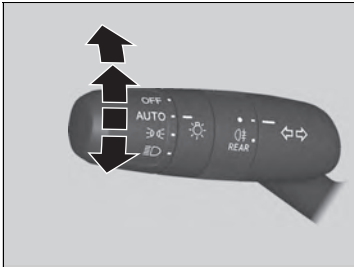

#### ■ Manuálna obsluha

##### Svetlomety/pozičné svetlá:

Otočte spínač svetiel do polohy .

##### Pozičné svetlá:

Otočte spínač svetiel do polohy .

##### Svetlomet/pozičné svetlá:

Spínač svetla vypnite do polohy **OFF** a uvoľnite ho až po preradení do polohy **P** a zatiahnutí parkovacej brzdy.

► Svetlá sa znova automaticky zapnú, keď:

- Spínač svetla sa znova prepne do polohy **OFF** a uvoľní.
- Prevodovka sa z polohy **P** vyradí a parkovacia brzda sa uvoľní.

Exteriérové svetlá sa automaticky rozsvietia, keď je spínač svetla nastavený na možnosť **AUTO** a režim napájania je nastavený na ZAPNUTÉ.



### ► Osvetlenie

Keď sú svetlá zapnuté, indikátor zapnutých svetiel bude svietiť na prístrojovom paneli.

► **Indikátor zapnutého svetla** Str. 115

### ► Svetlomet/obrysové svetlá

Keď sú zapnuté pozičné svetlá, zapne sa aj predné a zadné osvetlenie evidenčného čísla.

Keď je spínač svetla otočený do polohy  alebo  a napájanie je VYPNUTÉ, pri otvorení dverí vodiča sa ozve zvuková signalizácia.

Keď je spínač svetla nastavený na **AUTO** a úroveň okolitého osvetlenia je nízka, svetlomety a pozičné svetlá sa zapnú pri odomknutí dverí. Vypnú sa po uzamknutí dverí.

Snímač svetiel sa nachádza na mieste zobrazenom nižšie. Nezakrývajte snímač svetiel.

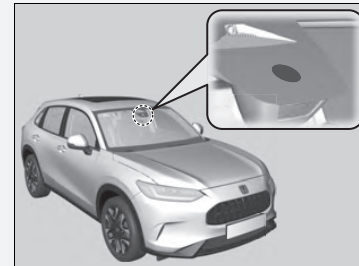

## ■ Dialkové svetlá

Keď je zapnutý svetlomet, potlačte páčku smerom dopredu. Potiahnutím páčky dozadu znova prepnete na stretávacie svetlá.

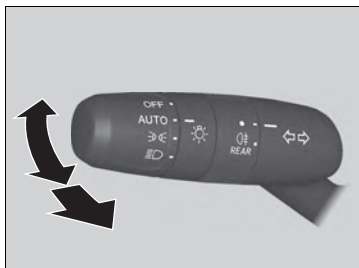

### ■ Blikanie dialkovými svetlami

Potiahnutím páčky dozadu zapnete dialkové svetlá.

- Uvoľnením páčky znova prepnete na stretávacie svetlá.

## » Svetlomet/obrysové svetlá

Nenechávajte svetlá zapnuté, keď je systém napájania vypnutý, pretože sa môže vybit 12-voltový akumulátor.



## ■ Smerové signály

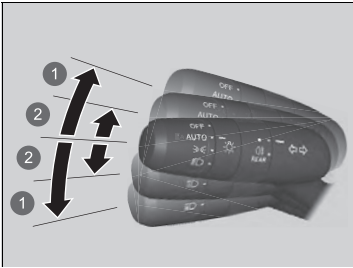

Smerové signály môžete použiť vtedy, keď je režim napájania v polohe ZAPNUTÉ.

### ■ ①: Smerový signál

Zatlačte páčku nahor alebo nadol podľa smeru, v ktorom chcete odbočiť, a smerový signál začne blikať.

### ■ ②: Krátky smerový signál

Ak páku zľahka zatlačíte nahor alebo nadol a pustíte, smerový signál trikrát zabliká.

- Ak počas blikania jemne zatlačte páčku v opačnom smere, blikanie sa zastaví.

## ►► Smerové signály

Ak bliká externý smerový signál, na prístrojovom paneli bude blikať indikátor smerového signálu.

► **Indikátory** Str. 106

## ■ Integrácia svetlometov so stieračmi

Svetlomety sa automaticky rozsvietia, keď sa stierače použijú niekoľkokrát v priebehu určitého počtu intervalov so spínačom svetlometov v polohe **AUTO**. Svetlomety automaticky zhasnú niekoľko minút po zastavení stieračov.

## ■ Funkcia automatického vypnutia svetiel

Keď nastavíte režim napájania na možnosť VOZIDLO VYPNUTÉ, diaľkové ovládanie bezklúčového otvárania si vezmete so sebou a zatvoríte dvere vodiča, tak o 15 sekúnd sa vypnú svetlomety, všetky ostatné vonkajšie svetlá a osvetlenie prístrojového panela.

Keď sa však tento spínač nachádza v polohe , pozíčné svetlá ostanú zapnuté.

Ak nastavíte režim napájania do polohy VOZIDLO VYPNUTÉ a spínač svetlometov je zapnutý, ale neotvoríte dvere, svetlá sa vypnú po 10 minútach (po 3 minútach, ak je spínač v polohe **AUTO**).

Svetlá sa znova zapnú, keď odomknete alebo otvoríte dvere vodiča. Ak odomknete dvere, ale neotvoríte ich do 15 sekúnd, svetlá sa vypnú. Ak otvoríte dvere vodiča, zaznie zvukový signál, ktorý vám pripomenie, že svetlá sú zapnuté.

### ☞ Integrácia svetlometov so stieračmi

Táto funkcia sa aktivuje, keď sa svetlomety vypnú v polohe **AUTO**. Jas prístrojového panela sa po rozsvietení svetlometov nezmení.

Pri nízkej úrovni okolitého osvetlenia zapne funkcia automatického ovládania svetiel svetlomety bez ohľadu na počet pohybov stieračov.

Funkciu integrácie svetlometov so stieračmi môžete zapnúť alebo vypnúť.

➡ **Ako prispôsobiť nastavenia vozidla** Str. 377

### ☞ Funkcia automatického vypnutia svetiel

Nastavenie časovača automatického vypnutia svetlometov môžete zmeniť.

➡ **Ako prispôsobiť nastavenia vozidla** Str. 377

## ■ Hmlové svetlá

Tieto svetlá môžete použiť, keď sú zapnuté pozičné svetlá alebo svetlomety.

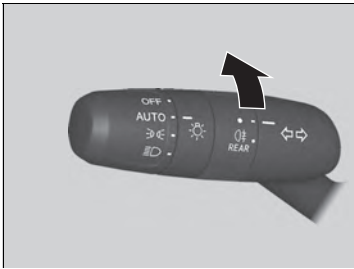

### Zapnutie zadného hmlového svetla:

Otočte spínač do polohy . Rozsvieti sa indikátor .

## ■ Denné prevádzkové osvetlenie

Pozičné svetlá/denné prevádzkové osvetlenie sa rozsvietia, keď sú splnené nasledujúce podmienky:

- Je nastavený režim napájania ZAPNUTÉ.
- Spínač svetlometov je v polohe **AUTO** alebo .

Denné prevádzkové osvetlenie sa vypne po zapnutí spínača svetlometov, alebo keď je spínač svetlometov v polohe **AUTO** a vonku sa stmieva.

## ▣ Denné prevádzkové osvetlenie

Ak je okolie tmavé, v režime **AUTO** sa rozsvietia stretávacie svetlá.

## Aktívne odbočovací svetlá \*

Zvýšte viditeľnosť pri jazde do zákrut. Keď je režim napájania v polohe ZAPNUTÉ, svetlomety svietia a rýchlosť vozidla je nižšia ako 40 km/h, pri aktivácii smerového signálu, otočení volantu alebo preradení prevodovky do polohy **R** sa aktivujú odbočovací svetlá.

### ■ Zákruta, do ktorej vchádzate, sa osvetlí:

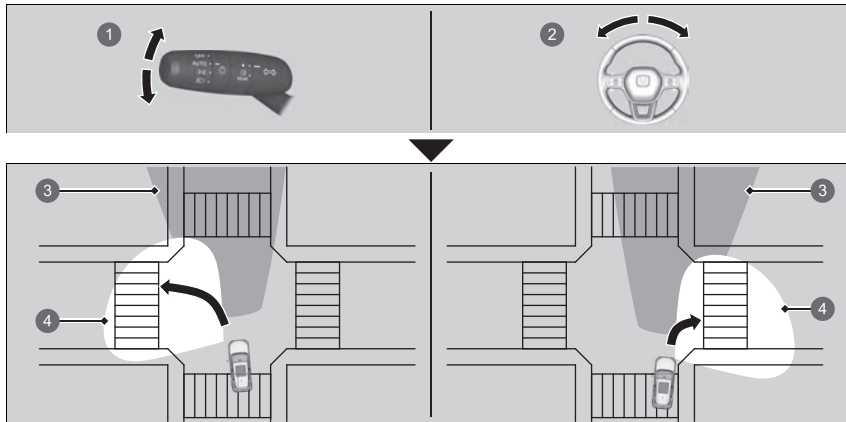

- 1 Keď aktivujete páčku smerových signálov.
- 2 Keď otočíte volant minimálne o 75 stupňov.
- 3 Osvetlenie svetlometmi
- 4 Osvetlenie odbočovacími svetlami

### ► Aktívne odbočovací svetlá \*

Aktívne odbočovací svetlá sa automaticky vypnú po piatich minútach. Ak chcete znova rozsvietiť tieto svetlá, znova vytvorte podmienky na ich aktiváciu: nastavte páčku smerových signálov alebo volant do stredovej polohy a znova s nimi pohnite, alebo ak je prevodovka v polohe **R**, na chvíľu ju posuňte do inej polohy.

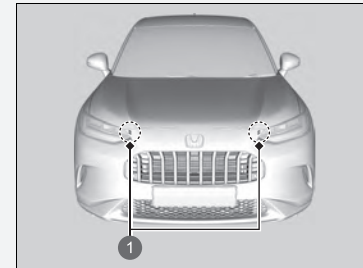

- 1 Aktívne odbočovací svetlá

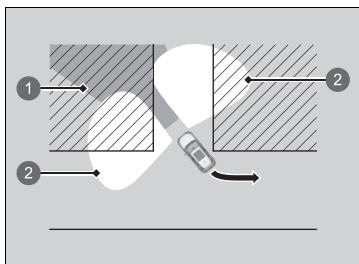

■ **Obe predné okrajové oblasti sa osvetlia:**

Keď preradíte prevodovku do polohy **R**.

- 1 Osvetlenie svetlometmi
- 2 Osvetlenie odbočovacími svetlami

## Ovládač nastavenia svetlometov\*

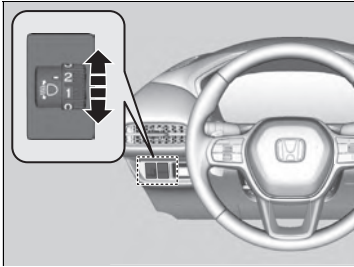

Vertikálny uhol stretávacích svetiel svetlometov môžete upraviť, keď sú zapnuté pozíčné alebo svetlomety svetlá.

Otočením ovládača nastavenia vyberte príslušný uhol svetlometov.

Vyššie číslo na ovládači označuje nižší uhol.

### ■ Výber polohy na ovládači nastavenia

Podľa informácií v tabuľke vyberte správnu polohu ovládača nastavenia zodpovedajúcu podmienkam jazdy a zaťaženiu vozidla.

Stav	Poloha ovládača
Vodič	0
Vodič a spolujazdec vpredu	0
Päť osôb na predných a zadných sedadlách	1
Päť osôb na predných a zadných sedadlách a batožina v batožinovom priestore v rámci maximálneho povoleného zaťaženia jednotlivých náprav a maximálnej povolenej hmotnosti vozidla	2
Vodič a batožina v batožinovom priestore, v rámci maximálneho povoleného zaťaženia náprav a maximálnej povolenej hmotnosti vozidla	3

### ⌘ Ovládač nastavenia svetlometov\*

Svetlomety sú vhodné len pre ľavostrannú alebo len pre pravostrannú jazdu. Pri jazde po cestách s inými pravidlami cestnej premávky je potrebné nastaviť svetlo svetlometov.

➔ **Nastavenie svetlometu** Str. 483

#### Modely bez ovládača nastavenia svetlometov

Vozidlo je vybavené systémom automatického nastavenia svetlometov, ktorý automaticky nastavuje vertikálny uhol stretávacích svetiel svetlometov. Ak spozorujete výraznú zmenu vertikálneho uhla svetlometov, mohlo dôjsť k poruche systému. Nechajte vozidlo skontrolovať predajcovi.

\* Nie je k dispozícii u všetkých modelov

## Automatické prepínanie diaľkových svetiel\*

Predná širokouhlá kamera rozpoznáva zdroje svetla pred vozidlom, ako sú napríklad svetlá vozidla pred vami alebo vozidla idúceho oproti, prípadne pouličné osvetlenie. Keď jazdíte v noci, tento systém automaticky prepína stretávacie a diaľkové svetlá v závislosti od situácie.

### Ako používať funkciu automatického prepínania diaľkových svetiel

#### ■ Aktivácia systému

Ak sú splnené všetky nasledujúce podmienky, rozsvieti sa indikátor automatického prepínania diaľkových svetiel a v závislosti od situácie sa automaticky prepne medzi diaľkovými a stretávacími svetlami.

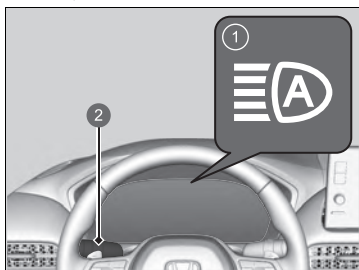

- 1 Indikátor automatického prepínania diaľkových svetiel
- 2 Spínač svetlometov

- Je nastavený režim napájania ZAPNUTÉ.
- Spínač svetlometov je v polohe **AUTO**.
- Páčka je v polohe stretávacích svetiel.
- Svetlomety boli automaticky aktivované.
- V okolí vozidla je tma.

#### ►► Automatické prepínanie diaľkových svetiel\*

Systém automatického prepínania diaľkových svetiel nefunguje v každej situácii. Tento systém slúži len ako pomoc vodičovi. Vždy pozorujte svoje okolie a v prípade potreby manuálne prepínajte medzi diaľkovými a stretávacími svetlami.

Rozsah a vzdialenosť, na ktorú kamera dokáže rozpoznávať zdroje svetla, sa líši v závislosti od podmienok v okolí vášho vozidla.

Informácie o používaní kamery nainštalovanej na vnútornej strane čelného skla nájdete v nasledujúcej časti.

►► **Predná širokouhlá kamera** Str. 574

Podmienky správneho fungovania automatického prepínania diaľkových svetiel:

- Na prístrojovú dosku neumiestňujte predmety, ktoré odrážajú svetlo.
- Udržujte čelné sklo v okolí kamery čisté.
- Pri čistení čelného skla neaplikujte čistiaci prípravok na objektiv kamery.
- Do oblasti v okolí kamery nepripevňujte žiadne predmety, nálepky ani fólie.
- Nedotýkajte sa objektivu kamery.

Ak je kamera vystavená silnému nárazu, alebo ak je oblasť v okolí kamery potrebné opraviť, obráťte sa na predajcu.



Ak sa indikátor automatického prepínania diaľkových svetiel nerozsvieti, keď sú splnené všetky podmienky, vykonajte niektorý z postupov uvedených nižšie a indikátor sa rozsvieti.

- Potiahnite páčku smerom k sebe a uvoľnite ju.
- Otočte spínač svetlometov do polohy  a potom do polohy **AUTO**.

### ■ Automatické prepínanie medzi diaľkovými a stretávacími svetlami

Keď sa rozsvieti indikátor automatického prepínania diaľkových svetiel, svetlomety sa prepínajú medzi diaľkovými a stretávacími svetlami na základe nasledujúcich podmienok.

#### Diaľkové svetlá

Na zapnutie diaľkových svetiel musia byť splnené všetky nasledujúce podmienky.

- Rýchlosť vozidla je 40 km/h alebo vyššia.
- Nepredbieha vás ani nejde oproti vozidlo so zapnutými svetlometmi alebo koncovými svetlami.
- Popri ceste pred vami sa nenachádza veľa pouličných lúčov.



#### Stretávacie svetlá

Na zapnutie stretávacích svetiel musí byť splnená jedna z nasledujúcich podmienok.

- Rýchlosť vozidla je 24 km/h alebo menšia.
- Predbieha vás alebo ide oproti vozidlo so zapnutými svetlometmi alebo koncovými svetlami.
- Popri ceste pred vami sa nachádza veľa pouličných lúčov.

#### ► Automatické prepínanie medzi diaľkovými a stretávacími svetlami

V nasledujúcich prípadoch nemusí systém automatického prepínania diaľkových svetiel správne prepínať svetlomety alebo sa môže zmeniť načasovanie prepínania. Ak prevádzka automatického prepínania nevyhovuje vašim zvykom pri jazde, prepínajte svetlomety manuálne.

- Jas svetiel vozidla, ktoré sa nachádza pred vami alebo smeruje oproti vám, je veľmi intenzívny alebo nedostatočne intenzívny.
- Viditeľnosť je slabá v dôsledku počasia (dážď, sneh, hmla, námraza na čelnom skle, atď.).
- Okolité zdroje svetla, napríklad pouličné osvetlenie, elektrické reklamy a semafohy, osvetľujú vozovku pred vozidlom.
- Úroveň jasu vozovky pred vozidlom sa neustále mení.
- Cesta je nerovná alebo je na nej priveľa zákrut.
- Vozidlo vás rýchlo predbehne alebo vozidlo pred vami nesmeruje vašim smerom ani oproti vám.
- Vaše vozidlo je naklonené kvôli ťažkému nákladu v zadnej časti.
- Dopravná značka, zrkadlo alebo iný reflexný predmet pred vami odráža silné svetlo smerom na vozidlo.
- Vozidlo idúce oproti často mizne za stromami popri ceste alebo za zvodidlami.
- Predbiehajúce vozidlo alebo vozidlo idúce oproti vám je motocykel, bicykel, skúter alebo iné menšie vozidlo.

Systém automatického prepínania diaľkových svetiel neprepne zo stretávacích na diaľkové svetlá v nasledujúcich prípadoch:

- Stierače čelného skla stierajú veľkou rýchlosťou.
- Kamera rozpoznala hustú hmlu.

## ■ Manuálne prepínanie medzi diaľkovými a stretávacími svetlami

Ak chcete manuálne prepínať diaľkové a stretávacie svetlá, postupujte podľa niektorého z postupov uvedených nižšie. Upozorňujeme, že pri tomto postupe sa indikátor automatického prepínania diaľkových svetiel vypne a funkcia automatického prepínania diaľkových svetiel sa deaktivuje.

### Pomocou páčky:

Potiahnite páčku smerom k sebe na aktiváciu blikania diaľkových svetiel a potom ju uvoľnite alebo potlačte páčku dopredu do polohy diaľkových svetiel.

- Na obnovenie funkcie automatického prepínania diaľkových svetiel postupujte podľa niektorého z postupov uvedených nižšie. Následne sa rozsvieti indikátor automatického prepínania diaľkových svetiel.
- Potiahnite páčku smerom k sebe a uvoľnite ju.
- Otočte spínač svetiel do polohy  a potom do polohy **AUTO**, keď je páčka v polohe stretávacích svetiel.

### Pomocou spínača svetiel:

Otočte spínač svetiel do polohy .

- Na obnovenie funkcie automatického prepínania diaľkových svetiel otočte spínač svetiel do polohy **AUTO**, keď sa páčka nachádza v polohe stretávacích svetiel. Následne sa rozsvieti indikátor automatického prepínania diaľkových svetiel.

## ► Automatické prepínanie diaľkových svetiel \*

### Ako vypnúť systém automatického prepínania diaľkových svetiel

Systém automatického prepínania diaľkových svetiel môžete vypnúť alebo zapnúť.

- **Ako prispôsobiť nastavenia vozidla** Str. 377

## Adaptívne diaľkové svetlá \*

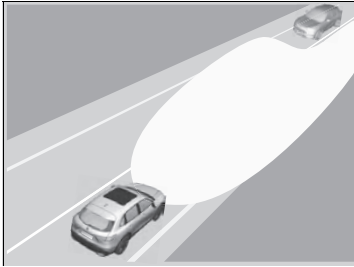

Pri jazde v noci predná širokouhlá kamera rozpoznáva zdroje svetla, napríklad pouličné svetlá alebo svetlá vozidiel idúcich oproti alebo pred vami. Systém automaticky prepína stretávacie a diaľkové svetlá v závislosti od situácie.

Okrem toho systém automaticky upravuje rozloženie svetla diaľkových svetiel, aby sa znížilo oslnenie vozidiel idúcich oproti alebo pred vami.

Systém tiež zväčšuje pokrytie stretávacích svetiel, keď sú zapnuté stretávacie svetlá a rýchlosť vozidla je 40 km/h alebo nižšia, vďaka čomu zlepšuje viditeľnosť smerom doľava a doprava.

### ►► Adaptívne diaľkové svetlá \*

Systém adaptívnych diaľkových svetiel nefunguje v každej situácii. Tento systém slúži len ako pomoc vodičovi. Vždy pozorujte svoje okolie a v prípade potreby manuálne prepínajte medzi diaľkovými a stretávacími svetlami.

Rozsah a vzdialenosť, na ktorú kamera dokáže rozpoznávať zdroje svetla, sa líši v závislosti od podmienok v okolí vášho vozidla.

Informácie o používaní kamery nainštalovanej na vnútornej strane čelného skla nájdete v nasledujúcej časti.

#### ► Predná širokouhlá kamera Str. 574

Podmienky správneho fungovania adaptívnych diaľkových svetiel:

- Na prístrojovú dosku neumiestňujte predmety, ktoré odrážajú svetlo.
- Udržujte čelné sklo v okolí kamery čisté. Pri čistení čelného skla neaplikujte čistiaci prípravok na objektív kamery.
- Do oblasti v okolí kamery nepripevňujte žiadne predmety, nálepky ani fólie.
- Nedotýkajte sa objektívu kamery.

Ak je kamera vystavená silnému nárazu, alebo ak je oblasť v okolí kamery potrebné opraviť, obráťte sa na predajcu.

\* Nie je k dispozícii u všetkých modelov

## ■ Ako používať funkciu automatického adaptívnych diaľkových svetiel

### ■ Aktivácia systému

Indikátor adaptívnych diaľkových svetiel sa rozsvieti a systém začne upravovať rozloženie svetla diaľkových svetiel, keď sú splnené všetky nasledujúce podmienky.

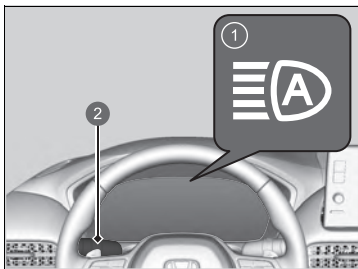

- Je nastavený režim napájania ZAPNUTÉ.
- Spínač svetlometov je v polohe **AUTO**.
- Páčka je v polohe stretávacích svetiel.
- Svetlomety boli automaticky aktivované.
- V okolí vozidla je tma.

- 1 Indikátor adaptívnych diaľkových svetiel
- 2 Spínač svetlometov

Ak sa indikátor adaptívnych diaľkových svetiel nerozsvieti, keď sú splnené všetky podmienky, vykonajte niektorý z postupov uvedených nižšie a indikátor sa rozsvieti.

- Potiahnite páčku smerom k sebe a uvoľnite ju.
- Otočte spínač svetlometov do polohy  a potom do polohy **AUTO**.

## ►► Adaptívne diaľkové svetlá\*

### Ako vypnúť systém adaptívnych diaľkových svetiel

Systém adaptívnych diaľkových svetiel môžete vypnúť alebo zapnúť.

► Ako prispôbiť nastavenia vozidla Str. 377

## ■ Automatické nastavenie rozloženia svetla

Systém začne automaticky nastavovať rozloženie svetla diaľkových svetiel, keď je rýchlosť vozidla 40 km/h alebo vyššia, a rozloženie svetla sa mení v závislosti od rýchlosti vozidla, alebo za nasledujúcich podmienok:

- Predbieha vás alebo ide oproti vozidlo so zapnutými svetlometmi alebo koncovými svetlami.
- Popri ceste pred vami sa nachádza veľa pouličných lúčov.

Ak rýchlosť vozidla klesne na 24 km/h alebo menej, systém automaticky zastaví nastavovanie rozloženia svetla a prepne svetlomety na stretávacie svetlo.

### ► Adaptívne diaľkové svetlá \*

V nasledujúcich prípadoch nemusí systém adaptívnych diaľkových svetiel správne prepínať svetlomety alebo sa môže zmeniť načasovanie prepínania. Ak prevádzka automatického prepínania nevyhovuje vašim zvykom pri jazde, prepínajte svetlomety manuálne.

- Jas svetiel vozidla, ktoré sa nachádza pred vami alebo smeruje oproti vám, je veľmi intenzívny alebo nedostatočne intenzívny.
- Viditeľnosť je slabá v dôsledku počasia (dážď, sneh, hmla, námraza na čelnom skle, atď.).
- Okolité zdroje svetla, napríklad pouličné osvetlenie, elektrické reklamy a semafore, osvetľujú vozovku pred vozidlom.
- Úroveň jasu vozovky pred vozidlom sa neustále mení.
- Cesta je nerovná alebo je na nej priveľa zákrut.
- Vozidlo vás rýchlo predbehne alebo vozidlo pred vami nesmeruje vašim smerom ani oproti vám.
- Vaše vozidlo je naklonené kvôli ťažkému nákladu v zadnej časti.
- Dopravná značka, zrkadlo alebo iný reflexný predmet pred vami odráža silné svetlo smerom na vozidlo.
- Vozidlo idúce oproti často mizne za stromami popri ceste alebo za zvodidlami.
- Predbiehajúce vozidlo alebo vozidlo idúce oproti vám je motocykel, bicykel, skúter alebo iné menšie vozidlo.

Systém adaptívnych diaľkových svetiel neprepne zo stretávacích na diaľkové svetlá v nasledujúcich prípadoch:

- Stierače čelného skla stierajú veľkou rýchlosťou.
- Kamera rozpoznala hustú hmlu.

\* Nie je k dispozícii u všetkých modelov

### ■ Manuálne prepínanie medzi diaľkovými a stretávacími svetlami

Ak chcete manuálne prepínať diaľkové a stretávacie svetlá, postupujte podľa niektorého z postupov uvedených nižšie. Upozorňujeme, že pri tomto postupe sa indikátor adaptívnych diaľkových svetiel vypne a funkcia adaptívnych diaľkových svetiel sa deaktivuje.

#### Pomocou páčky:

Potiahnite páčku smerom k sebe, aby diaľkové svetlá zasvietili, potom ju uvoľnite.

- Na opätovnú aktiváciu systému adaptívnych diaľkových svetiel postupujte podľa niektorého z postupov uvedených nižšie. Následne sa rozsvieti indikátor systému adaptívnych diaľkových svetiel.
- Potiahnite páčku smerom k sebe a uvoľnite ju.
- Otočte spínač svetiel do polohy  a potom do polohy **AUTO**, keď je páčka v polohe stretávacích svetiel.

#### Pomocou spínača svetiel:

Otočte spínač svetiel do polohy .

- Na obnovenie funkcie adaptívnych diaľkových svetiel otočte spínač svetiel do polohy **AUTO**, keď sa páčka nachádza v polohe stretávacích svetiel. Následne sa rozsvieti indikátor adaptívnych diaľkových svetiel.

## Stierače a ostrekovače

### ■ Stierače/ostrekovače čelného skla

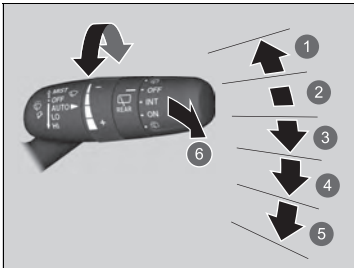

- ① MIST
- ② OFF
- ③ AUTO
- ④ LO: Pomalé stieranie
- ⑤ HI: Rýchle stieranie
- ⑥ Ostrekovač

Ostrekovače a stierače čelného skla môžete použiť, keď je režim napájania v polohe ZAPNUTÉ.

#### ■ MIST

Stierače stierajú rýchlo, pokiaľ neuvolníte páčku.

#### ■ Spínač stierača (OFF, AUTO, LO, HI)

Nastavenia stieračov zmeníte posunutím páčky nahor alebo nadol.

#### ■ Ostrekovač

Strieka vodu pri potiahnutí páčky k sebe. Keď uvoľníte páčku na dlhšie ako jednu sekundu, ostrekovanie sa zastaví a stierače prejdú po čelnom skle ešte dva alebo tri razy, aby sklo očistili, potom sa zastavia.

### ►► Stierače a ostrekovače

#### POZNÁMKA

Nepoužívajte stierače, keď je čelné sklo suché. Čelné sklo sa môže poškriabať alebo sa môžu poškodiť gumené lišty.

Motorček stieračov sa môže dočasne zastaviť, aby sa zabránilo jeho preťaženiu. Funkcia stieračov sa v priebehu niekoľkých minút vráti do normálu.

#### POZNÁMKA

Vypnite stierače, ak z ostrekovačov nestrieka žiadna kvapalina. Čerpadlo sa môže poškodiť.

#### POZNÁMKA

V studenom počasí môžu lišty stieračov primrznúť k čelnému sklu. Ak aktivujete stierače v takýchto podmienkach, môžu sa poškodiť. Pomocou vyhrievania zohrejte čelné sklo a potom aktivujte stierače.

Ak stierač prestane pracovať pre prekážku, napríklad pre nahromadený sneh, zaparkujte vozidlo na bezpečnom mieste. Otočte spínač stierača do polohy **OFF** a nastavte režim napájania do polohy PRÍSLUŠENSTVO alebo VOZIDLO VYPNUTÉ a potom odstráňte prekážku.

## ■ Automatické prerušované stieranie

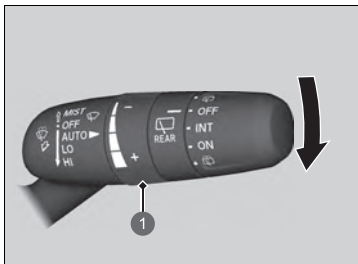

1 Krúžok nastavenia

Keď zatlačíte páčku nadol do polohy **AUTO**, stierače čelného skla urobia jeden pohyb a prejdú do automatického režimu.

Stierače pracujú prerušovane, nízkou rýchlosťou alebo vysokou rýchlosťou a zastavia sa v závislosti od množstva zrážok, ktoré dažďový snímač zaznamená.

### ■ Nastavenie citlivosti AUTO

Keď je funkcia stieračov v režime **AUTO**, môžete upraviť citlivosť dažďového snímača pomocou krúžku nastavenia, aby stierače pracovali podľa vašich požiadaviek.

#### Citlivosť snímača

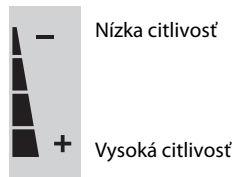

## ►► Automatické prerušované stieranie

Poloha dažďového snímača je znázornená nižšie.

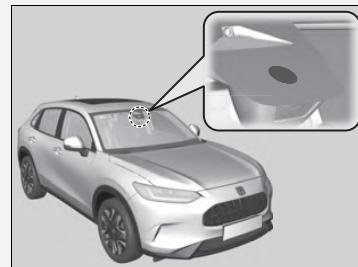

### POZNÁMKA

Pred nasledujúcimi situáciami musí byť nastavenie **AUTO** vždy v polohe **OFF**, aby nedošlo k závažnému poškodeniu systému stieračov:

- Čistenie čelného skla
- Prejazd cez autoumyváreň
- Neprší



## ■ Zadný stierač/ostrekovač

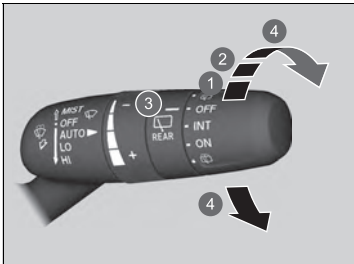

- ❶ INT: Prerušovane
- ❷ ON: Nepretržité stieranie
- ❸ OFF
- ❹ Ostrekovač

Zadný stierač a ostrekovač môžete použiť, keď je režim napájania v polohe ZAPNUTÉ.

### ■ Spínač stierača (OFF, INT, ON)

Nastavene spínača stieračov meňte podľa hustoty dažďa.

### ■ Ostrekovač (☹)

Strieka, kým je spínač otočený v tejto polohe. Podržaním spínača v tejto polohe aktivujete zadný stierač aj ostrekovač. Po uvoľnení sa striekanie ostrekovača zastaví a zadný stierač po niekoľkých pohyboch obnoví nastavenie zvolené spínačom.

### ■ Aktivácia pri cúvaní

Keď preradíte prevodovku do polohy **R** a stierače čelného okna sú aktivované, zadný stierač sa aktivuje tak, ako je to opísané nižšie, aj keď je spínač zadného stierača vypnutý.

Poloha predného stierača	Funkcia zadného stierača
<b>AUTO</b> (Prerušovane)	Prerušovane
<b>LO</b> (Pomalé stieranie)	Nepretržitý
<b>HI</b> (Rýchle stieranie)	Nepretržitý

## Tlačidlo vyhrievania zadného okna/vyhrievaných bočných zrkadiel

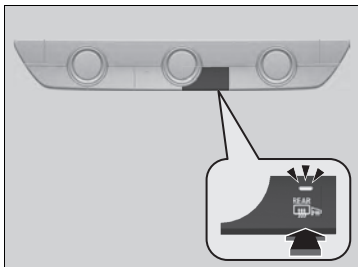

Stlačením tlačidla vyhrievania zadného okna a vyhrievaných bočných zrkadiel odstránite zahmlenie zo zadného okna a zrkadiel, keď je režim napájania v polohe ZAPNUTÉ.

Funkcia vyhrievania zadného okna a vyhrievaných bočných zrkadiel sa automaticky vypne po 10 až 30 minútach v závislosti od vonkajšej teploty. Ak je však vonkajšia teplota 0 °C alebo nižšia, funkcia sa nevypne automaticky.

### ► Tlačidlo vyhrievania zadného okna/vyhrievaných bočných zrkadiel

Tento systém spotrebúva veľa energie, preto ho vypnite, keď je okno odhmlené. Systém nepoužívajte dlhú dobu ani v prípade, kým je systém napájania vypnutý. Mohlo by to znížiť kapacitu 12-voltového akumulátora a spustenie režimu napájania by tak bolo ťažšie.

Keď je režim napájania nastavený na možnosť ZAPNUTÉ a vonkajšia teplota je nižšia ako 5 °C, automaticky sa na 10 minút aktivuje vyhrievané bočné zrkadlo.

## Systém zapamätania polohy sedadla vodiča \*

Systém zapamätania polohy sedadla vodiča dokáže uložiť dve polohy sedadla vodiča. Keď odomknete a otvoríte dvere vodiča pomocou diaľkového ovládača bezkľúčového otvárania, sedadlo sa automaticky nastaví do jednej z predvolených polôh.

- Diaľkový ovládač polohy **VODIČ 1** je prepojený s tlačidlom pamäte 1.
- Diaľkový ovládač polohy **VODIČ 2** je prepojený s tlačidlom pamäte 2.

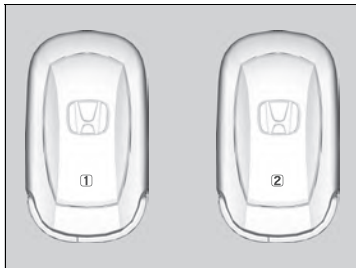

Sedadlo vodiča sa presunie dozadu v závislosti od nastavenej polohy sedenia, len čo

- zastavíte vozidlo.
- Preradíte prevodovku do polohy **P**.
- Nastavíte režim napájania VOZIDLO VYPNUTÉ.
- Otvorte dvere vodiča.

Akonáhle prepnete režim napájania na možnosť PRÍSLUŠENSTVO, sedadlo sa presunie dopredu do predvolenej polohy **VODIČ 1** alebo **VODIČ 2**.

### ►► Systém zapamätania polohy sedadla vodiča \*

Pomocou obrazovky audiosystému/informačnej obrazovky môžete vypnúť funkciu automatického nastavenia sedadiel.

► **Ako prispôbiť nastavenia vozidla** Str. 377

Funkciu jednoduchého vystupovania zo sedadla vodiča je možné ZAPNÚŤ a VYPNÚŤ.

► **Ako prispôbiť nastavenia vozidla** Str. 377

#### Fungovanie systému

Systém nebude fungovať v nasledujúcich prípadoch:

- Prevodovka je mimo polohy **P**.
- Ak je počas pohybu sedadla stlačené niektoré tlačidlo pamäťových polôh.
- Poloha sedadla je počas prevádzky nastavená.
- Jedna z uložených polôh je nastavená úplne vzadu.

\* Nie je k dispozícii u všetkých modelov

## ■ Uloženie polohy do pamäte

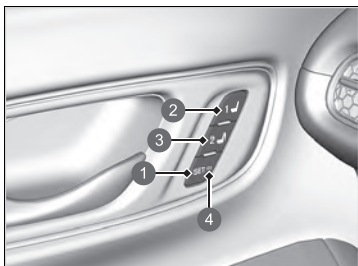

- 1 Tlačidlo **SET**
- 2 Tlačidlo pamäte 1
- 3 Tlačidlo pamäte 2
- 4 Kontrolka

1. Nastavte režim napájania ZAPNUTÉ. Nastavte sedadlo vodiča do požadovanej polohy.
2. Stlačte tlačidlo **SET**.  
► Indikátor tlačidla **SET** sa rozsvieti.
3. Stlačte tlačidlo pamäte **1** alebo **2** do piatich sekúnd od stlačenia tlačidla **SET**.  
► Budete počuť zvukovú signalizáciu a indikátor tlačidla **SET** sa vypne.

## ■ Opätovné vyvolanie uloženej polohy



- 1 Tlačidlá pamäte

1. Preradte prevodovku do polohy **P**.
2. Zatiahnite parkovaciu brzdu.
3. Stlačte tlačidlo pamäte (**1** alebo **2**).

Sedadlo sa automaticky presunie do uloženej polohy.

## ►► Systém zapamätania polohy sedadla vodiča \*

Systém nemusí rozpoznať kľúč, ak:

- Je kľúč v tesnej blízkosti mobilného telefónu alebo iného bezdrôtového zariadenia.
- Ak sa vo vozidle súčasne nachádzajú oba kľúče.
- Systém zapamätania polohy sedadla vodiča je zakázaný v prispôbitelných funkciách.
- Otvorenie dverí vodiča bez úplného uchopenia rukoväte dverí.

## ►► Uloženie polohy do pamäte

Po stlačení tlačidla **SET** sa uloženie zruší v nasledujúcich prípadoch:

- nestlačíte tlačidlo pamäte do piatich sekúnd,
- znova nastavíte polohu sedadla pred dvojitým pípnutím,
- prepnete vozidlo do režimu napájania iného ako ZAPNUTÉ.

## ►► Opätovné vyvolanie uloženej polohy

Sedadlo sa prestane pohybovať, ak:

- Stlačíte tlačidlo **SET**, prípadne tlačidlo pamäte **1** alebo **2**.
- upravíte polohu sedadla,
- Preradte prevodovku do inej polohy než **P**.

## Nastavenie volantu

Výšku a vzdialenosť volantu od tela si môžete nastaviť tak, aby ste mohli pohodlne uchopiť volant v správnej polohe riadenia.

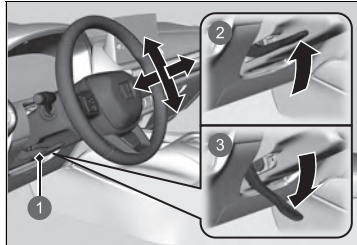

- ❶ Páčka
- ❷ Zamknutie
- ❸ Nastavenie

1. Po zastavení vozidla potlačte páku nastavenia volantu nadol.
  - Páčku nastavenia volantu nájdete pod stĺpikom riadenia.
2. Pohybuje volantom nahor alebo nadol a k sebe alebo od seba.
  - Uistite sa, že vidíte ukazovatele a indikátory na prístrojovom paneli.
3. Potiahnutím páčky nastavenia volantu nahor zaistíte volant v danej polohe.
  - Po nastavení polohy sa uistite, že ste bezpečne zaistili volant v nastavenej polohe, a to tak, že s ním skúsíte pohnúť nahor, nadol, k sebe a od seba.

### » Nastavenie volantu

## ⚠ VÝSTRAHA

Nastavovaním volantu počas jazdy môžete stratiť kontrolu nad vozidlom a vážne sa zraniť počas nehody.

Volant nastavujte len vtedy, keď vozidlo stojí.

## Spätné zrkadlo

Nastavte uhol spätného zrkadla, keď sedíte v správnej polohe na riadenie.

### Spätné zrkadlo s automatickým tlmením

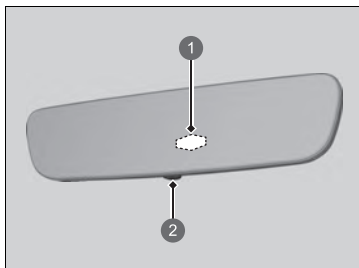

- 1 Snímač
- 2 Tlačidlo Auto

Pri jazde po zotmení znižuje spätné zrkadlo s automatickým tlmením oslňovanie zo svetlometov za vami idúcich vozidiel. Stlačením tlačidla AUTO zapnete a vypnete túto funkciu. Pri aktivácii sa rozsvieti indikátor režimu AUTO.

### Zrkadlá

Udržujte vnútorné aj vonkajšie zrkadlá čisté a nastavené na čo najlepšiu viditeľnosť.

Pred jazdou vždy nastavte zrkadlá.

➤ **Predné sedadlá** Str. 264

### Spätné zrkadlo s automatickým tlmením

Funkcia automatického tlmenia sa zruší, keď je prevodovka v polohe **R**.

## Elektricky ovládané bočné zrkadlá

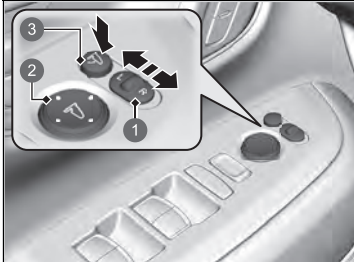

- 1 Spínač voliča
- 2 Spínač nastavenia
- 3 Tlačidlo sklopných bočných zrkadiel

Bočné zrkadlá môžete nastaviť, keď je režim napájania v polohe ZAPNUTÉ.

### ■ Nastavenie polohy zrkadla

**Spínač voliča L/R:** Vyberte ľavé alebo pravé zrkadlo. Po nastavení zrkadla vráťte spínač do stredovej polohy.

**Spínač nastavenia polohy zrkadla:** Zrkadlo posuniete stlačením spínača doľava, doprava, nahor alebo nadol.

### ■ Sklopenie bočných zrkadiel

Stlačením tlačidla sklopenia bočných zrkadiel sa bočné zrkadlá sklopia alebo vyklopia.

## ■ Bočné zrkadlo s naklonením pri cúvaní

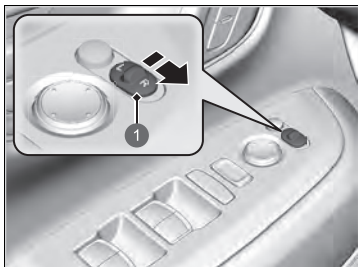

1 Spínač voliča

Ak je táto funkcia aktivovaná, bočné zrkadlo na strane spolujazdca sa automaticky nakloní dole, keď preradíte prevodovku do polohy **R**. Zlepšuje sa tým viditeľnosť okolia na strane spolujazdca pri cúvaní. Keď prevodovku preradíte z polohy **R**, zrkadlo sa automaticky vráti do pôvodnej polohy.

Ak chcete aktivovať túto funkciu, nastavte režim napájania do polohy ZAPNUTÉ a posuňte spínač voliča na stranu spolujazdca.



## ■ Funkcia automatického sklápania bočných zrkadiel

### ■ Sklopenie bočných zrkadiel

Stlačte tlačidlo uzamknutia na diaľkovom ovládači, dotknite sa snímača uzamknutia dverí na predných dverách alebo stlačte tlačidlo uzamknutia na dverách batožinového priestoru.

▶ Zrkadlá sa začnú automaticky sklápať.

### ■ Vysunutie zrkadiel

Odomknite všetky dvere a dvere batožinového priestoru pomocou diaľkového ovládača bezkľúčového otvárania alebo systému bezkľúčového prístupu. Otvorte dvere vodiča.

▶ Zrkadlá sa začnú automaticky vysúvať.

## ⌘ Funkcia automatického sklápania bočných zrkadiel

Ak boli bočné zrkadlá sklopené tlačidlom sklopenia, nie je možné ich vysunúť automaticky.

Funkciu automatického sklápania bočných zrkadiel môžete zapnúť alebo vypnúť.

➡ **Ako prispôsobiť nastavenia vozidla** Str. 377

Bočné zrkadlá sa nesklopia automaticky pri zamknutí vozidla zvnútra pomocou poistného jazýčka alebo hlavného spínača uzamknutia dverí.

## Predné sedadlá

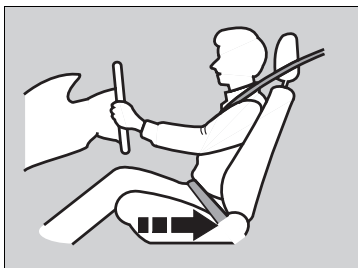

Posuňte sa dozadu, aby ste mali dostatok miesta.

Nastavte sedadlo vodiča čo najviac dozadu, no pritom tak, aby ste mali plnú kontrolu nad vozidlom. Mali by ste sedieť vzpriamene a čo najviac vzadu v sedadle, a tak, aby ste mohli dostatočne stláčať pedále bez nakláňania dopredu a pohodlne uchopiť volant. Podobným spôsobom nastavte aj sedadlo spolujazdca, aby bolo čo najďalej od predného airbagu v prístrojovej doske.

### » Sedadlá

Sedadlo si vždy nastavte pred jazdou.

### » Predné sedadlá

## **⚠ VÝSTRAHA**

**Sedenie príliš blízko k prednému airbagu môže spôsobiť vážne až smrteľné zranenie pri jeho aktivácii.**

**Pri riadení vozidla vždy sedzte čo najďalej od predných airbagov.**

Okrem nastavenia sedadiel môžete nastaviť aj volant smerom nadol, nahor, k sebe a od seba. Zachovajte medzeru minimálne 25 cm medzi stredom volantu a hrudníkom.

## ■ Nastavenie polôh sedadiel

### ■ Nastavenie predného elektricky ovládaného sedadla\*

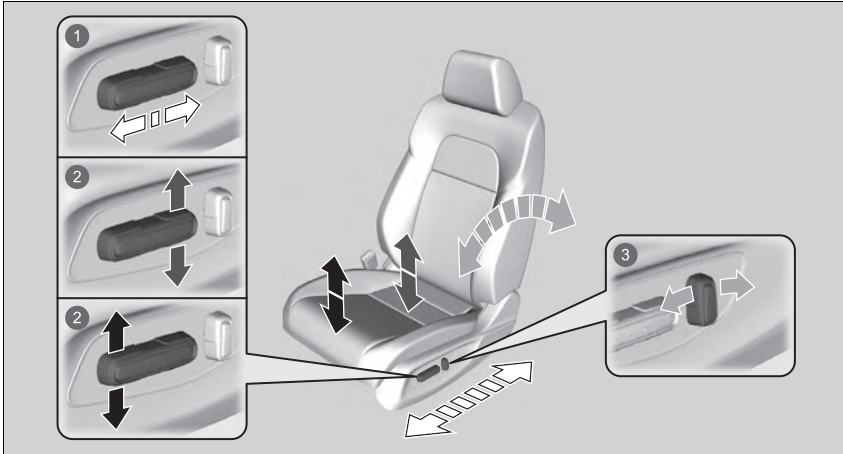

#### 1 Nastavenie horizontálnej polohy

Posunutím spínača posuniete sedadlo.

#### 2 Nastavenie výšky (len sedadlo vodiča)

Vytiahnutím spínača nahor alebo jeho zatlačením nadol nastavíte sedadlo do vyššej alebo nižšej polohy.

#### 3 Nastavenie uhla operadla

Zatlačením spínača dopredu alebo dozadu zmeníte uhol.

\* Nie je k dispozícii u všetkých modelov

## ■ Nastavenie predného manuálne ovládaného sedadla\*

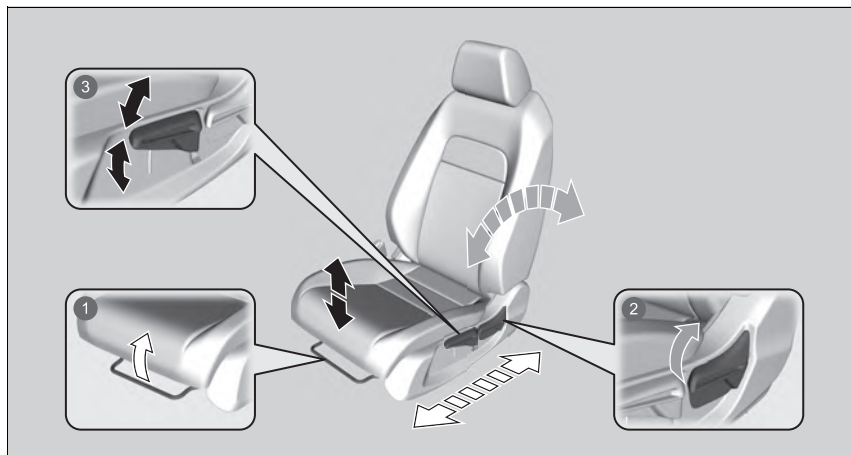

### 1 Nastavenie horizontálnej polohy

Potiahnite tyč nahor a posuňte sedadlo. Potom tyč uvoľnite.

### 2 Nastavenie uhla operadla

Potiahnutím páky nahor zmeníte uhol.

### 3 Nastavenie výšky (len sedadlo vodiča)

Potiahnutím páky nahor alebo jej zatlačením nadol nastavíte sedadlo do vyššej alebo nižšej polohy.

## ► Nastavenie predného manuálne ovládaného sedadla\*

Po správnom nastavení sedadla ním pohybujte dopredu a dozadu, aby ste skontrolovali, že je zaistené na mieste.

## Nastavenie operadiel

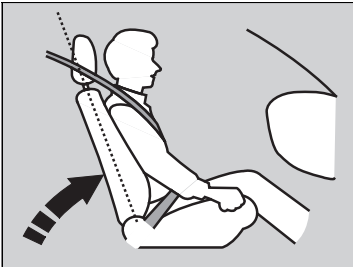

Nastavte operadlo vodiča do pohodlnej vzpriamenej polohy s dostatočným priestorom medzi vašou hrudou a krytom airbagu v strede volantu.

Spolujazdec na prednom sedadle by si mal tiež operadlo nastaviť do pohodlnej a vzpriamenej polohy.

Sklopenie operadla tak, že ramenná časť pásu sa nebude dotýkať hrude pasažiera, znižuje ochrannú schopnosť bezpečnostného pásu. Zvyšuje sa aj riziko, že sa podsuniete pod pás pri nehode a spôsobíte si vážne poranenia. Čím viac sklopíte operadlo, tým väčšie je riziko zranenia.

## » Nastavenie operadiel

### **⚠ VÝSTRAHA**

**Sklopenie operadla príliš ďaleko môže spôsobiť vážne alebo smrteľné zranenie pri nehode.**

**Nastavte operadlo do vzpriamenej polohy a dobre sa v sedadle usadte.**

Nedávajte medzi operadlo a váš chrbát podložku alebo iný predmet.

Mohlo by to blokovat správnu prevádzku bezpečnostného pásu alebo airbagu.

Ak si nemôžete sadnúť dostatočne ďaleko od volantu a pritom stále mať na dosah ovládacie prvky, odporúčame, aby ste si zistili, či vám nepomôže určitý typ pomocného vybavenia.

## Zadné sedadlá

### ■ Sklopenie zadných sedadiel

Zadné sedadlá je možné sklopiť, čím poskytnú dodatočný úložný priestor.

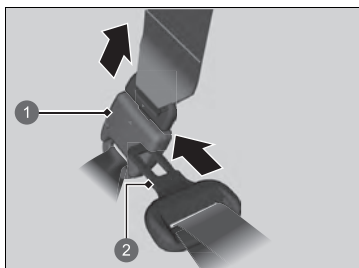

- 1 Ukotvenie so zámkom
- 2 Pracka

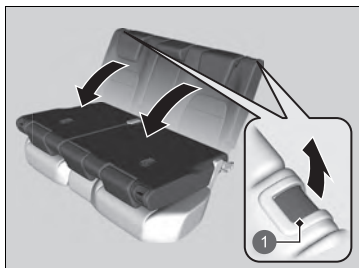

- 1 Páčka uvoľnenia

### ■ Sklopenie sedadla

1. Najskôr uložte stredný bezpečnostný pás. Vložte pracku do otvoru na bočnej strane kotviaceho zámku.  
**☒ Bezpečnostný pás s odnímateľným ukotvením** Str. 52
2. Naviňte bezpečnostný pás do držiaka v strope.  
**☒ Bezpečnostný pás s odnímateľným ukotvením** Str. 52
3. Posuňte opierku hlavy do najnižšej polohy.

4. Potiahnite páčku uvoľnenia a sklopte operadlo.

Ak chcete sedadlo vrátiť do pôvodnej polohy, potiahnite operadlo nahor do vzpriamenej polohy.

### ☒ Sklopenie zadných sedadiel

## ⚠ VÝSTRAHA

Pred začatím jazdy dbajte na to, aby boli operadlá riadne zaistené.

**Skontrolujte, či sú všetky predmety v batožinovom priestore alebo predmety prečnievajúce na zadné sedadlá správne zaistené. Pri prudkom zabrzdení môžu uvoľnené predmety letieť dopredu.**

Pred sklopením zadného sedadla odstráňte z čalúnenia sedadla a podlahy všetky predmety.

Ak chcete zaistiť operadlo vo vzpriamenej polohe, zatlačte ho dozadu, pokým nezapadne na svoje miesto.

Pred jazdou skontrolujte, či sú operadlo, opierky hlavy a sedacia časť sedadla zaistené späť na svojom mieste. Taktiež skontrolujte, či sú všetky zadné ramenné bezpečnostné pásy vedené popred operadlá a či je stredný ramenný pás zasunutý späť do pridržiavacieho otvoru.

## Pripomenutie pre zadné sedadlá

Táto funkcia vás pred vystúpením z vozidla upozorní na možnú prítomnosť spolujazdcov alebo predmetov na zadných sedadlách. Aktivuje sa, keď je vozidlo nastavené na VOZIDLO VYPNUTÉ, ak boli zadné dvere otvorené krátko pred alebo po nastavení vozidla na ZAPNUTÉ.

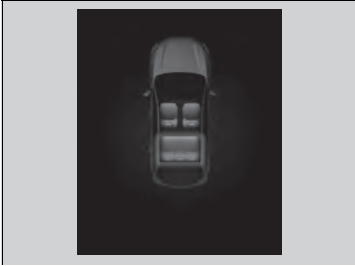

V rozhraní s informáciami pre vodiča sa zobrazí pripomienka a po nastavení režimu napájania na VOZIDLO VYPNUTÉ zaznie zvukové upozornenie.

### » Pripomenutie pre zadné sedadlá

Keď je vozidlo v režime napájania nastavené na VOZIDLO VYPNUTÉ, nakrátko sa rozsvieti pripomenutie, potom sa funkcia deaktivuje.

Pripomenutie nebude fungovať, ak nebol režim napájania nastavený na ZAPNUTÉ do 10 minút od použitia zadných dverí.

System nedeteguje spolujazdcov na zadných sedadlách. Deteguje ale otvorenie a zatvorenie zadných dverí a bude naznačovať, že na zadných sedadlách sa niečo môže nachádzať.

Nastavenie oznámení môžete zapnúť alebo vypnúť.

➤ **Ako prispôsobiť nastavenia vozidla** Str. 377

## Udržiavanie správnej polohy pri sedení

Keď si všetci pasažieri nastavili svoje sedadlá a opierky hlavy a zapli si bezpečnostné pásy, je veľmi dôležité, aby sedeli aj naďalej vzpriamene, čo najviac vzadu v sedadlách a s nohami na podlahe, pokým vozidlo bezpečne nezaparkuje a režim napájania sa nevypne.

Nesprávne sedenie zvyšuje riziko zranenia pri nehode. Ak sa napríklad pasažier hrbí, leží, otáča do strán, nesedí na celom sedadle, nakláňa sa dopredu alebo do strán alebo si vykladá nohu alebo obidve nohy dohora, pravdepodobnosť zranenia pri nehode sa značne zvyšuje.

Okrem toho, pasažier, ktorý sedí mimo správnej polohy na prednom sedadle, sa môže vážne až smrteľne zraniť pri nehode nárazom o vnútorné vybavenie vozidla alebo zásahom aktivovaným predným airbagom.

### ►► Udržiavanie správnej polohy pri sedení

#### **VÝSTRAHA**

**Nesprávne sedenie alebo sedenie mimo správnej polohy môže spôsobiť vážne alebo smrteľné zranenie pri nehode.**

**Vždy sedzte vzpriamene, čo najviac vzadu v sedadle, s nohami na podlahe.**



## Opiery hlavy

Vaše vozidlo je vybavené opierkami hlavy na všetkých sedadlách.

### ■ Nastavenie polohy prednej opierky hlavy

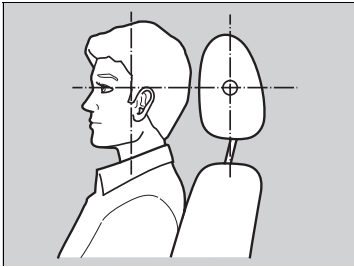

Umiestnite hlavu do stredu opierky hlavy.

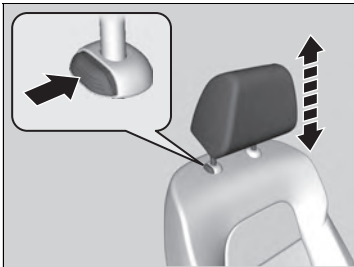

Opiery hlavy sú najúčinnnejšie pri ochrane voči hyperextenzii krku a iným zraneniam pri zadných nárazoch, keď je stred zadnej časti hlavy cestujúceho opretý o stred opierky hlavy. Vrchné časti uší cestujúceho by mali byť na úrovni výšky stredu opierky.

#### Vytiahnutie opierky hlavy:

Potiahnite ju dohora.

#### Spustenie opierky hlavy:

Stlačte tlačidlo uvoľnenia a zatlačte ju nadol.

### ▣ Nastavenie polohy prednej opierky hlavy

## ⚠ VÝSTRAHA

Nesprávne nastavené opierky hlavy znižujú ich účinnosť a zvyšujú pravdepodobnosť vážneho poranenia pri nehode.

Pred jazdou skontrolujte správne nastavenie opierok hlavy.

Predpoklady na správne fungovanie systému opierky hlavy:

- Nevešajte na opierky alebo nôžky opierok žiadne predmety.
- Nedávajte medzi operadlo a pasažiera žiadne predmety.
- Nasaďte každú opierku na správne miesto.

## ■ Zmena polohy opierok hlavy zadných sedadiel

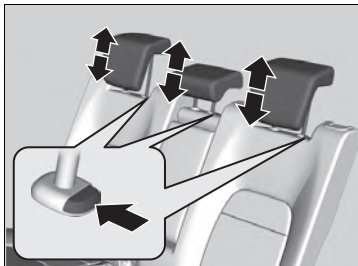

Pred jazdou by mal cestujúci na zadnom sedadle upraviť výšku svojej opierky hlavy do vhodnej polohy.

### **Vytiahnutie opierky hlavy:**

Potiahnite ju dohora.

### **Spustenie opierky hlavy:**

Stlačte tlačidlo uvoľnenia a zatlačte ju nadol.

## ► Zmena polohy opierok hlavy zadných sedadiel

Ak používate opierku hlavy na zadnom sedadle, vytiahnite ju do najvyššej polohy. Nepoužívajte ju v žiadnej z nižších polôh.

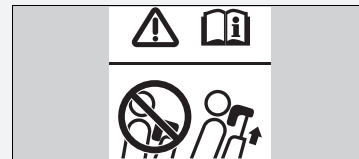

## ■ Vybratie a opätovné založenie opierok hlavy

Opierky hlavy môžete vybrať, ak je potrebné ich vyčistiť alebo opraviť.

### **Vybratie opierky hlavy:**

Potiahnite opierku do najvyššej polohy. Potom stlačte tlačidlo uvoľnenia a vytiahnite opierku nahor a von z otvorov.

### **Spätná inštalácia opierky hlavy:**

Vložte nožičky späť do otvorov. Stlačte tlačidlo uvoľnenia a upravte opierku hlavy do správnej výšky. Potiahnite opierku smerom nahor, aby ste sa uistili, že je zaistená na mieste.

## ⌘ Vybratie a opätovné založenie opierok hlavy

### **⚠ VÝSTRAHA**

**Ak opierku hlavy nezaložíte späť na miesto alebo ju založíte nesprávne, môže v prípade nehody dôjsť k vážnemu zraneniu.**

**Opierky hlavy vždy založte späť pred jazdou.**

Ak chcete zložiť alebo namontovať opierky hlavy, sklopte operadlo mierne dopredu, pretože priestor medzi stropom a operadlom je obmedzený.

## Opierka ruky

### ■ Použitie opierky ruky predného sedadla

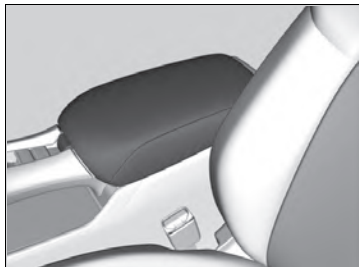

Priestor konzoly možno použiť ako opierku ruky.

### ■ Použitie opierky ruky zadného sedadla



Potiahnite nadol opierku ruky v stredovom operadle.

## Interiérové svetlá

### ■ Spínače interiérových svetiel

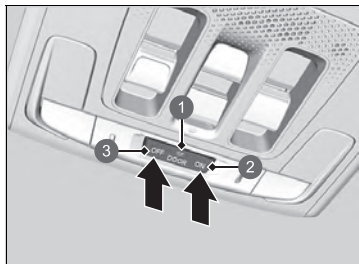

- 1 Poloha aktivácie dverami
- 2 Svetí
- 3 Off

#### ■ ON

Interiérové svetlá sa zapnú bez ohľadu na to, či sú dvere otvorené alebo zatvorené.

#### ■ Poloha aktivácie dverami

Interiérové svetlá sa zapnú v nasledujúcich situáciách:

- Keď sú otvorené niektoré z dverí.
- Keď odomknete dvere vodiča.
- Keď je vozidlo v režime napájania VOZIDLO VYPNUTÉ.

#### ■ OFF

Interiérové svetlá zostanú vypnuté bez ohľadu na to, či sú dvere otvorené alebo zatvorené.

### ☒ Spínače interiérových svetiel

Ak je spínač v polohe aktivácie pri otvorených dverách, interiérové svetlá sa po zatvorení dverí po približne 30 sekundách stlmia a zhasnú.

Svetlá sa vypnú približne po 30 sekundách v nasledujúcich prípadoch:

- Keď odomknete dvere vodiča, ale neotvoríte ich.
- Keď nastavíte režim napájania na VOZIDLO VYPNUTÉ, ale neotvoríte dvere.

Časový interval stlmenia interiérových svetiel môžete zmeniť.

☒ **Ako prispôbiť nastavenia vozidla** Str. 377

Interiérové svetlá sa okamžite vypnú v nasledujúcich prípadoch:

- Keď zamknete dvere vodiča.
- Keď zatvoríte dvere vodiča v režime príslušenstva.
- Keď nastavíte režim napájania na možnosť ZAPNUTÉ.

Ak necháte niektoré z dverí otvorené v režime VOZIDLO VYPNUTÉ, interiérové svetlá sa vypnú po uplynutí približne 15 minút.

Aby nedošlo k vybitiu 12-voltového akumulátora, nenechávajte osvetlenie interiéru dlhú dobu zapnuté pri vypnutom systéme napájania.

## ■ Spínače svetiel na čítanie

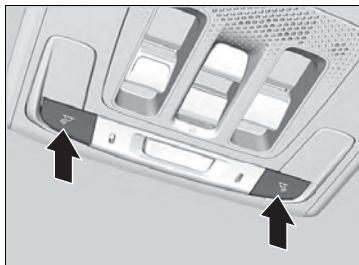

### ■ Predné sedadlo

Svetlá na čítanie môžete zapnúť a vypnúť stlačením tlačidiel.



### ■ Zadné sedadlo

Svetlá na čítanie môžete zapnúť a vypnúť tak, že sa ich dotknete.

1 Dotknite sa

## ►► Spínače svetiel na čítanie

Ak je spínač predného interiérového svetla v polohe aktivácie dverami a niektoré z dverí sú otvorené, svetlo na čítanie sa nevypne, keď stlačíte tieto tlačidlá alebo keď sa dotknete svetiel na čítanie.

## ■ Osvetlenie batožinového priestoru

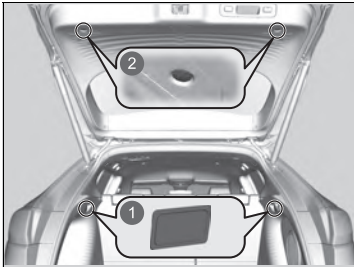

Osvetlenie batožinového priestoru sa zapne, keď otvoríte dvere batožinového priestoru.

- ❶ Osvetlenie batožinového priestoru  
(Strana batožinového priestoru)
- ❷ Osvetlenie batožinového priestoru  
(Strana dverí batožinového priestoru)\*

\* Nie je k dispozícii u všetkých modelov

## Položky úložného priestoru

### ■ Odkladacia schránka v palubnej doske

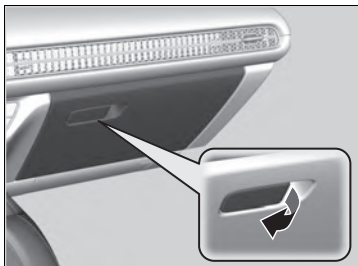

Potiahnutím rukoväti otvoríte odkladaciu schránku v palubnej doske.

### ►► Odkladacia schránka v palubnej doske

#### **⚠ VÝSTRAHA**

Otvorená odkladacia schránka v palubnej doske môže pri nehode spôsobiť spolujazdcovi vážne zranenie, aj keď bude pripútaný bezpečnostným pásom.

Pri jazde majte odkladaciu schránku v palubnej doske vždy zatvorenú.

### ■ Priestor konzoly

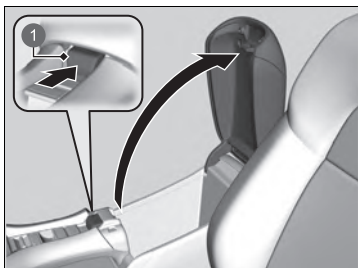

Stlačením tlačidla otvoríte priestor konzoly.

1 Tlačidlo



## ■ Držiaky na nápoje



### ■ Držiaky na nápoje v predných dverách

Nachádzajú sa v konzole medzi prednými sedadlami.



### ■ Držiaky na nápoje pri zadných sedadlách

Ak chcete použiť držiaky na nápoje pri zadných sedadlách, sklopte opierku ruky nadol.

## » Držiaky na nápoje

### POZNÁMKA

Rozliate tekutiny môžu poškodiť čalúnenie, koberce a elektrické komponenty v interiéri vozidla.

Pri manipulácii s držiakmi na nápoje postupujte opatrne. Horúca tekutina vás môže opariť.



### ■ Držiaky na nápoje vo dverách

Nachádzajú sa na strane odkladacieho priestoru predných aj zadných dverí.

## ■ Držiak na slnečné okuliare

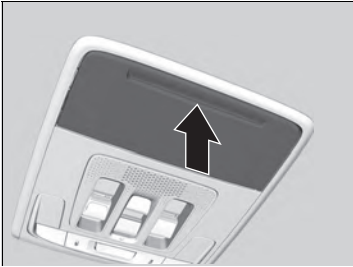

Ak chcete držiak na slnečné okuliare otvoriť, zatlačte a uvoľnite zárez. Ak chcete držiak zavrieť, zatlačte ho znova, kým sa nezaistí v zavretej polohe.

V tomto držiaku môžete uschovať okuliare alebo iné malé predmety.

## ■ Háčik na šaty



Háčiky na šaty sa nachádzajú na pravých a ľavých zadných držadlách.

## ☒ Držiak na slnečné okuliare

Pri jazde nechajte držiak zatvorený okrem prípadov, keď si chcete vybrať uložené predmety.

## ☒ Háčik na šaty

Háčik na šaty nie je určený na veľké a ťažké predmety.

## ■ Odkladacia schránka v podlahe

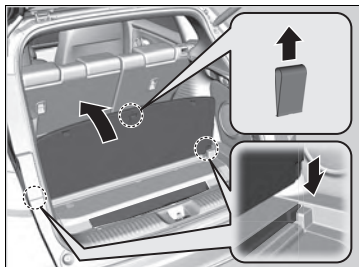

Potiahnutím popruhu otvoríte veko podlahy batožinového priestoru.

- Veko podlahy batožinového priestoru je možné nastaviť do zvislej polohy.

## Kotviace body na uchytenie

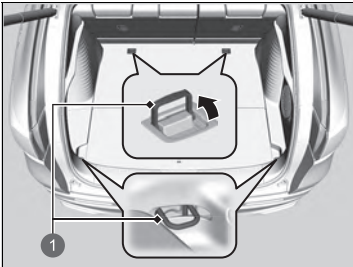

1 Ukotvenia

Kotviace body na uchytenie nákladu na podlahe batožinového priestoru možno použiť na pripavenie sieťky na zistenie predmetov.

## Háčiky na batožinu

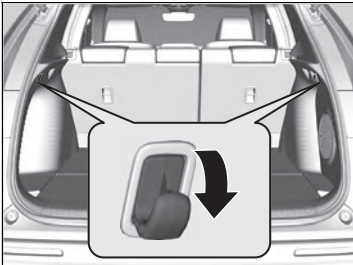

Háčiky na batožinu na oboch stranách batožinového priestoru možno použiť na zavesenie ľahkých predmetov.

## ☒ Kotviace body na uchytenie

Počas jazdy nikomu nedovoľte manipulovať s predmetmi v batožinovom priestore. Pri prudkom zabrzdení môžu uvoľnené predmety spôsobiť zranenie.

## ☒ Háčiky na batožinu

### POZNÁMKA

Na postranné háčiky na batožinu nevešajte veľké predmety ani predmety, ktoré vážia viac než 3 kg. V prípade zavesenia ťažkých alebo veľkých predmetov sa háčiky môžu poškodiť.

## ■ Kryt batožinového priestoru

Kryt batožinového priestoru môžete zložiť a získať tak väčší batožinový priestor.

### ■ Zloženie krytu batožinového priestoru

1. Otvorte dvere batožinového priestoru.
2. Zložte popruhy na oboch stranách dverí batožinového priestoru.

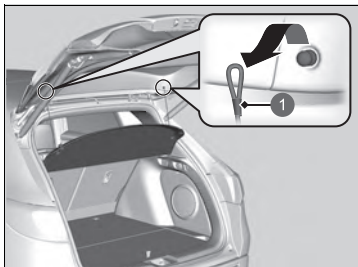

1 Popruhy

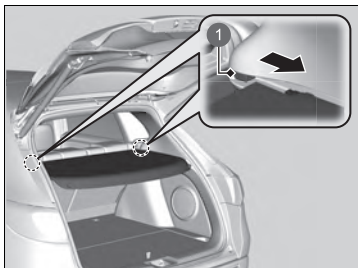

1 Podporné západky

3. Ťahajte kryt batožinového priestoru smerom k sebe, až kým sa neuvoľní z podporných západiek.

Vykonaním tohto postupu v opačnom poradí nainštalujete kryt batožinového priestoru.

Po opätovnom založení krytu batožinového priestoru sa uistite, či je bezpečne zaistený.

### ▣ Kryt batožinového priestoru

Neukladajte predmety na kryt batožinového priestoru ani na seba do výšky presahujúcej zadné sedadlá. Takéto predmety by mohli brániť vo výhlade alebo by v prípade zrážky alebo náhleho zastavenia mohli preletieť vnútro vozidla.

Kryt nevystavujte prílišnému tlaku, napríklad sa oň neopierajte pri dočahovaní predmetov.

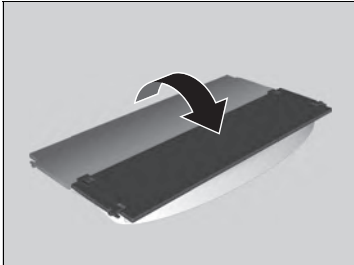

### ■ Odloženie krytu batožinového priestoru

1. Prehnite kryt batožinového priestoru, ako je to znázornené.

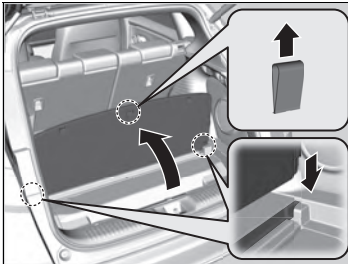

2. Potiahnutím popruhu otvoríte veko podlahy batožinového priestoru.

► Veko podlahy batožinového priestoru je možné nastaviť do zvislej polohy.



3. Uložte kryt batožinového priestoru do schránky v batožinovom priestore.

### ☒ Kryt batožinového priestoru

#### **Nejazdite s vekom vo vzpriamenej polohe.**

To môže spôsobiť nepredvídateľnú nehodu alebo zranenie pri náhlom brzdení.

## Ďalšie prvky komfortnej výbavy interiéru

### ■ Napájacie zásuvky príslušenstva

Napájacie zásuvky príslušenstva možno použiť, keď je systém napájania v polohe PRÍSLUŠENSTVO alebo ZAPNUTÉ.

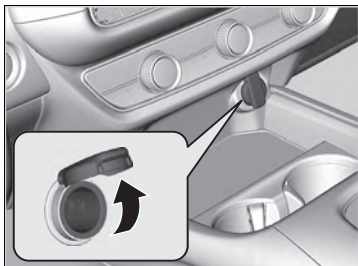

#### ■ Panel konzoly

Otvorením krytu ju môžete používať.

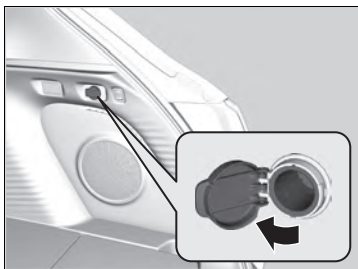

#### ■ Batožinový priestor\*

Otvorením krytu ju môžete používať.

### ►► Napájacie zásuvky príslušenstva

#### POZNÁMKA

Nevkladajte prvok automobilového cigaretového zapalovača. Mohol byť spôsobiť prehriatie napájacej zásuvky.

Napájacia zásuvka príslušenstva je určená na napájanie príslušenstva s maximálnym jednosmerným napájaním 12 V a menovitým príkonom 180 wattov (15 ampérov).

Napájaciu zásuvku príslušenstva používajte iba pri zapnutom systéme napájania, aby sa nevybil 12-voltový akumulátor.

Keď sa napájacia zásuvka nepoužíva, zatvorte kryt, aby sa do nej nedostali žiadne malé predmety.





## ■ Bezdrôtová nabíjačka\*

Ak chcete použiť bezdrôtovú nabíjačku, spínač zapaľovania musí byť v polohe PRÍSLUŠENSTVO alebo ZAPNUTÉ.

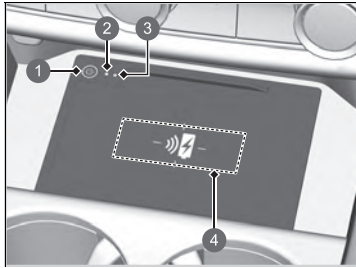
Všetky zariadenia kompatibilné s bezdrôtovým nabíjaním Qi nabíjajte na ploche označenej značkou  nasledujúcim spôsobom:



- ❶ Tlačidlo  (vypínač)
- ❷ Zelený indikátor
- ❸ Žltý indikátor
- ❹ Nabíjacia plocha

1. Ak chcete systém zapnúť a vypnúť, stlačte a podržte tlačidlo  (Napájanie).
  - Keď je systém aktivovaný, rozsvieti sa zelený indikátor.
2. Umiestnite zariadenie, ktoré chcete nabiť, na nabíjajúcu plochu.
  - Systém začne automaticky nabíjať zariadenie a rozsvieti sa žltý indikátor.
  - Uistite sa, že je zariadenie kompatibilné so systémom a umiestnené nabíjateľnou stranou v strede nabíjajúcej plochy.
3. Po skončení nabíjania sa rozsvieti zelený indikátor.
  - V závislosti od zariadenia ostane žltý indikátor svietiť.

## ►► Bezdrôtová nabíjačka\*

### POZOR

Kovové predmety medzi nabíjajúcou podložkou a nabíjaným zariadením sa zahrejú a môžu vás popáliť.

- Pred nabíjaním zariadenia vždy odstráňte cudzie predmety z nabíjajúcej podložky.
- Pred nabíjaním sa uistite, že sa na povrchu nenachádza prach ani nečistoty.
- Zabráňte rozliatiu tekutín (napr. vody, nápojov a pod.) na nabíjačku a zariadenie.
- Na čistenie nabíjajúcej podložky nepoužívajte olej, mazivo, alkohol, benzén ani riedidlo.
- Systém nezakrývajte počas nabíjania uterákmi, oblečením ani inými predmetmi.
- Zabráňte rozstreknutiu aerosólov, ktoré sa môžu dostať do kontaktu s povrchom nabíjajúcej podložky.

Tento systém spotrebúva množstvo energie. Systém nepoužívajte dlhú dobu, keď je systém napájania vypnutý. Mohlo by to znížiť kapacitu 12-voltového akumulátora a spustenie režimu napájania by tak bolo ťažšie.

Pred použitím bezdrôtovej nabíjačky si pozrite používateľskú príručku dodanú s kompatibilným zariadením, ktoré chcete nabiť.

## ■ Keď sa nabíjanie nespustí

Vykonajte jeden z postupov v nasledujúcej tabuľke.

Indikátor		Príčina	Riešenie
Zelený a žltý	Súčasné blikanie	Medzi nabíjacou plochou a zariadením sa nachádza prekážka.	Odstráňte prekážku.
		Zariadenie sa nenachádza na nabíjacej ploche.	Zariadenie zdvihnite a znovu položte do stredu nabíjacej plochy, kde sa nachádza  .
		Teplota bezdrôtovej nabíjacej podložky sa zvyšuje.	Dočasne pozastavte nabíjanie zariadenia. Počkajte, kým teplota neklesne, a pokúste sa zariadenie znova nabiť.
Oranžový	Blikanie	Bezdrôtová nabíjačka má poruchu.	Obráťte sa na predajcu kvôli oprave.

## ►► Bezdrôtová nabíjačka \*

Bezdrôtová nabíjačka dokáže podporovať až 15 W, ale nabíjacia frekvencia sa mení v závislosti od zariadenia a iných podmienok.

### POZNÁMKA

Počas nabíjania neumiestňujte na nabíjaciu plochu žiadne magnetické záznamové médiá ani presné zariadenia.

Údaje na kartách, napríklad kreditných, sa môžu v dôsledku magnetického efektu stratiť. Môže to mať vplyv aj na presné zariadenia, napríklad hodinky.

Značky „Qi“ a  sú registrované ochranné známky vo vlastníctve konzorcia Wireless Power Consortium (WPC).

V nasledujúcich prípadoch sa môže nabíjanie zastaviť alebo sa nemusí spustiť:

- Zariadenie je už úplne nabité.
- Zariadenie počas nabíjania dosahuje mimoriadne vysokú teplotu.
- Nachádzate sa na mieste, ktoré emituje silné elektromagnetické vlny alebo šum, napríklad televízna stanica, elektráreň alebo čerpacia stanica.
- Zariadenie má kryt, puzdro alebo príslušenstvo, ktoré nie sú kompatibilné s bezdrôtovým nabíjaním.

Zariadenie sa nemusí nabiť, ak nie je veľkosť alebo tvar jeho nabíjacej strany vhodná na použitie s nabíjacou plochou.

Nie všetky zariadenia sú kompatibilné s týmto systémom.

Počas nabíjania je normálne, že sa nabíjacia plocha a zariadenie zahrejú.

#### ►► Bezdrotová nabíjačka\*

Nabíjanie sa môže nakrátko prerušiť v nasledujúcich prípadoch:

- Všetky dvere alebo dvere batožinového priestoru sú zatvorené.  
– aby sa zabránilo rušeniu správneho fungovania systému bezklúčového otvárania.
- Zmení sa poloha vozidla.

Na nabíjacej ploche nenabíjajte súčasne viac ako jedno zariadenie.

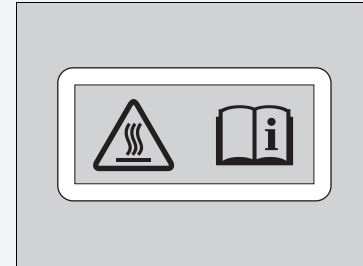

Riziko popálenín:

Akékoľvek kovové predmety medzi nabíjacou podložkou a zariadením môžu byť horúce.

Ak sa zariadenie príliš zahreje a aktivuje sa jeho funkcia ochrany batérie, môže sa nabíjať veľmi pomaly alebo sa už viac nenabíja. Teplota, pri ktorej sa aktivuje funkcia ochrany batérie, závisí od zariadenia.

\* Nie je k dispozícii u všetkých modelov

## ■ Vyhrievaný volant \*



Vyhrievanie volantu môžete použiť vtedy, keď je režim napájania v polohe ZAPNUTÉ.

Stlačte tlačidlo na spodnej strane volantu.

Po dosiahnutí pohodlnej teploty stlačte tlačidlo znova, čím funkciu vypnete.

Funkcia vyhrievania volantu sa vypne po každom naštartovaní systému napájania, a to aj vtedy, ak ste ju zapli počas poslednej jazdy vozidlom.

## ▣ Vyhrievaný volant \*

Keď je vypnutý systém napájania, nepoužívajte nepretržite funkciu vyhrievania volantu. Takéto podmienky by mohli znížiť kapacitu 12-voltového akumulátora a spustenie režimu napájania by tak bolo ťažšie.

## ■ Vyhrievanie predných sedadiel



Vyhrievanie predných sedadiel svetlá môžete použiť vtedy, keď je režim napájania v polohe ZAPNUTÉ.

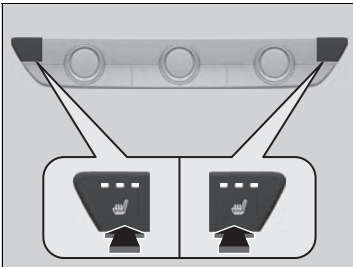

Stlačte tlačidlo vyhrievania sedadla:

Raz – nastavenie HI (svietia tri indikátory)

Dvakrát – nastavenie MID (svietia dva indikátory)

Trikrát – nastavenie LO (svieti jeden indikátor)

Štyrikrát – nastavenie OFF (nesvieti žiadny indikátor)

Keď je režim napájania zapnutý, zachováva sa predchádzajúce nastavenie.

## ▣ Vyhrievanie predných sedadiel

### ⚠ VÝSTRAHA

Pri používaní vyhrievania sedadiel sa môžete popáliť.

Osoby so zníženou schopnosťou vnímať teplotu (napr. diabetici, osoby s nervovým poškodením dolných končatín alebo s ochrnutím) alebo s citlivou pokožkou by nemali používať vyhrievanie sedadiel.

Keď je vypnutý systém napájania, nepoužívajte vyhrievanie sedadiel, ani pri nastavení LO. Za takýchto podmienok môže byť 12-voltový akumulátor oslabený, čo sťažuje naštartovanie systému napájania.

Po určitom čase sa nastavenie intenzity vyhrievania sedadla automaticky zníži postupne vždy o jednu úroveň, kým sa vyhrievanie sedadla nevyhne. Uplynutý čas sa líši v závislosti od vnútorného prostredia.

## ■ Vyhrievanie zadných sedadiel\*



Vyhrievanie predných sedadiel svetlá môžete použiť vtedy, keď je režim napájania v polohe ZAPNUTÉ.

Zadné stredové sedadlo nedisponuje vyhrievaním.

Stlačte tlačidlo vyhrievania sedadla:

Raz – nastavenie HI (svietia tri indikátory)

Dvakrát – nastavenie MID (svietia dva indikátory)

Trikrát – nastavenie LO (svieti jeden indikátor)

Štyrikrát – nastavenie OFF (nesvieti žiadny indikátor)

## ▣ Vyhrievanie zadných sedadiel\*

### ⚠ VÝSTRAHA

Pri používaní vyhrievania sedadiel sa môžete popáliť.

**Osoby so zníženou schopnosťou vnímať teplotu (napr. diabetici, osoby s nervovým poškodením dolných končatín alebo s ochrnutím) alebo s citlivou pokožkou by nemali používať vyhrievanie sedadiel.**

Keď je vypnutý systém napájania, nepoužívajte vyhrievanie sedadiel, ani pri nastavení LO. Za takýchto podmienok môže byť 12-voltový akumulátor oslabený, čo sťažuje naštartovanie systému napájania.

Po určitom čase sa nastavenie intenzity vyhrievania sedadla automaticky zníži postupne vždy o jednu úroveň, kým sa vyhrievanie sedadla nevyvne. Uplynutý čas sa líši v závislosti od vnútorného prostredia.

## Používanie automatickej klimatizácie

System automatickej klimatizácie udržiava v interiéri nastavenú teplotu. System taktiež nastaví správne zmiešanie ohriateho alebo chladného vzduchu, ktoré čo najrýchlejšie zvýši alebo zníži teplotu v interiéri podľa vašich preferencií.

Tento system používajte, keď je zapnutý system napájania.

1. Stlačte tlačidlo **AUTO**.
2. Nastavte teplotu v interiéri pomocou otočného ovládača teploty.
3. Stlačením tlačidla  (zapnutie/vypnutie) zrušíte nastavenie.

### » Používanie automatickej klimatizácie

Ak počas používania klimatizácie v automatickom režime stlačíte akékoľvek tlačidlo, funkcia stlačeného tlačidla bude mať prioritu.

Indikátor režimu **AUTO** zhasne, ale funkcie, ktoré nesúvisia so stlačeným tlačidlom, budú riadené automaticky.

Aby sa zabránilo fúkaniu chladného vonkajšieho vzduchu do interiéru, ventilátor nemusí začať fungovať ihneď po stlačení tlačidla **AUTO**.

Ak je teplota v interiéri veľmi vysoká, môžete ho ochladiť rýchlejšie čiastočným otvorením okien, prepnutím systému do režimu AUTO a nastavením nízkej teploty. Zmeňte režim čerstvého vzduchu na režim recirkulácie, kým teplota v interiéri neklesne.

Keď nastavíte teplotu na spodný alebo horný limit, zobrazí sa hlásenie **Lo** (Nízka) alebo **Hi** (Vysoká).

Stlačením tlačidla  môžete zapnúť alebo vypnúť system klimatizácie. Keď zapnete system klimatizácie, nastaví sa posledný vybraný režim.

Keď je aktívny režim ECON, system klimatizácie môže mať zníženú výkonnosť chladenia.

Keď je úroveň nabitia vysokonapäťovej batérie nízka, môže sa znížiť výkon systému klimatizácie.

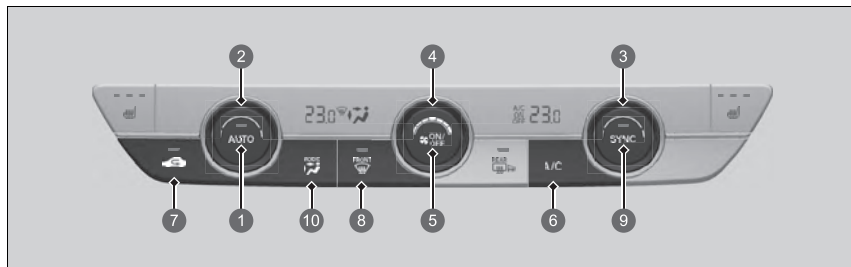

1 Tlačidlo **AUTO**\*1

2 Ovládač teploty na strane vodiča\*1

3 Ovládač teploty na strane spolujazdca\*1

4 Otočný ovládač ventilátora

5 Tlačidlo **ON/OFF**





6 Tlačidlo **A/C** (klimatizácia)\*1

7 Tlačidlo  (recirkulácia)\*1

8 Tlačidlo  (vyhrievanie čelného skla)

9 Tlačidlo **SYNC** (Synchronizácia)\*1

10 **MODE** Ovládacie tlačidlo\*1

-  Vzduch prúdi z prieduchov na prístrojovej doske a zo zadnej strany priestoru konzoly
-  Vzduch prúdi z prieduchov v podlahe a na prístrojovej doske a zo zadnej strany priestoru konzoly
-  Vzduch prúdi z podlahových prieduchov.
-  Vzduch prúdi z podlahových prieduchov a prieduchov vyhrievania čelného skla.

\*1:Vyobrazené sú typy s ľavostranným riadením. V modeloch s pravostranným riadením umiestnenie týchto tlačidiel zrkadlovo kopíruje ich umiestnenie v modeloch s ľavostranným riadením.



### ■ Prepínanie medzi režimom recirkulácie a čerstvého vzduchu

Stlačte tlačidlo  (Recirkulácia) a prepnete režim v závislosti od podmienok prostredia.

Režim recirkulácie (indikátor svieti): Recirkulácia vzduchu z interiéru vozidla v systéme.

Režim čerstvého vzduchu (indikátor nesvieti): Udržiava vetranie vonkajším vzduchom.

V bežných situáciách používajte režim čerstvého vzduchu.

## ■ Odmrazenie čelného skla a okien

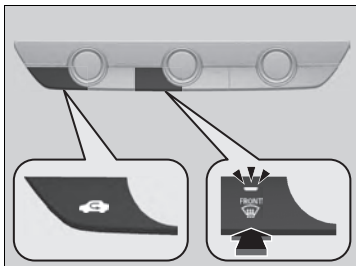

Stlačením tlačidla  sa zapne systém klimatizácie a automaticky sa prepne do režimu čerstvého vzduchu.

Opätovným stlačením tlačidla  tento režim vypnete a systém obnoví predchádzajúce nastavenia.

## ■ Rýchle odmrazenie okien

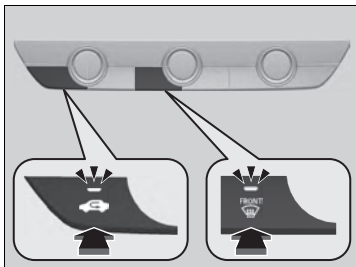

1. Stlačte tlačidlo .
2. Stlačte tlačidlo  (indikátor svieti).

## ►► Odmrazenie čelného skla a okien

**Kvôli bezpečnosti skontrolujte pred jazdou, či máte jasný výhľad zo všetkých okien.**

Nenastavujte teplotu blízko horného ani spodného limitu.

Keď sa chladný vzduch dotkne čelného skla, vonkajšia strana čelného skla sa môže zahmlieť.

## ►► Rýchle odmrazenie okien

Po odmrazení okien nastavte režim čerstvého vzduchu. Ak necháte systém v režime recirkulácie, okná sa môžu kvôli vlhkosti zahmlieť. Tým sa zhoršuje viditeľnosť.

## Režim synchronizácie

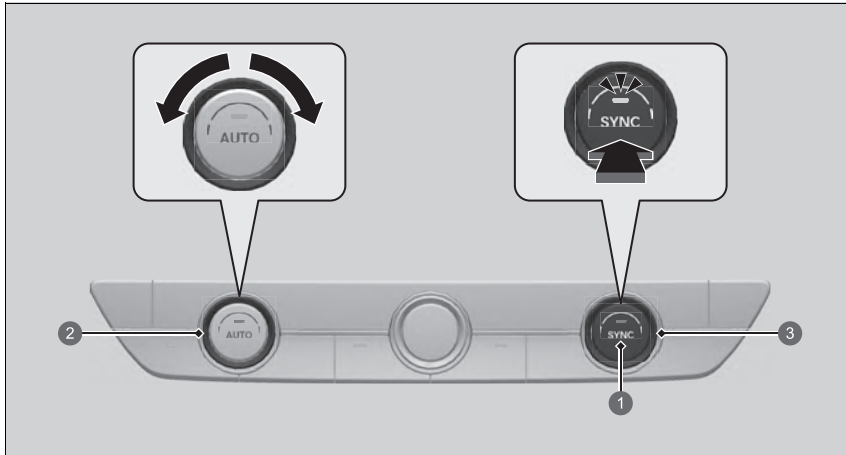

- 1 tlačidlo **SYNC**
- 2 Ovládač teploty na strane vodiča
- 3 Ovládač teploty na strane spolujazdca

V režime synchronizácie môžete naraz nastaviť teplotu pre stranu vodiča aj spolujazdca.

1. Stlačte tlačidlo **SYNC**.
  - Systém sa prepne do režimu synchronizácie.
2. Nastavte teplotu pomocou ovládača teploty na strane vodiča.

Stlačením tlačidla **SYNC** sa vrátite späť do duálneho režimu.

### Režim synchronizácie

Po stlačení tlačidla **SYNC** sa systém prepne do režimu synchronizácie.

Keď je systém v režime synchronizácie, teplotu na strane vodiča a na strane spolujazdca je možné nastaviť osobitne.

## Snímače automatickej klimatizácie

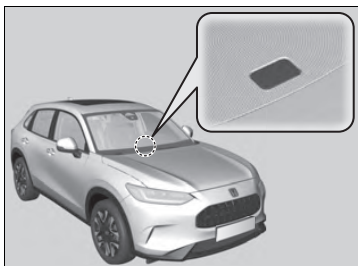

Systém automatickej klimatizácie je vybavený snímačmi. Nezakrývajte ich a nevylejte na ne žiadnu tekutinu.

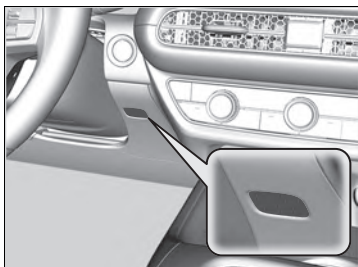

# Funkcie

Táto kapitola opisuje spôsob používania funkcií elektronických zariadení.



<b>Audiosystém</b> .....	300
<b>Audiosystém s displejom</b> .....	302
<b>Chybové hlásenia audiosystému</b> .....	405
<b>Všeobecné informácie o audiosystéme</b> .....	406
<b>Tiesňová linka (eCall)*</b> .....	416
<b>Odporučiť natankovanie</b> .....	421

## Informácie o vašom audiosystéme

Audiosystém obsahuje FM/AM rádio a službu Digital Audio Broadcasting (DAB). Dokáže prehrať aj obsah v pamäťovom zariadení USB, v zariadeniach iPod, iPhone, v zariadeniach s rozhraním *Bluetooth*® a smartfónoch.

Audiosystém môžete obsluhovať tlačidlami a ovládačmi na paneli, diaľkovým ovládaním na volante alebo ikonami na dotykovom displeji.

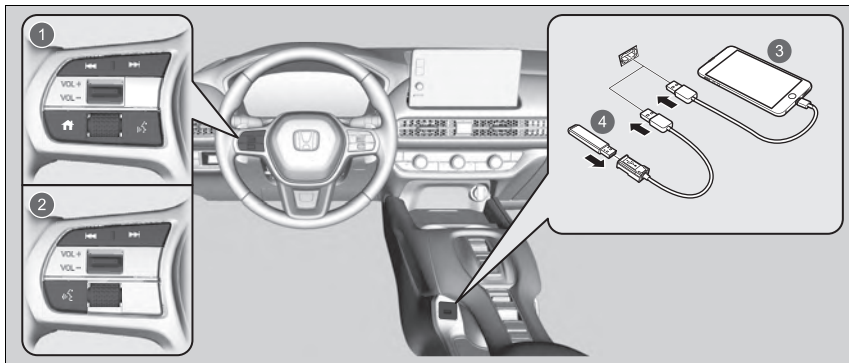

- 1 Diaľkové ovládanie (Modely s panelom s ukazovateľmi typu A)
- 2 Diaľkové ovládanie (Modely s panelom s ukazovateľmi typu B)
- 3 iPod
- 4 Pamäťové zariadenie USB

## Ochrana audiosystému proti odcudzeniu

---

Audiosystém sa vypne pri odpojení od zdroja napájania, keď sa napríklad odpojí alebo vybijie 12-voltový akumulátor. Za určitých podmienok sa v systéme môže zobrazit' obrazovka na zadanie kódu. Ak sa to stane, znova aktivujte audiosystém.

### ■ Opätovná aktivácia audiosystému

1. Nastavte režim napájania ZAPNUTÉ.
2. Zapnite audiosystém.
3. Stlačte a viac ako dve sekundy podržte tlačidlo **VOL/**  **AUDIO** (Hlasitosť/Napájanie).
  - ▶ Audiosystém sa znova aktivuje, keď sa riadiaca jednotka audiosystému pripojí k riadiacej jednotke vozidla. Ak riadiaca jednotka nerozpozna jednotku audiosystému, je potrebné nechať jednotku audiosystému skontrolovať predajcom.

## Naštartovanie

Audiosystém s displejom sa automaticky spustí, keď nastavíte režim napájania na možnosť PRÍSLUŠENSTVO alebo ZAPNUTÉ. Pri spustení sa zobrazí nasledujúca obrazovka týkajúca sa nahrávania dát.

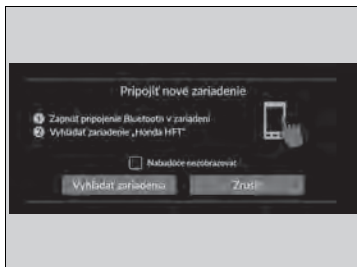
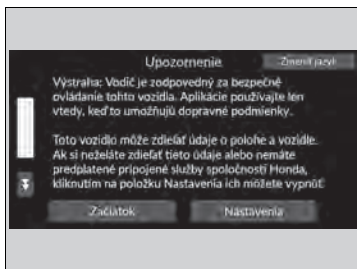

Vyberte položku **Začiatok**.

- ▶ Ak chcete zmeniť nastavenia nahrávania dát, vyberte položku **Nastavenia** a potom nastavenie ZAP./VYP. na obrazovke **Zdieľanie údajov o polohe a vozidle**.
- ▶ Ak nevyberiete možnosť **Začiatok**, systém sa po určitom čase automaticky prepne na domovskú obrazovku
- ▶ Ak nie je registrované žiadne zariadenie, vyberte položku **Začiatok** a zobrazí sa obrazovka párovania *Bluetooth*®.

### ■ Párovanie mobilného telefónu (keď sa v systéme nenachádza žiaden spárovaný telefón)

1. Skontrolujte, či je telefón v režime vyhľadávania alebo v zistiteľnom režime.
2. V telefóne vyberte zariadenie **Honda HFT**.
  - ▶ Ak chcete spárovať telefón z tohto audiosystému, vyberte položku **Vyhľadať zariadenia**, a keď sa váš telefón zobrazí v zozname, vyberte ho.
  - ▶ Ak začiarknete políčko **Nabudúce nezobrazovať**, obrazovka sa už viac nebude zobrazovať.

### ▣ Naštartovanie

#### Zdieľanie údajov o polohe a vozidle

**ON:** Dátová komunikácia je dostupná.

**OFF:** Dátová komunikácia nie je dostupná.



## Základná obsluha

### ■ Funkcia audiosystému

Ak chcete použiť funkciu audiosystému, režim napájania musí byť nastavený na možnosť PRÍSLUŠENSTVO alebo ZAPNUTÉ.



- |                                   |  |
|-----------------------------------|--|
| 1 <b>Všetky aplikácie</b>         | 6 Ikony spínača zmeny režimu                                     |
| 2 Stavové ikony                   | 7 Tlačidlá  /  (Hľadať/vynechať)                                 |
| 3 Ikony skratiek aplikácií        | 8 Otočný ovládač <b>VOL</b> / <b>AUDIO</b> (Hlasitosť/Napájanie) |
| 4 Šípka                           | 9 Tlačidlo  (Späť)   |
| 5  Ikona <b>režimu zobrazenia</b> | 10 Tlačidlo  (Domov)   |

### ► Funkcia audiosystému

Táto obrazovka sa zobrazuje pre modely s ľavostranným riadením. V modeloch s pravostranným riadením sa zrkadlovo kopíruje umiestnenie tlačidiel v modeloch s ľavostranným riadením.

#### Bezklúčová prevádzka



Po nastavení režimu napájania do polohy VOZIDLO VYPNUTÉ (ZÁMOK) môžete audiosystém používať do 30 minút na jeden jazdný cyklus. Ďalšie používanie audiosystému však závisí od stavu akumulátora. Opakované používanie tejto funkcie môže vybiť akumulátor.

 **Všetky aplikácie:** Zobrazuje všetky aplikácie.

**Stavové ikony:** Zobrazuje indikátory informácií o vozidle, pripojené telefóny atď. v oblasti záhlavia.

**Ikony skratiek aplikácií:** Zobrazuje ikony skratiek aplikácií.

**Šípka:** Zobrazuje nasledujúce stránky obrazovky audiosystému/informačnej obrazovky.

**Ikona  režimu zobrazenia:** Zmení jas obrazovky audiosystému/informačnej obrazovky. Jedenkrát stlačte tlačidlo  a pomocou symbolov  alebo  vykonajte úpravu.

**Ikony spínača zmeny režimu:** Zobrazí ikony na priamu zmenu režimu.

**Tlačidlá  / ** (Hľadať/vynechať): Stlačením zmeníte stanicu, skladbu alebo súbor.

Otočný ovládač **VOL** /  **AUDIO (Hlasitosť/Napájanie):** Zapína a vypína audiosystém a otočením sa upravuje hlasitosť.

**Tlačidlo  (Späť):** Stlačením sa vrátite späť na predchádzajúcu obrazovku.

**Tlačidlo  (Domov):** Stlačením prejdete na domovskú obrazovku.

## Porty USB

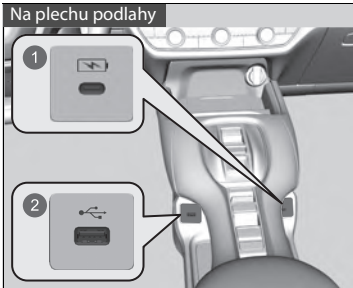

- 1 Iba na nabíjanie zariadení
- 2 Prehrávanie zvukových súborov a pripájanie kompatibilných telefónov

### ■ Na plechu podlahy (🔌)

Port USB (2,5 A) slúži na nabíjanie zariadení, prehrávanie zvukových súborov a pripájanie telefónov kompatibilných so službou Apple CarPlay alebo Android Auto.

- ▶ Aby sa zabránilo akýmkoľvek potenciálnym problémom, použijete Apple MFi Certified Lightning Connector pre Apple CarPlay, a pre Android Auto USB káble certifikované podľa USB-IF a v súlade s normou USB 2.0.

### ■ Na plechu podlahy (🔌)

Port USB (3,0 A) na prednom paneli slúži iba na nabíjanie zariadení.

- ▶ Neumožňuje prehrávanie hudby, ani keď k nemu pripojíte hudobnú prehrávače.

## ▶▶ Porty USB

- Zariadenie iPod alebo pamäťové zariadenia USB nenechávajte vo vozidle. Môže ich poškodiť priame slnečné žiarenie alebo vysoké teploty.
- Pri pripájaní pamäťového zariadenia USB k portu USB odporúčame použiť kábel USB.
- Zariadenie iPod alebo pamäťové zariadenie USB nepripájajte pomocou rozbočovača.
- Nepoužívajte zariadenia, ako sú čítačky kariet alebo jednotky pevného disku, pretože by mohlo dôjsť k poškodeniu súborov.
- Odporúčame, aby ste si pred použitím zariadenia vo vozidle vytvorili zálohu vašich údajov.
- Zobrazované správy sa môžu líšiť v závislosti od modelu zariadenia a verzie softvéru.

### Nabíjanie cez rozhranie USB

Port USB poskytuje napájanie s výkonom až do 2,5 A/3,0 A. Výkon 2,5 A/3,0 A neposkytuje, pokiaľ si to nevyžiada zariadenie.

Podrobnosti o prúdovej intenzite nájdete v návode na používanie zariadenia, ktoré je potrebné nabiť.

Za určitých podmienok môže zariadenie pripojené k portu vo vysielaní rozhlasovej stanice, ktorú počúvate, vytvárať šum.



■ **V zadnej časti priestoru konzoly\***

Porty USB (3,0 A) slúžia iba na nabíjanie zariadení.

- Neumožňuje prehrávanie hudby, ani keď k nim pripojíte hudobné prehrávače.

## Dialkové ovládanie audiosystému

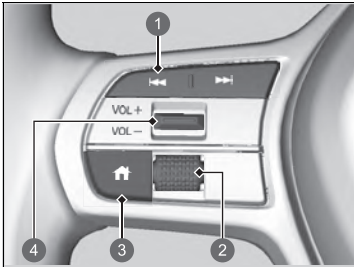

Táto funkcia vám umožňuje obsluhovať audiosystém počas jazdy. Informácie sa zobrazia v rozhraní s informáciami pre vodiča.

- 1 Tlačidlá / (Hľadať/vynechať)
- 2 Nastavovacie koliesko vľavo
- 3 Tlačidlo (Domov)\*
- 4 Spínač **VOL+** / **VOL-** (Hlasitosť)

### Spínač **VOL+** / **VOL-** (Hlasitosť)

**Stlačenie nahor:** Zvýšenie hlasitosti.

**Stlačenie nadol:** Zníženie hlasitosti.

### Nastavovacie koliesko vľavo

Modely s panelom s ukazovateľmi typu A

- Pri voľbe režimu zvuku

Stlačte tlačidlo (domov), potom otáčajte nahor alebo nadol pre výber možnosti **Audio** na rozhraní vodiča, a potom stlačte ľavé nastavovacie koliesko.

## Dialkové ovládanie audiosystému

Niektoré režimy sa zobrazia, len keď sa používa príslušné zariadenie alebo médium.

V závislosti od vami pripojeného zariadenia **Bluetooth®** nemusia byť niektoré funkcie k dispozícii.

### Modely s panelom s ukazovateľmi typu A

Stlačením tlačidla (domov) prejdete späť na domovskú obrazovku informačného rozhrania vodiča.

\* Nie je k dispozícii u všetkých modelov

Všetky modely

### Otáčanie nahor alebo nadol:

Ak chcete prepínať medzi zvukovými režimami, otáčajte nahor alebo nadol a potom stlačte ľavé nastavovacie koliesko:

FM/DAB/AM/USB/*Bluetooth*® Audio/Aplikácie (Apple CarPlay/Android Auto)

- V závislosti od pripojeného zariadenia sa môžu zobrazené režimy zmeniť.

### Tlačidlá / (Hľadať/vynechať)

- Počas počúvania rádia

**Stlačte tlačidlo **: Výber nasledujúcej predvoľby rozhlasovej stanice.

**Stlačte tlačidlo **: Výber predchádzajúcej predvoľby rozhlasovej stanice.

**Stlačte a podržte tlačidlo **: Výber nasledujúcej rozhlasovej stanice so silnou frekvenciou.

**Stlačte a podržte tlačidlo **: Výber predchádzajúcej rozhlasovej stanice so silnou frekvenciou.

- Pri počúvaní audiovysielania cez iPod, pamäťovú jednotku USB, *Bluetooth*® alebo pripojenie smartfónu:

► V závislosti od pripojeného zariadenia sa môžu postupy zmeniť.

**Stlačte tlačidlo **: Prechod na nasledujúcu skladbu.

**Stlačte tlačidlo **: Prechod na začiatok aktuálnej alebo predchádzajúcej skladby.

- Počas prehrávania obsahu pamäťového zariadenia USB

**Stlačte a podržte tlačidlo **: Prechod na nasledujúci priečinok.

**Stlačte a podržte tlačidlo **: Prechod na predchádzajúci priečinok.

## Palubná používateľská príručka \*

Obsah používateľskej príručky si môžete prezrieť v audiosystéme s displejom.

### ■ Otvorenie používateľskej príručky

1. Vyberte možnosť  **Všetky aplikácie**.
2. Vyberte možnosť **Používateľská príručka**.

### ■ Inštalácia/aktualizácia používateľskej príručky

Keď je možná inštalácia alebo aktualizácia používateľskej príručky, oznámenie sa odošle automaticky.

Postup aktualizácie:

1. Ťuknite na oznámenie.
  - ▶ Zobrazí sa obrazovka verzie.
2. Vyberte položky, ktoré chcete aktualizovať.
3. Ťuknite na možnosť **Aktualizovať**.

Ak zrušíte výber položky na obrazovke verzie, nebudete pre ňu dostávať žiadne oznámenia.

### ▶▶ Palubná používateľská príručka \*

Táto funkcia nepokrýva všetky jazyky dostupné pre audiosystém s displejom.

Ak zmeníte jazyk audiosystému s displejom, zmení sa aj jazyk používateľskej príručky. Ak používateľská príručka nie je dostupná alebo nainštalovaná v danom jazyku, ako jazyk používateľskej príručky sa predvolene nastaví angličtina.

### ▶▶ Inštalácia/aktualizácia používateľskej príručky

Zobrazený obsah sa môže líšiť v závislosti od verzie používateľskej príručky.

Ak používateľská príručka ešte nie je nainštalovaná, musíte ju nainštalovať cez Wi-Fi.

▶ **Pripojte vozidlo k prístupovému bodu Wi-Fi**  
Str. 353

Pre jazyky okrem angličtiny, nemčiny, francúzštiny, taliančiny a španielčiny

Keď nainštalujete používateľskú príručku v novom jazyku, predchádzajúca stiahnutá príručka sa odstráni.

## Používanie ovládania hlasom\*

Vaše vozidlo je vybavené systémom ovládania hlasom umožňujúcim bezdotykovú obsluhu.



Súčasťou systému ovládania hlasom je tlačidlo  (hovoriť) umiestnené na volante a mikrofón nachádzajúci sa na strope pri svetle na čítanie.

### Rozpoznávanie hlasu

Na dosiahnutie optimálnej úrovne rozpoznávania hlasu pri používaní systému ovládania hlasom:

- Uistite sa, že je otvorená správna obrazovka, zodpovedajúca vami použitému hlasovému príkazu.  
Systém dokáže rozpoznať iba určité príkazy.  
Dostupné hlasové príkazy.  
 **Obrazovka hlasového portálu** Str. 311
- Zatvorte okná a panoramatickú strechu\*.
- Vetracie otvory na prístrojovej doske a bočné vetracie otvory nastavte tak, aby vzduch neprúdil na mikrofón v strope vozidla.
- Hovorte jasne a prirodzene a bez prestávok medzi jednotlivými slovami.
- Podľa možnosti minimalizujte všetky okolité ruchy. Systém môže váš príkaz vyhodnotiť nesprávne, ak hovorí naraz viac osôb.

### ►► Používanie ovládania hlasom\*

Keď stlačíte tlačidlo , systém sa vás opýta, čo chcete urobiť. Pre ignorovanie tejto výzvy a zadanie príkazu opäť stlačte a uvoľnite tlačidlo .

Systém ovládania hlasom dokáže rozpoznať nasledujúce jazyky: angličtina, nemčina, francúzština, španielčina a taliančina.



## ■ Obrazovka hlasového portálu

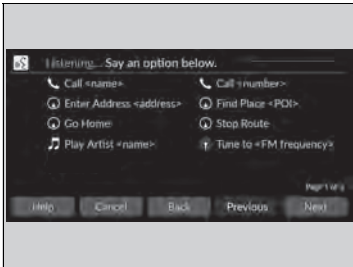

Keď je stlačené tlačidlo  (Hovoriť), zobrazia sa na obrazovke dostupné hlasové príkazy. Ak chcete získať úplný zoznam príkazov, vyslovte „Help“ (Pomocník) po pípnutí.

Zobrazené príklady na obrazovke hlasového portálu sa líšia v závislosti od vybraného režimu. Rozpoznané príkazy sú rovnaké bez ohľadu na to, ktorá obrazovka je vybratá. Normálny režim: Zobrazí sa zoznam príkladov príkazov, pomocou ktorých môžete rýchlo vykonať požadované funkcie.

Režim asistenta: Zobrazí sa zoznam základných príkazov, ktoré podrobne opisujú hlasovú ponuku.

Režim možno zmeniť na obrazovke

### Všeobecné nastavenia.

► Ovládanie hlasom\* Str. 376

Systém rozpoznáva príkazy uvedené na nasledujúcich stránkach iba na niektorých obrazovkách.

Hlasové príkazy bez uvedenej formy sa nerozpoznajú.

## ■ Všeobecné príkazy

Keď je zobrazená obrazovka hlasového portálu, pomocou globálnych príkazov prejdete na hlavnú obrazovku jednotlivých funkcií.

- Music Search (Vyhľadávanie hudby)
- AM
- FM
- Navigácia
- Telefón

## ■ Príkazy pre telefón

Tento príkaz je možné využiť iba v prípade, že je pripojený telefón. Keď systém rozpozná príkaz Telefón, na obrazovke sa zmení vyhradená obrazovka na rozpoznávanie hlasu telefónu.

## ■ Príkazy pre telefón

- Call <meno>
- Call <číslo>

Systém rozpozná iba meno kontaktu uložené v telefónnom zozname telefónu. Ak je v poli krstného mena zaregistrované celé meno, systém rozpozná krstné meno a priezvisko ako jedno meno kontaktu.

Ak používate službu Apple CarPlay, príkazy telefónu nie sú k dispozícii.

## ■ Príkazy pre audiosystém

Keď systém rozpozná zvukový príkaz, na obrazovke sa zmení vyhradená obrazovka na hlasové rozpoznávanie zvuku.

## ■ Príkazy pre zariadenie FM

- Tune to <frekvencia FM>

## ■ Príkazy pre zariadenie AM

- Tune to <frekvencia AM>

\* Nie je k dispozícii u všetkých modelov

### ■ Príkazy pre iPod

- *List album* <názov>
- *List artist* <meno>
- *List Genre* <názov>
- *List playlist* <názov>
- *Play (Prehrať)* <interpret> <album>
- *Play (Prehrať)*
- *Play album* <názov>
- *Play artist* <meno>
- *Play Genre* <názov>
- *Play music* <text:media\_combo>
- *Play playlist* <názov>
- *Play song* <názov>

### ■ Príkazy pre zariadenie USB

- *List album* <názov>
- *List artist* <meno>
- *List playlist* <názov>
- *Play (Prehrať)* <interpret> <album>
- *Play (Prehrať)*
- *Play album* <názov>
- *Play artist* <meno>
- *Play music* <text:media\_combo>
- *Play playlist* <názov>
- *Play song* <názov>

### ■ Navigačné príkazy

Obrazovka sa prepne na obrazovku navigácie.

► **Pozrite si príručku navigačného systému**

### ■ Štandardné príkazy

- *Voice Help (Hlasová pomoc)*
- *Cancel*
- *Späť*

Hlasová pomoc je čítané hlasové navádzanie pre Pomocníka na aktuálnej obrazovke.

### ■ Príkazy zoznamu

- *Previous*
- *Next*
- *Áno*
- *Nie*

## Obrazovka audiosystému/informačná obrazovka

Zobrazuje stav audiosystému a hodiny. Z tejto obrazovky možno prejsť na rôzne možnosti nastavenia.



### Obrazovka audiosystému/informačná obrazovka

#### Používanie dotykovej obrazovky

- Ovládajte funkcie zvuku pomocou jednoduchých gest, ako sú dotyky, ťahanie prstom a posúvanie.
- Niektoré položky sa môžu počas jazdy zobrazovať sivou farbou na zníženie možného narušenia pozornosti.
- Vybrať ich môžete po zastavení vozidla alebo môžete použiť hlasové príkazy\*.
- V dôsledku použitia rukavíc sa môže zhoršiť odozva dotykovej obrazovky, prípadne nemusí reagovať vôbec.

Nastavenie citlivosti dotykovej obrazovky môžete zmeniť.

► **Prispôbitelné funkcie** Str. 369

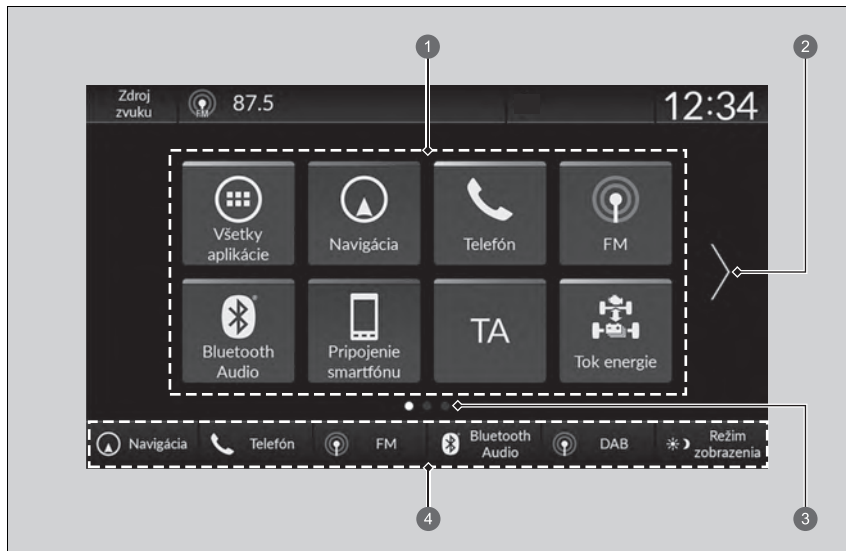

\* Nie je k dispozícii u všetkých modelov

## ■ Funkcia skratky aplikácií



- 1 Ikony skratiek aplikácií
- 2 Šípka
- 3 Indikátor stránky
- 4 Prepínače zmeny režimu

## ■ Prechod na ďalšiu obrazovku

Výber  alebo  alebo potiahnutím prsta po obrazovke doľava alebo doprava prejdete na ďalšiu obrazovku.

## ►► Funkcia skratky aplikácií

Na domovskú obrazovku je možné pridať až 6 stránok.

Stlačením tlačidla  prejdete z ktorejkoľvek stránky priamo späť na prvú stránku domovskej obrazovky.

## ■ Pridávanie ikon aplikácií na domovskú obrazovku

Ikony aplikácií možno pridávať na domovskú obrazovku.

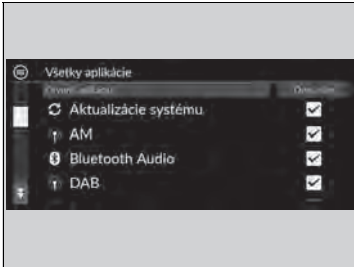

1. Stlačte tlačidlo .
2. Vyberte možnosť  **Všetky aplikácie**.
3. Začiarknite políčka pre požadované aplikácie.

## ▶ Pridávanie ikon aplikácií na domovskú obrazovku

Vopred nainštalované aplikácie sa nemusia spustiť normálne. Ak k tomu dôjde, je potrebné reštartovať systém. Nastavte režim napájania do polohy VOZIDLO VYPNUTÉ a potom opäť vyberte režim ZAPNUTÉ. Potom aplikáciu spustíte znova. Ak sa vám naďalej nedarí spustiť aplikácie, musíte resetovať systém.

➤ **Obnovenie všetkých nastavení na predvolené hodnoty** Str. 385

Ak vykonáte príkaz **Obnovenie dát z výrobného závodu**, všetky nastavenia sa môžu obnoviť na predvolené výrobné nastavenia.

➤ **Obnovenie všetkých nastavení na predvolené hodnoty** Str. 385

Ak sa tieto aplikácie nespustia normálne ani po použití položky **Obnovenie výrobných údajov**, obráťte sa na predajcu.

## ■ Presúvanie ikon na domovskej obrazovke

Na domovskej obrazovke možno meniť polohu.



1. Stlačte tlačidlo .
2. Vyberte a podržte ikonu.
  - Obrazovka sa prepne na obrazovku prispôbenia.
3. Chyťte a presuňte ikonu na želané miesto.
4. Vyberte položku **Hotovo**.
  - Zobrazenie sa vráti na domovskú obrazovku.

## ►► Presúvanie ikon na domovskej obrazovke

Vyberte položku **Tipy** na zobrazenie tipov. Ak ich chcete skryť, znovu ju vyberte.

## ■ Odstránenie ikon z domovskej obrazovky

Z domovskej obrazovky možno odstrániť ikony.



1. Stlačte tlačidlo .
2. Vyberte a podržte ikonu.
  - ▶ Obrazovka sa prepne na obrazovku prispôsobenia.
3. Presuňte ikonu, ktorú chcete odstrániť, do oblasti záhlavia.
  - ▶ Ikona sa odstráni z domovskej obrazovky.
4. Vyberte položku **Hotovo**.
  - ▶ Zobrazenie sa vráti na domovskú obrazovku.

## ▶▶ Odstránenie ikon z domovskej obrazovky

Odstránením ikony z domovskej obrazovky sa neodstráni daná aplikácia.

Vyberte položku **Tipy** na zobrazenie tipov. Ak ich chcete skryť, znovu ju vyberte.

### ■ Pridanie ikon skratiek na domovskú obrazovku

Do spodnej časti domovskej obrazovky je možné pridať až šesť ikon.



1 Prepínače zmeny režimu

1. Stlačte tlačidlo .
2. Vyberte a podržte ikonu.
  - ▶ Obrazovka sa prepne na obrazovku prispôsobenia.
3. Presuňte a pustite ikonu, ktorú chcete pridať do spodnej časti domovskej obrazovky.
  - ▶ Ikona sa uloží v oblasti prepínača zmeny režimu.
4. Vyberte položku **Hotovo**.
  - ▶ Zobrazenie sa vráti na domovskú obrazovku.

### ▶▶ Pridanie ikon skratiek na domovskú obrazovku

Vyberte položku **Tipy** na zobrazenie tipov. Ak ich chcete skryť, znovu ju vyberte.



## Stavová oblasť

Zobrazuje indikátory informácií o vozidle, pripojené telefóny atď. v oblasti záhlavia. Výberom týchto ikon môžete potvrdiť podrobné informácie.



1. Vyberte ikonu stavu systému  
► Objaví sa stavová oblasť.
2. Výberom položky zobrazíte podrobnosti o danej položke.
3. Stlačte tlačidlo  alebo vyberte ikonu stavu systému, čím danú oblasť zatvoríte.

1 Ikona stavu systému

## Výber zdroja zvuku

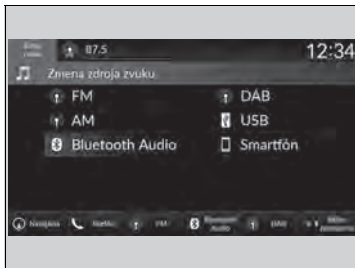

Vyberte možnosť **Zdroj zvuku** a potom výberom ikony v zozname zdrojov prepnete zdroj zvuku.

## ■ Obmedzenia manuálnej obsluhy

Keď sa vozidlo pohybuje, niektoré manuálne funkcie sú vypnuté alebo ich nemožno používať.

Kým sa vozidlo nezastaví, nemôžete vybrať žiadnu možnosť, ktorá sa zobrazuje nasivo.

## Nastavenie hodín

### Nastavenie hodín

Čas môžete upraviť manuálne a nastaviť tapetu hodín na obrazovke audiosystému/informačnej obrazovke.

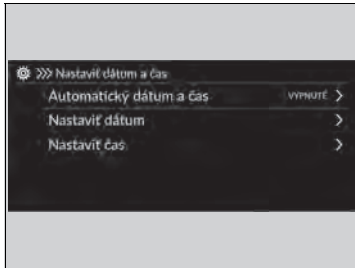

1. Stlačte tlačidlo .
2. Vyberte položku **Všeobecné nastavenia**.
3. Vyberte položku **Systém**.
4. Vyberte **Dátum a čas**.
5. Vyberte **Nastaviť dátum a čas**.
6. Vyberte **Automatický dátum a čas** a potom **VYPNUTÉ**.

Nastavenie dátumu:

7. Vyberte položku **Nastaviť dátum**.
8. Vyberte /.
9. Výberom položky **Uložiť** nastavte dátum.



Nastavenie času:

7. Vyberte položku **Nastaviť čas**.
8. Vyberte /.
9. Výberom **Uložiť** nastavte čas.

### Nastavenie hodín

Hodiny sa aktualizujú automaticky prostredníctvom audiosystému.

Hodiny môžete nastaviť tiež dotykom na hodiny v oblasti záhlavia na obrazovke audiosystému/informačnej obrazovke, na možnosť **Hodiny** na domovskej obrazovke alebo na možnosť  **Všetky aplikácie**.

1. Dotknite sa hodín na obrazovke.  
Zobrazí sa obrazovka s ciferníkom hodín.
2. Vyberte položku **Nastavenia**.
3. Vyberte **Dátum a čas**.
4. Vyberte **Nastaviť dátum a čas**.
5. Vyberte **Automatický dátum a čas** a potom **VYPNUTÉ**.
6. Vyberte **Nastaviť dátum** alebo **Nastaviť čas**.
7. Upravte dátum, hodiny a minúty pomocou tlačidiel /.
8. Výberom **Uložiť** nastavte čas.



Zobrazenie hodín môžete prispôbiť.

 **Systém** Str. 370

## Nastavenie tapety hodín





### ■ Importovanie tapety hodín

1. Pripojte pamäťové zariadenie USB k portu USB.  
▶ **Porty USB** Str. 305
2. Stlačte tlačidlo .
3. Vyberte položku **Hodiny**.  
▶ Ak sa na domovskej obrazovke nezobrazujú **Hodiny**, vyberte možnosť  **Všetky aplikácie**.
4. Vyberte položku **Nastavenia**.
5. Vyberte položku **Ciferníky hodín**.
6. Vyberte položku **Pridať ďalšie**.  
▶ V zozname sa zobrazí miniatúra obrázkov uložených na pamäťovej jednotke USB.
7. Vyberte požadovaný obrázok, ktorý chcete importovať.  
▶ Naraz je možné vybrať viac obrázkov.
8. Zvoľte položku **OK**.  
▶ Zobrazia sa zvolené obrázky.
9. Vyberte položku **Prenos**.  
▶ Vráťte sa na obrazovku nastavenia tapety hodín.



### ▶ Nastavenie tapety hodín

- Keď importujete súbory s pozadiami, obrázkov musí byť umiestnený v koreňovom adresári pamäťového zariadenia USB.  
Obrázky v priečinku nemožno importovať.
- Názov súboru musí mať menej ako 64 bytov.
- Formát súboru s obrázkom na importovanie musí byť BMP (bmp) alebo JPEG (jpg).
- Limit veľkosti individuálneho súboru je menší ako 10 MB.
- Ak pamäťové zariadenie USB neobsahuje žiadne obrázky, zobrazí sa hlásenie.
- Môžete importovať až 11 obrázkov.
- Maximálna veľkosť obrázkov je 4 096 x 2 304 pixlov.  
Ak je veľkosť obrázka menšia ako 1 280 x 720 pixelov, obrázok sa zobrazí v strednej časti obrazovky s čiernymi okrajmi.

## ■ Výber tapety hodín

1. Stlačte tlačidlo .
2. Vyberte položku **Hodiny**.
  - ▶ Ak sa na domovskej obrazovke nezobrazujú **Hodiny**, vyberte možnosť  **Všetky aplikácie**.
3. Vyberte položku **Nastavenia**.
4. Vyberte položku **Ciferníky hodín**.
5. Vyberte požadovaný obrázok, ktorý chcete nastaviť.
  - ▶ Na obrazovke sa zobrazí ukážka.
6. Vyberte položku **Uložiť**.
  - ▶ Zobrazí sa obrazovka hodín s nastavenou tapetou.

## ■ Odstránenie tapety hodín

1. Stlačte tlačidlo .
2. Vyberte položku **Hodiny**.
  - ▶ Ak sa na domovskej obrazovke nezobrazujú **Hodiny**, vyberte možnosť  **Všetky aplikácie**.
3. Vyberte položku **Nastavenia**.
4. Vyberte položku **Ciferníky hodín**.
5. Vyberte položku **Vymazať fotografie**.
6. Vyberte požadovanú tapetu, ktorú chcete odstrániť.
  - ▶ Naraz je možné vybrať viac obrázkov.
7. Zvoľte položku **OK**.
  - ▶ Zobrazia sa zvolené obrázky.
8. Zvoľte položku **Delete** (Odstrániť).
  - ▶ Vráťte sa na obrazovku nastavenia tapety hodín.

## Nastavenie zvuku

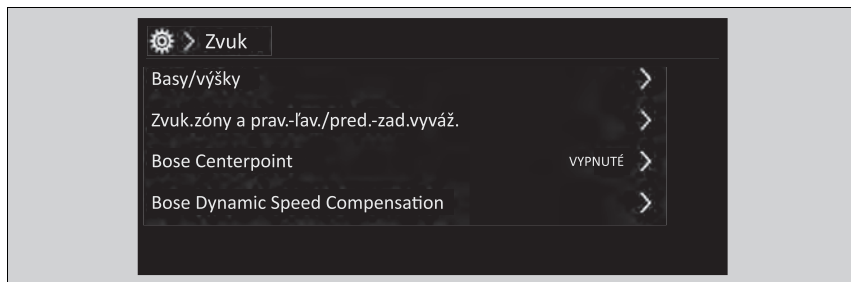

1. Vyberte zdroj zvuku.
2. Vyberte položku **Zvuk**.
3. Vyberte požadované nastavenie.

Vyberte položku z nasledujúcich možností:

- **Basy/výšky**: Výšky, stredné pásmo, basy
- **Zvukové zóny a pravo-ľavé/predno-zadné vyváženie**\*1: Len vodič, Len vpredu, Len vzadu, Celé vozidlo, Pravo-ľavé vyváženie, Predno-zadné vyváženie
- **Systém Bose Centerpoint**\*1: ZAPNUTIE a VYPNUTIE systému Bose Centerpoint.
- **Dynamická kompenzácia systému Bose na základe rýchlosti**\*1: Nastaví mieru zvýšenia hlasitosti.
- **Pravo-ľavé/predno-zadné vyváženie**\*2: Pravo-ľavé/predno-zadné vyváženie
- **Kompenzácia hlasitosti podľa rýchlosti**\*2: Nastaví mieru zvýšenia hlasitosti.

\*1: Modely so ZOSILŇOVAČOM BOSE

\*2: Modely s bežným ZOSILŇOVAČOM

### ▶ Nastavenie zvuku

Funkcie **Dynamická kompenzácia systému Bose na základe rýchlosti**\*1/**Kompenzácia hlasitosti podľa rýchlosti** (SVC)\*2 upravujú úroveň hlasitosti na základe rýchlosti vozidla. Pri rýchlejšej jazde sa hlasitosť zvýši. Pri spomalení sa hlasitosť zníži.

Zvuk môžete upraviť aj nasledujúcim postupom.

1. Stlačte tlačidlo .
2. Vyberte položku **Všeobecné nastavenia**.
3. Vyberte položku **Zvuk**.

### **Zvukové zóny a pravo-ľavé/predno-zadné vyváženie**\*1

Výberom jednej z nižšie uvedených možností nastavenia reproduktorov môžete zmeniť, odkiaľ prichádza zvuk:

- **Celé vozidlo**: Všetky reproduktory vydávajú zvuk.
- **Len vodič**: Zvuk vydáva len reproduktor vedľa sedadla vodiča.
- **Len vpredu**: Zvuk vydávajú len predné reproduktory.
- **Len vzadu**: Zvuk vydávajú len zadné reproduktory.

Ak chcete obnoviť každé nastavenia, čo sa týka možností **Basy/výšky**, **Zvukové zóny a pravo-ľavé/predno-zadné vyváženie**\*1, **Dynamická kompenzácia systému Bose na základe rýchlosti**\*1, **Pravo-ľavé/predno-zadné vyváženie**\*2 a **Kompenzácia hlasitosti podľa rýchlosti**\*2, vyberte možnosť **Predvolené nastavenia** na každej obrazovke nastavenia.

## Nastavenie displeja

Môžete nastaviť jas obrazovky.

### Manuálne prepínanie režimu zobrazenia



Vyberte položku (Režim zobrazenia).

- ▶ Na niekoľko sekúnd sa zobrazí lišta jasu.
- ▶ Výberom položky alebo nastavte jas.
- ▶ Výberom položky **Vyp. obrazovku** vypnete obrazovku. Ak chcete zapnúť obrazovku, stlačte tlačidlo alebo .

### Nastavenie displeja

Jas obrazovky môžete upraviť posúvaním prsta po lište Jas alebo ťuknutím na ňu.

Jas obrazovky môžete zmeniť aj pomocou nasledujúcich postupov.

1. Stlačte tlačidlo .
2. Vyberte položku **Všeobecné nastavenia**.
3. Vyberte položku **Displej**.
4. Vyberte požadované nastavenie.

Výberom položky **Predvolené nastavenia** resetujete nastavenia.



## Aktualizácie systému



Firmvér zvukového systému je možné aktualizovať pomocou pripojenia Wi-Fi alebo pomocou zariadenia USB.

### Modely s jednotkou TCU

Firmvér audiosystému je možné tiež aktualizovať pomocou telematickej riadiacej jednotky (TCU) s aktívnym odberom služby.

### Ako aktualizovať

Keď je k dispozícii aktualizácia audiosystému, v stavovej oblasti sa zobrazí oznámenie. Na aktualizáciu systému použijete nasledujúci postup.

1. Stlačte tlačidlo .
2. Vyberte položku **Aktualizácie systému**.
  - ▶ Ak sa na domovskej obrazovke nezobrazujú **Aktualizácie systému**, vyberte možnosť  **Všetky aplikácie**.
  - ▶ Systém skontroluje, či nie sú dostupné aktualizácie.
  - ▶ Ak sa na domovskej obrazovke zobrazuje ikona aktualizácie, vyberte ikonu stavu.
- ▶  **Stavová oblasť** Str. 319
3. Vyberte možnosť **Stiahnuť**.
  - ▶ Na obrazovke sa zobrazí upozornenie, aby používateľ prijal prevzatie.
4. Vyberte položku **Inštalovať teraz** alebo **Inšt., keď je vozid. vyp.**.
  - ▶ Ak je aktualizácia úspešná, na obrazovke sa zobrazí oznámenie.

### ▶▶ Ako aktualizovať

Systém môžete aktualizovať prostredníctvom siete Wi-Fi, nemôžete však použiť portál na prihlásenie do siete, ktorý vyžaduje prihlasovacie údaje alebo dohodu o podmienkach používania prehliadača.

Sťahovanie bude zrušené v nasledovných prípadoch:

- Vaše Wi-Fi pripojenie je prerušené.
- Vypnete systém napájania, keďže je 12-voltový akumulátor takmer vybitý.

Sťahovanie sa obnoví pri ďalšom vytvorení pripojenia Wi-Fi.

Z dôvodu ochrany 12-voltového akumulátora nie je možné zvoliť možnosť **Inšt., keď je vozid. vyp.**, keď je batéria takmer vybitá. Ak chcete nainštalovať aktualizované údaje, nabite batériu alebo vyberte položku **Inštalovať teraz**.



## Nastavenia aktualizácie systému

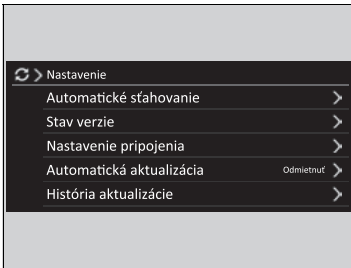



Môžete vybrať nasledujúce nastavenia.

- **Automatické sťahovanie**
- **Stav verzie**
- **Nastavenie pripojenia**
- **Automatická aktualizácia**
- **História aktualizácie**



### Nastavenia automatického sťahovania

Na zmenu nastavenia automatického sťahovania systému použite nasledujúci postup.

1. Stlačte tlačidlo .
2. Vyberte položku **Aktualizácie systému**.
  - ▶ Ak sa na domovskej obrazovke nezobrazujú **Aktualizácie systému**, vyberte možnosť  **Všetky aplikácie**.
3. Vyberte položku **Nastavenia**.
4. Vyberte položku **Automatické sťahovanie**.
5. Vyberte prístupový bod a potom vyberte možnosť **Aktivovať**.
  - ▶ Ak nechcete systém aktualizovať automaticky, vyberte položku **Deaktivovať**.



### Zobraziť verziu a stav aktualizácie

Na potvrdenie stavu aktualizácie a verzie použite nasledujúci postup.

1. Stlačte tlačidlo .
2. Vyberte položku **Aktualizácie systému**.
  - ▶ Ak sa na domovskej obrazovke nezobrazujú **Aktualizácie systému**, vyberte možnosť  **Všetky aplikácie**.
3. Vyberte položku **Nastavenia**.
4. Vyberte položku **Stav verzie**



## ■ Nastavenie pripojenia

Pripojte sa k internetu cez sieť Wi-Fi pomocou nasledujúceho postupu.

1. Stlačte tlačidlo .
2. Vyberte položku **Aktualizácie systému**.
  - ▶ Ak sa na domovskej obrazovke nezobrazujú **Aktualizácie systému**, vyberte možnosť  **Všetky aplikácie**.
3. Vyberte položku **Nastavenia**.
4. Vyberte položku **Nastavenie pripojenia**.
5. Zvoľte položku **OK**.
6. Vyberte prístupový bod zo zoznamu sietí.
  - ▶ Ak sa chcete pripojiť k prístupovému bodu, ktorý nie je automaticky rozpoznávaný, vyberte položku **Možnosti** a následne **Pridať sieť**.
7. Zadáajte heslo.
  - ▶ Ak zaškrtnete políčko **Use this network to automatically download system updates** (Použiť túto sieť na automatické sťahovanie aktualizácií systému), môžete nastaviť sieť, prostredníctvom ktorej sa budú vykonávať aktualizácie systému.
8. Zvoľte položku **Pripojiť**.



## ■ Nastavenie automatickej aktualizácie

Na zmenu nastavenia automatickej automatická aktualizácie použite nasledujúci postup.

1. Stlačte tlačidlo .
2. Vyberte položku **Aktualizácie systému**.
  - ▶ Ak sa na domovskej obrazovke nezobrazujú **Aktualizácie systému**, vyberte možnosť  **Všetky aplikácie**.
3. Vyberte položku **Nastavenia**.
4. Vyberte položku **Automatická aktualizácia**.
5. Vyberte možnosť **Prijat'**.
  - ▶ Ak nechcete, aby sa systém aktualizoval automaticky, vyberte možnosť **Odmietnuť**.



## ■ Zobrazenie histórie aktualizácií

Na overenie histórie aktualizácií použite nasledujúci postup.



1. Stlačte tlačidlo .
2. Vyberte položku **Aktualizácie systému**.
  - ▶ Ak sa na domovskej obrazovke nezobrazujú **Aktualizácie systému**, vyberte možnosť  **Všetky aplikácie**.
3. Vyberte položku **Nastavenia**.
4. Vyberte položku **História aktualizácie**.

## Ako aktualizovať bezdrôtovo

### ■ Nastavenie režimu bezdrôtového pripojenia



1. Stlačte tlačidlo .
2. Vyberte položku **Aktualizácie systému**.
  - ▶ Ak sa na domovskej obrazovke nezobrazujú **Aktualizácie systému**, vyberte možnosť  **Všetky aplikácie**.
3. Vyberte položku **Nastavenia**.
4. Vyberte položku **Nastavenie pripojenia**.
5. Zvoľte položku **OK**.
6. Vyberte prístupový bod zo zoznamu sietí.
  - ▶ Ak sa chcete pripojiť k prístupovému bodu, ktorý nie je automaticky rozpoznaný, vyberte položku **Možnosti** a následne **Pridať sieť**.
7. Zadajte heslo.
  - ▶ Ak zaškrtnete políčko **Use this network to automatically download system updates** (Použiť túto sieť na automatické sťahovanie aktualizácií systému), môžete nastaviť sieť, prostredníctvom ktorej sa budú vykonávať aktualizácie systému.
8. Zvoľte položku **Pripojiť**.

### ■ Aktualizácia



1. Stlačte tlačidlo .
2. Vyberte položku **Aktualizácie systému**.
  - ▶ Ak sa na domovskej obrazovke nezobrazujú **Aktualizácie systému**, vyberte možnosť  **Všetky aplikácie**.
3. Vyberte položku **Pom. bezdr. siete**.
4. Vyberte možnosť **Stiahnuť**.
  - ▶ Na obrazovke sa zobrazí upozornenie, aby používateľ prijal prevzatie.
5. Vyberte položku **Inštalovať teraz** alebo **Inšt., keď je vozid.vyp.**.
  - ▶ Ak je aktualizácia úspešná, na obrazovke sa zobrazí oznámenie.

## Ako aktualizovať prostredníctvom USB zariadenia

### ■ Stiahnite si súbory aktualizácie zo servera

1. Stlačte tlačidlo .
2. Vyberte položku **Aktualizácie systému**.
  - ▶ Ak sa na domovskej obrazovke nezobrazujú **Aktualizácie systému**, vyberte možnosť  **Všetky aplikácie**.
3. Vyberte možnosť **Iné spôsoby**.
4. Vyberte položku **Pomocou USB**.
  - ▶ Na obrazovke sa zobrazí oznámenie.
5. Pripojte USB zariadenie do USB portu.
  - ▶ Údaje inventára sa skopírujú do zariadenia USB.
    -  **Porty USB** Str. 305
6. Odstráňte USB zariadenie z USB portu.
7. Pripojte zariadenie USB k počítaču a potom stiahnite aktualizčné súbory.
  - ▶ Kliknite na odkaz a stiahnite požadované súbory aktualizácie softvéru. Pozrite si pokyny na stránke <https://usb.honda.com>.

### ■ Aktualizácia audiosystému

1. Stlačte tlačidlo .
2. Vyberte položku **Aktualizácie systému**.
3. Vyberte možnosť **Iné spôsoby**.
4. Vyberte položku **Pomocou USB**.
  - ▶ Na obrazovke sa zobrazí oznámenie.
5. Pripojte zariadenie USB s aktualizáčnymi súbormi do portu USB.
  - ▶ Na obrazovke sa zobrazí oznámenie.
    -  **Porty USB** Str. 305
6. Vyberte položku **Inštalovať teraz**.
  - ▶ Ak je aktualizácia úspešná, na obrazovke sa zobrazí oznámenie.

### ▶▶ Ako aktualizovať prostredníctvom USB zariadenia

Odporúča sa USB zariadenie s minimálne 8 GB voľného miesta alebo viac.

Pred začatím procesu aktualizácie z USB zariadenia nezabudnite odstrániť všetky predchádzajúce súbory inventára alebo aktualizácie z USB zariadenia.

## Prehrávanie FM/AM rádia



- 1 Nastavenia ikona
- 2 Zvuk ikona
- 3 Ikony predvolieb
- 4 Zoznam staníc ikona

- 5 Prehľadávanie ikona
- 6 Ladenie ikona
- 7 Vyhľadať ikona

## ■ Pamäť predvolieb

Naladíte frekvenciu rozhlasovej stanice pre predvolenú pamäť.  
Uloženie stanice:

1. Naladíte požadovanú stanicu.
2. Výberom a podržaním ikony predvoľby danú stanicu uložíte.
  - ▶ Výberom možnosti **Stlač.a podrž.** môžete nastaviť novú predvolenú stanicu.

## ■ Zoznam staníc

Uvádza rozhlasové stanice s najsilnejším signálom vo vybratom pásme.

1. Vyberte položku **Zoznam staníc** na zobrazenie zoznamu.
2. Vyberte stanicu.

## ■ Manuálna aktualizácia

Aktualizáciu zoznamu staníc môžete vykonať kedykoľvek.

1. Vyberte položku **Zoznam staníc** na zobrazenie zoznamu.
2. Vyberte položku **Obnoviť**.

## ■ Prehľadávať

Pustí 10 sekundovú ukážku každej zo staníc s najsilnejším signálom vo vybratom pásme.  
Na spustenie vyhľadávania vyberte položku **Prehľadávať** a na jeho vypnutie vyberte položku **Stop** alebo stlačte tlačidlo .

## ■ Hľadať

Vyberte ikonu  alebo  na vyhľadávanie vo vybranom pásme stanicu so silným signálom smerom nahor alebo nadol.

## ▶▶ Pamäť predvolieb

Indikátor **ST** na obrazovke signalizuje stereofónne vysielanie v pásme FM.

Prepínanie režimu zvuku

Otáčajte ľavé nastavovacie koliesko alebo vyberte možnosť **Zdroj zvuku** na obrazovke.

▶ **Dialkové ovládanie audiosystému** Str. 307

V pamäti predvolieb možno uložiť 12 staníc FM/AM.

## Zvuk

Prispôsobuje nastavenia zvuku.

➤ **Nastavenie zvuku** Str. 324

## Obrazovka manuálneho ladenia frekvencie rozhlasovej stanice

Vyberie použitie klávesnice na obrazovke na priame zadanie rozhlasovej frekvencie.



1 Klávesnica na obrazovke

## Obrazovka manuálneho ladenia frekvencie rozhlasovej stanice

**Ikony** ◀▶:

Výberom ikony ◀ alebo ▶ naladíte frekvenciu rozhlasovej stanice.



## ■ Funkcia Radio Data System (RDS)

Ponúka doplnkové textové informácie o zvolenej stanici FM s podporou dátovej služby RDS.

### ■ Vyhľadanie stanice RDS v zozname staníc

1. Vyberte položku **Zoznam staníc** na zobrazenie zoznamu počas počúvania FM stanice.
2. Vyberte stanicu.

### ■ Manuálna aktualizácia

Aktualizáciu zoznamu staníc môžete vykonať kedykoľvek.

1. Vyberte položku **Zoznam staníc** na zobrazenie zoznamu počas počúvania FM stanice.
2. Vyberte položku **Obnoviť**.

### ■ Dopravné správy (TA)

Funkcia pohotovostného režimu TA umožňuje systému prijímať dopravné správy v akejkoľvek režime (keď je funkcia zapnutá). Posledná naladená stanica musí byť stanica s podporou dopravných správ systému RDS.

**Zapnutie funkcie:** Zvoľte položku **TA**. Po začatí dopravných správ sa na obrazovke audiosystému/informačnej obrazovke zobrazí obrazovka s informáciami. Po skončení vysielania dopravných správ sa systém prepne späť do posledného zvoleného režimu.

- ▶ Ak sa chcete vrátiť do posledného zvoleného režimu počas dopravných správ, vyberte možnosť **Stop**.

**Vypnutie funkcie:** Vyberte znova položku **TA**.

## ⌘ Funkcia Radio Data System (RDS)

Keď vyberiete stanicu v pásme FM podporujúcu službu RDS, služba RDS sa automaticky zapne a zobrazenie frekvencie sa zmení na zobrazenie názvu danej stanice. Keď však signál danej stanice zoslabne, namiesto názvu stanice sa zobrazí príslušná frekvencia.

## ⌘ Dopravné správy (TA)

Indikátor **TA** sa zobrazí v oblasti záhlavia, keď je zapnutá funkcia pohotovostného režimu TA.

Ak vyberiete položku **Prehľadávanie**, kým je zapnutá funkcia pohotovostného režimu TA, systém bude vyhľadávať len stanice TP.

Výber možnosti **TA** počas dopravných správ nezruší funkciu pohotovostného režimu TA.

## ■ Nastavenia

Zmení nastavenia RDS.

### 1. Nastavenia.

2. Zvoľte možnosť.

- **Dopravné informácie:** Zapnutie a vypnutie dopravných informácií. **ZAP./VYP.\*1**
- **AF:** Zapnutie a vypnutie automatickej zmeny frekvencie rovnakého programu v rôznych regiónoch. **(ZAP.\*1/VYP.)**
- **REG:** Zapnutie a vypnutie možnosti ponechania naladených rovnakých staníc v rámci daného regiónu, aj keď signál zoslabne. **(ZAP.\*1/VYP.)**
- **SPRÁVY:** Zapnutie a vypnutie s cieľom automaticky naladiť spravodajský program. **ZAP./VYP.\*1**

\*1: Predvolené nastavenie

## Prehrávanie vysielania DAB

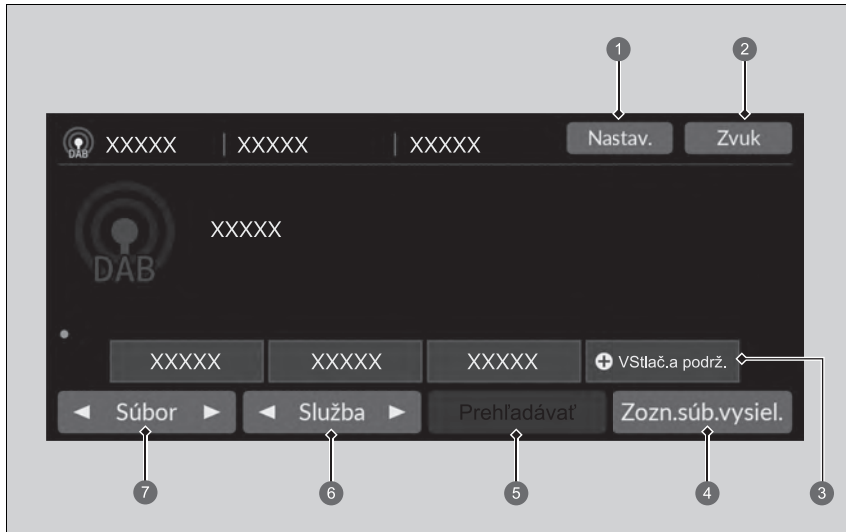

- ① Nastavenia Ikona
- ② Zvuk Ikona
- ③ Ikony predvolieb
- ④ Zoznam súborov Ikona

- ⑤ Prehľadávanie Ikona
- ⑥ Služba Ikony
- ⑦ Multiplex Ikony

## ■ Pamäť predvolieb

Naladí predvolenú frekvenciu.

Uloženie služby:

1. Naladíte požadovanú službu.
2. Výberom a podržaním ikony predvoľby danú stanicu uložíte.
  - ▶ Výberom možnosti **Stlača a podrž.** môžete nastaviť novú predvolenú stanicu.

## ■ Zoznam súborov

Zobrazí zoznam multiplexov, ktoré je možné prijímať v rámci vybranej služby.

1. Vyberte položku **Zoznam súborov** na zobrazenie zoznamu.
2. Vyberte multiplex.

## ■ Manuálna aktualizácia

Aktualizáciu zoznamu multiplexov môžete vykonať kedykoľvek.

1. Vyberte položku **Zoznam súborov** na zobrazenie zoznamu.
2. Vyberte položku **Obnoviť**.

## ■ Súbor

Naladí multiplex.

1. Vyberte položku ◀ až ▶ naladenie multiplexu.
2. Stlačením a podržaním položky ◀ alebo ▶ vo vybranej službe zhora nadol vyhľadávate multiplexy, až kým sa nenájde multiplex, ktorý je možné prijať.

## ■ Služba

Naladí komponent služby.

Na naladenie vyberte položku ◀ alebo ▶.

## ▶▶ Pamäť predvolieb

Prepínanie režimu zvuku

Otáčajte ľavé nastavovacie koliesko alebo vyberte možnosť **Zdroj zvuku** na obrazovke.

▶ **Dialkové ovládanie audiosystému** Str. 307

V pamäti predvolieb možno uložiť 12 staníc DAB.

## ■ Prehľadávať

Prehrá 10-sekundovú ukážku každého z multiplexov alebo služieb v rámci vybranej služby. Na spustenie vyhľadávania vyberte položku **Prehľadávať** a na jeho vypnutie vyberte položku **Stop** alebo stlačte tlačidlo .

## ■ Zvuk

Prispôsobuje nastavenia zvuku.

 **Nastavenie zvuku** Str. 324

## ■ Nastavenia

Zmení nastavenia DAB.

- 1. Nastavenia.**
2. Vyberte možnosť, ktorú chcete zmeniť.

## Prehrávanie obsahu prehrávača iPod

Použitím portu USB pripojte iPod k portu USB a vyberte režim USB.

► **Porty USB** Str. 305



- 1 Zvuk Ikona
- 2 Ikona náhodne
- 3 Ikona opakovať
- 4 Ikona prehrávania/pozastavenia
- 5 Skladba Ikony
- 6 Prehľadávať Ikona
- 7 Obrázok albumu

### ►► Prehrávanie obsahu prehrávača iPod

Dostupné prevádzkové funkcie sa líšia podľa modelov alebo verzií. Niektoré funkcie nemusia byť dostupné v audiosystéme vozidla.

V prípade problému sa na obrazovke audiosystému/informačnej obrazovke zobrazí chybové hlásenie.

► **Zariadenie iPod/jednotka USB flash** Str. 405

Ak v zariadení iPhone/iPod pracujete s hudobnou aplikáciou a telefón je pripojený k audiosystému, s rovnakou aplikáciou sa nemusí dať pracovať aj na obrazovke audiosystému/informácií. V prípade potreby zariadenie odpojte a znova pripojte.

Keď je smartfón pripojený cez Apple CarPlay alebo Android Auto, zdroj iPod/USB nebude dostupný a zvukové súbory v telefóne bude možné prehrávať iba pomocou systému Apple CarPlay alebo Android Auto.

## ■ Výber skladby zo zoznamu Hľadanie hudby

Výberom prejdete na obrazovku vyhľadávania hudby.

1. Vyberte položku **Prehľadávať**.
2. Zvoľte kategóriu vyhľadávania.
3. Pokračujte vo výbere, kým nenájdete požadovanú skladbu.

## ■ Ako vybrať režim prehrávania

Pri prehrávaní skladby môžete vybrať režim náhodného výberu a režim opakovaného prehrávania.

### ■ Náhodne/opakovať

Vyberte ikonu náhodne alebo opakovať, kým sa nezobrazí požadovaný režim.

#### Náhodne

 (vypnúť náhodný výber): Vypnutie režimu náhodného výberu.

 (náhodný výber všetkých skladieb): Všetky dostupné skladby vo zvolenom zozname sa budú prehrávať v náhodnom poradí.

#### Opakovanie

 (vypnúť opakovanie) Vypnutie režimu opakovania.

 (opakovať skladbu) Opakuje aktuálnu skladbu.

 (opakovať všetky): Opakovať všetky skladby.

### ■ Pozastavenie alebo obnovenie prehrávania skladby

Vyberte ikonu prehrávať/pozastaviť

## ■ Ako zmeniť skladbu

Môžete vybrať položku  alebo  na zmenu skladieb. Stlačením a podržaním sa možno rýchlo presúvať v danej skladbe.

## ■ Zvuk

Môžete prispôbiť nastavenia zvuku.

 **Nastavenie zvuku** Str. 324



## Prehrávanie z jednotky USB flash

Váš audio systém číta a prehráva zvukové a video súbory na USB pamäťovej jednotke. Pripojte pamäťové zariadenie USB flash k portu USB a vyberte režim USB.

► **Porty USB** Str. 305

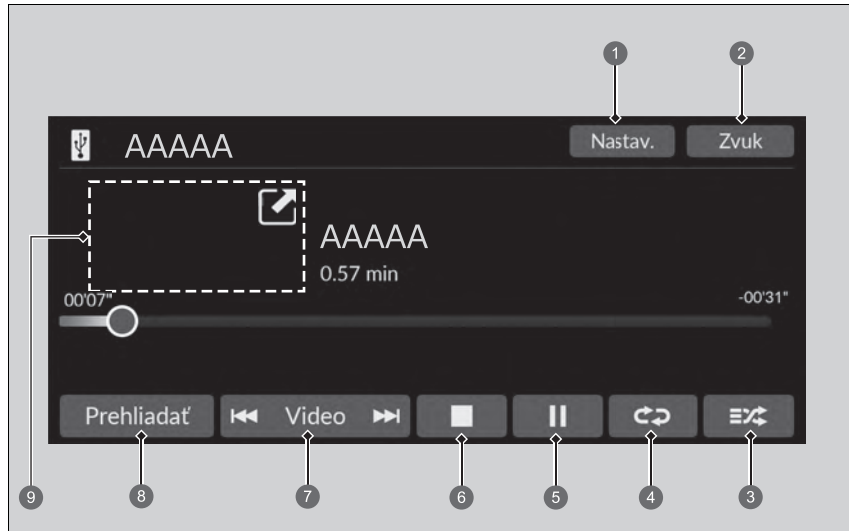

- |  |  |
|--|--|
| <ul style="list-style-type: none"> <li>1 Nastavenia ikona*</li> <li>2 Zvuk ikona</li> <li>3 Ikona náhodne</li> <li>4 Ikona opakovať</li> <li>5 Ikona prehrávania/pozastavenia</li> </ul> | <ul style="list-style-type: none"> <li>6 Ikona zastaviť*</li> <li>7 Skladba*/Video* ikony</li> <li>8 Prehľadávať ikona</li> <li>9 Obrázok albumu* (Prehrávanie hudby)/ Mini Player* (Prehrávanie videa)</li> </ul> |
|--|--|

### ►► Prehrávanie z jednotky USB flash

Na prehrávanie zvukových súborov alebo video súborov na pamäťovej jednotke USB môžete použiť nasledujúce formáty.

Pri prehrávaní zvukového súboru: MP3, WMA, AAC\*, FLAC, PCM/WAVE

Pri prehrávaní súboru videa: MP4, AVI, MKV, ASF/WMV

\*1: Táto jednotka prehráva iba súbory formátu AAC nahraté pomocou programu iTunes.

\* Nie je k dispozícii u všetkých modelov

## ■ Výber súboru zo zoznamu Vyhľadávanie hudby

Výberom prejdete na obrazovku vyhľadávania hudby.

1. Vyberte položku **Prehľadávať**.
2. Vyberte možnosť **Aktuálny zoznam skladieb, Hudba** alebo **Video**.
3. Pokračujte vo výbere, kým nenájdete požadovanú skladbu alebo video.

## ▶▶ Prehrávanie z jednotky USB flash

Používajte odporúčané pamäťové zariadenia USB.

▶ **Všeobecné informácie o audiosystéme** Str. 406

Súbory WMA a AAC chránené správou digitálnych práv (DRM) nie je možné prehrať.

Audiosystém zobrazí správu **Neprehrateľný súbor** a prejde na nasledujúci súbor.

V prípade problému sa na obrazovke audiosystému/ informačnej obrazovke zobrazí chybové hlásenie.

▶ **Zariadenie iPod/jednotka USB flash** Str. 405

## Ako vybrať režim prehrávania

Pri prehrávaní súboru môžete vybrať režimy opakovania a náhodného výberu.

### ■ Náhodne/Opakovať

Vyberte ikonu náhodne alebo opakovane, kým sa nezobrazí požadovaný režim.

#### Náhodne

 (vypnúť náhodný výber): Vypnutie režimu náhodného výberu.

 (náhodne všetky súbory): Prehráva všetky súbory v náhodnom poradí.

 (náhodne v priečinku): Prehráva všetky súbory v aktuálnom priečinku v náhodnom poradí.

#### Opakovanie





 (vypnúť opakovanie) Vypnutie režimu opakovania.

 (opakovať súbor): Opakuje aktuálny súbor.

 (opakovať priečinok): Opakuje všetky súbory v aktuálnom priečinku.

### ■ Pri prehrávaní súboru videa\*

 (zastaviť): Výberom zastavíte súbor.



 / : Ak chcete zúžiť obrazovku videa, vyberte položku . Vyberte položku  na rozšírenie obrazovky videa.

### ■ Pozastavenie alebo obnovenie prehrávania súboru

Vyberte ikonu prehrávať/pozastaviť

## Ako zmeniť súbor

Ikony **Skladba\*/Video\***

Môžete zvoliť  alebo , aby ste súbory zmenili. Stlačením a podržaním sa rýchlo presúvate v rámci aktuálneho súboru.

\* Nie je k dispozícii u všetkých modelov

## Zvuk

Môžete prispôsobiť nastavenia zvuku.

➤ **Nastavenie zvuku** Str. 324

## Nastavenia

Zmení nastavenia USB pri prehrávaní súboru videa.

### 1. Nastavenia.

2. Zvoľte možnosť.

- **Nastavenia obrazu** Zmena jasů obrazovky audiosystému/informačnej obrazovky. Výberom položky **Predvolené nastavenia** resetujete nastavenia. (**Jas/Kontrast/Úroveň čiernej/Farba/Odtieň**).
- **Pomer strán:** Slúži na výber režimu zobrazenia s iným pomerom strán: (**Originálne/Normálne\*1/Plné/Priblíženie**)
- **Umiestnenie prekrytia hodín** Zmena umiestnenia hodín. (**Vpravo hore\*1/Vľavo hore/Vpravo dole/Vľavo dole/VYP.**)

\*1: Predvolené nastavenie

## Prehrávanie *Bluetooth*® Audio

Audiosystém umožňuje počúvať hudbu z telefónu s rozhraním *Bluetooth*. Táto funkcia je k dispozícii, keď je telefón spárovaný a pripojený k telefónnemu systému hands-free (HFT) vozidla.

➔ **Nastavenie telefónu** Str. 393



- |                                  |                     |
|----------------------------------|---------------------|
| ➊ Zvuk ikona                     | ➋ Skladba ikony     |
| ➌ Ikona náhodne                  | ➍ Prehľadávať ikona |
| ➎ Ikona opakovať                 | ➏ Obrázok albumu    |
| ➐ Ikona prehrávania/pozastavenia |                     |

### ►► Prehrávanie *Bluetooth*® Audio

So systémom nemusia byť kompatibilné všetky telefóny s rozhraním *Bluetooth* a možnosťou prenášania zvukového obsahu. Kompatibilitu daného telefónu si overte u predajcu.

Zákon môže zakazovať používanie určitých funkcií dátových zariadení počas šoférovania.

So systémom HFT sa dá v rovnakom čase použiť iba jeden telefón.

Ak sú vo vozidle viac ako dva spárované telefóny, systém sa automaticky pripojí k telefónu, ktorý má prioritu. Prioritu môžete k telefónu priradiť v zozname *Bluetooth*® zariadení.

➔ **Nastavenie telefónu** Str. 393

Ak je so systémom HFT spárovaný viac ako jeden telefón, pred začatím prehrávania môže dôjsť k oneskoreniu.

Meno interpreta a názov albumu alebo skladby sa niekedy nemusia zobraziť správne.

V prípade niektorých zariadení nemusia byť dostupné niektoré funkcie.

Ak je momentálne pripojený telefón prostredníctvom služby Apple CarPlay alebo Android Auto, funkcia *Bluetooth*® Audio nie je z daného telefónu dostupná. Môžete však použiť predtým spárovaný telefón na streamovanie zvuku cez *Bluetooth*® výberom položky

🎵 zo zoznamu *Bluetooth*® zariadení.

➔ **Nastavenie telefónu** Str. 393

## ■ Prehrávanie súborov *Bluetooth*® Audio

1. Skontrolujte, či je telefón spárovaný a pripojený k systému.

➔ **Nastavenie telefónu** Str. 393

2. Vyberte režim *Bluetooth*® Audio.

Ak systém nerozpozna telefón, môže byť už pripojený iný telefón kompatibilný so systémom HFT, ktorý však nepodporuje funkciu *Bluetooth*® Audio.

## ■ Ako vybrať režim prehrávania

Pri prehrávaní skladby môžete vybrať režim náhodného výberu a režim opakovaného prehrávania.

### Náhodne

 (vypnúť náhodný výber): Vypnutie režimu náhodného výberu.

 (náhodný výber všetkých skladieb): Všetky dostupné skladby vo zvolenom zozname sa budú prehrávať v náhodnom poradí.

### Opakovanie

 (vypnúť opakovanie) Vypnutie režimu opakovania.

 (opakovať skladbu) Opakuje aktuálnu skladbu.

 (opakovať skupinu): Opakuje aktuálnu skupinu.

 (opakovať všetky): Opakovať všetky skladby.

## ■ Prehrávanie alebo pozastavenie prehrávania súboru

Vyberte ikonu prehrávať/pozastaviť

## ▶▶ Prehrávanie súborov *Bluetooth*® Audio

Ak chcete prehrať zvukové súbory, možno budete musieť vykonať niektoré kroky na telefóne. V takomto prípade sa riadte návodom na použitie od výrobcu telefónu.

Prepnutím do iného režimu pozastavíte prehrávanie hudby z telefónu.

Pripojený telefón môžete zmeniť výberom možnosti **Zmeniť zariadenie.**

➔ **Nastavenie telefónu** Str. 393

## ■ Vyhľadávanie hudby

1. Vyberte položku **Prehľadávať**.
2. Zvoľte kategóriu vyhľadávania.
3. Zvoľte položku.
  - Začne hrať zvolená skladba.

## ■ Zvuk

Môžete prispôsobiť nastavenia zvuku.

🔧 **Nastavenie zvuku** Str. 324

## 🔍 Vyhľadávanie hudby

V závislosti od pripojeného zariadenia *Bluetooth*® sa nemusia zobraziť niektoré (alebo žiadne) zoznamy.

## Správa

Aplikácia **Správa** vás spája s najnovšími informáciami od spoločnosti Honda.

### Správa



Ak nie je k dispozícii ovládacia jednotka telematiky (TCU)\*, použite **Správa** cez Wi-Fi.

Spojovacia aplikácia **Správa** je kompatibilná s väčšinou telefónov s operačným systémom iPhone a Android.

Niektorí mobilní operátori účtujú poplatky za využívanie údajov zdieľania internetového pripojenia a smartfónu. Skontrolujte predplatený dátový balík k vášmu telefónu.

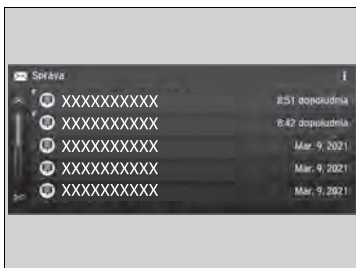
### Ponuka Správa





1. Stlačte tlačidlo .
2. Vyberte aplikáciu **Správa**.
  - ▶ Ak sa na domovskej obrazovke nezobrazuje aplikácia **Správa**, vyberte možnosť  **Všetky aplikácie**.
  - ▶ Hlásenia zobrazujú užitočné a dôležité informácie spoločnosti Honda.

### Nastavenie pripojenia služby Správa

Na pripojenie k službe **Správa** použite nasledujúci postup.

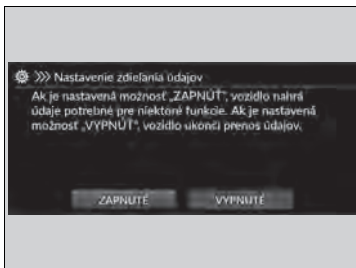
### Aktivácia služby Správa



1. Stlačte tlačidlo .
2. Vyberte položku **Všeobecné nastavenia**.
3. Vyberte položku **Systém**.
4. Vyberte možnosť **Zdieľanie údajov o polohe a vozidle**.
5. Vyberte možnosť **ZAPNUTÉ**.



## Správa z Honda Tips

Pomocou skratky si môžete rýchlo pozrieť prijaté správy.

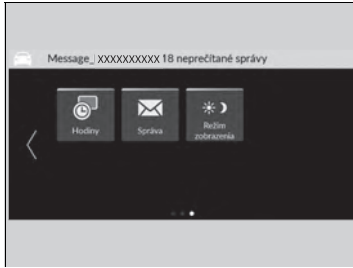

1 Oznámenie

1. V oblasti záhlavia sa zobrazí oznámenie, ktoré vás upozorní na novú správu.
2. V oblasti záhlavia sa nepretržite zobrazuje ikona upozornenia, kým si novú správu neprečítate.
3. Ak si chcete správy pozrieť, vyberte ikonu oznámení.

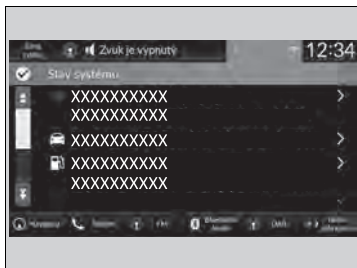

4. Vyberte novú správu, ktorú chcete otvoriť.

## Pripojenie Wi-Fi

Toto vozidlo je vybavené pripojením Wi-Fi. Môžete sa pripojiť k externému prístupovému bodu Wi-Fi alebo komunikačnému zariadeniu. Vozidlo navyše môžu využívať ďalšie komunikačné zariadenia ako prístupový bod Wi-Fi cez telematickú jednotku (TCU)\*.

- Pripojte vozidlo k prístupovému bodu Wi-Fi
- Používanie Wi-Fi vo vnútri vozidla\*

### ■ Pripojte vozidlo k prístupovému bodu Wi-Fi

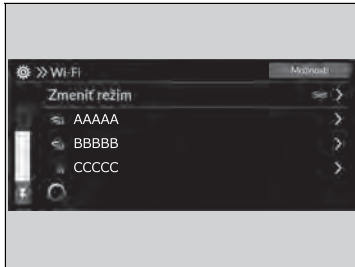

1. Stlačte tlačidlo .
2. Vyberte položku **Všeobecné nastavenia**.
3. Vyberte položku **Pripojenia**.
4. Vyberte položku **Wi-Fi**.
5. Zvoľte položku **OK**.
6. Vyberte prístupový bod zo zoznamu sietí.
  - ▶ Ak sa chcete pripojiť k prístupovému bodu, ktorý nie je automaticky rozpoznávaný, vyberte položku **Možnosti** a následne **Pridať sieť**.
7. Zadajte heslo.
  - ▶ Ak zaškrtnete políčko **Use this network to automatically download system updates** (Použiť túto sieť na automatické sťahovanie aktualizácií systému), môžete nastaviť sieť, prostredníctvom ktorej sa budú vykonávať aktualizácie systému.
    - ▶ **Aktualizácie systému** Str. 326
8. Zvoľte položku **Pripojiť**.

### ■ Vypnutie pripojenia Wi-Fi

1. Vyberte položku **Zmeniť režim**.
2. Zvoľte položku **OFF**.

### ▶ Pripojenie Wi-Fi

Wi-Fi a Wi-Fi Direct sú registrované ochranné známky subjektu Wi-Fi Alliance®.



### ▶ Pripojte vozidlo k prístupovému bodu Wi-Fi

Postup nastavenia nemožno vykonať, keď sa vozidlo pohybuje. Zaparkujte na bezpečnom mieste, aby ste nastavili zvukový systém do režimu Wi-Fi.

Niektorí mobilní operátori účtujú poplatky za využívanie údajov zdieľania internetového pripojenia a smartfónu. Skontrolujte predplatený dátový balík k vášmu telefónu.

Pozrite si príručku telefónu a zistite, či má váš telefón pripojenie Wi-Fi.

Na základe ikony  v stavovej oblasti systému môžete zistiť, či je pripojenie Wi-Fi zapnuté alebo vypnuté. Na tejto obrazovke sa nezobrazia otáčky prevodovky a iné.

▶ **Stavová oblasť** Str. 319

V prípade pripojenia Wi-Fi k telefónu sa uistite, že nastavenie Wi-Fi vášho telefónu je v režime prístupového bodu (zdieľania internetového pripojenia).

\* Nie je k dispozícii u všetkých modelov

## ■ Nastavenie audiosystému ako prístupového bodu Wi-Fi \*

Sieť môžete nastaviť ako prístupový bod Wi-Fi tohto audiosystému. Na nastavenie použite nasledujúci postup.



1. Stlačte tlačidlo .
2. Vyberte položku **Prístupový bod Wi-Fi**.
  - Ak sa na domovskej obrazovke nezobrazuje **Prístupový bod Wi-Fi**, vyberte možnosť **Všetky aplikácie**.
3. Zapnite prístupový bod.
4. Vyberte položku **Nastavenia**.
  - Zobrazí sa **SSID siete** a **heslo** a môžete zmeniť nastavenia.

Môžete upraviť nasledujúce nastavenia.

- **SSID siete:** Nastavte názov siete.
- **Heslo:** Nastavte heslo ktoré sa bude vyžadovať pri pripojení zariadenia Wi-Fi k tejto sieti.
  - Heslá môžu byť vytvorené pomocou alfanumerických znakov a niektorých špeciálnych znakov.

## ☒ Nastavenie audiosystému ako prístupového bodu Wi-Fi \*

Špeciálne znaky ktoré je možné použiť v heslách.

!	)	;	]
"	*	<	^
#	+	=	_
\$	,	>	`
%	-	?	{
&	.	@	
'	/	[	}
(	:	~	

## Apple CarPlay

Ak pripojíte zariadenie iPhone kompatibilné so službou Apple CarPlay k systému prostredníctvom portu USB alebo bezdrôtovo, môžete na uskutočňovanie hovorov, počúvanie hudby, zobrazovanie máp (navigáciu) a prístup k správam používať namiesto displeja zariadenia iPhone obrazovku audiosystému/informačnú obrazovku.

➤ **Porty USB** Str. 305

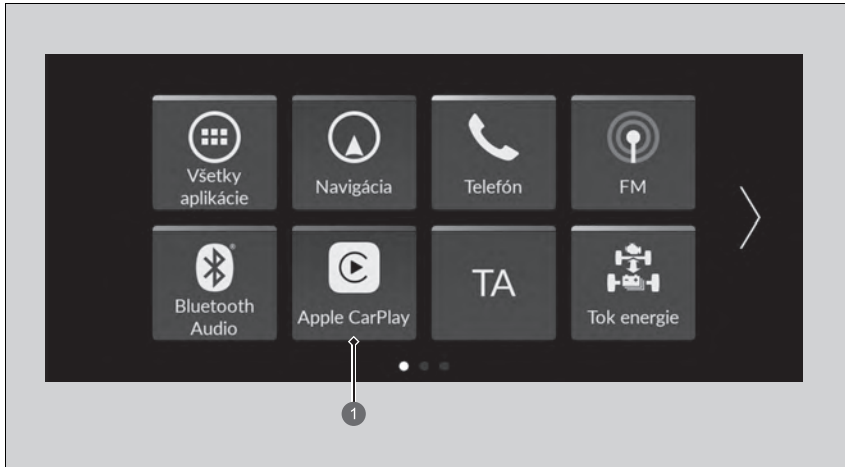

### 1 Apple CarPlay

#### Apple CarPlay

So službou Apple CarPlay sú kompatibilné len zariadenia iPhone 5 alebo novšie verzie s operačným systémom iOS 8.4 alebo novším.

Odporúčame používať najnovší operačný systém.

Pred pripojením zariadenia iPhone k službe Apple CarPlay a počas spúšťania kompatibilných aplikácií zaparkujte na bezpečnom mieste.

Počas pripojenia k službe Apple CarPlay sa hovory vykonávajú len prostredníctvom služby Apple CarPlay. Ak chcete uskutočňovať hovory pomocou telefónneho systému hands-free (HFT), vypnite službu Apple CarPlay.

➤ **Nastavenie služby Apple CarPlay** Str. 357

Keď je vaše zariadenie pripojené k službe Apple CarPlay, nie je možné používať funkciu *Bluetooth*® Audio ani telefónny systém hands-free (HTF). Predchádzajúce spárované telefóny však dokážu vysielať obsah prostredníctvom rozhrania *Bluetooth*®, keď je pripojená služba Apple CarPlay.



➤ **Nastavenie telefónu** Str. 393

Služby Apple CarPlay a Android Auto sa nedajú spustiť súčasne.

Podrobnosti o krajinách a oblastiach, kde je služba Apple CarPlay dostupná, ako aj informácie súvisiace s funkciou nájdete na domovskej stránke spoločnosti Apple.

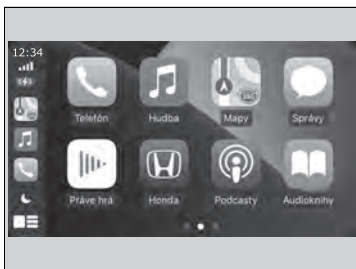
## Ponuka Apple CarPlay



- **Telefón**  
Prístup k zoznamu kontaktov, uskutočňovanie hovorov alebo počúvanie hlasovej schránky.
- **Hudba**  
Prehrávanie hudby uloženej v zariadení iPhone.
- **Mäpy**  
Zobrazenie máp aplikácie Apple Maps a používanie funkcie navigácie rovnako ako v zariadení iPhone.
- **Správy**  
Kontrola a odpovedanie na textové správy alebo počúvanie čítaných správ.
- **Honda**  
Výberom ikony Honda prejdite späť na domovskú obrazovku.
-   
Návrat na obrazovku prístrojovej dosky Apple CarPlay
-   
Návrat na obrazovku ponuky Apple CarPlay.

## Apple CarPlay

### Prevádzkové požiadavky a obmedzenia služby Apple CarPlay

Služba Apple CarPlay vyžaduje kompatibilné zariadenie iPhone s aktívnym mobilným pripojením a dátovým paušálom. Uplatňujú sa sadzovníky operátora.

Zmeny operačných systémov, hardvéru, softvéru a ostatných technológií spojených s poskytovaním funkcií služby Apple CarPlay, ako aj nové alebo revidované vládne nariadenia, môžu mať za následok obmedzenie alebo ukončenie poskytovania funkcií a služieb Apple CarPlay. Spoločnosť Honda nedokáže poskytnúť a neposkytuje žiadnu záruku na budúci výkon a funkčnosť služby Apple CarPlay.

Je možné používať aplikácie tretích strán, ak sú kompatibilné so službou Apple CarPlay. Informácie o kompatibilných aplikáciách nájdete na domovskej stránke spoločnosti Apple.

## Nastavenie služby Apple CarPlay

Po pripojení zariadenia iPhone k systému prostredníctvom portu USB alebo bezdrôtovo nastavte službu Apple CarPlay podľa nasledujúceho postupu. Používanie služby Apple CarPlay bude mať za následok prenos určitých informácií o používateľovi a vozidle (napríklad poloha, rýchlosť a stav vozidla) do zariadenia iPhone s cieľom zlepšiť fungovanie služby Apple CarPlay. Budete požiadaní o vyjadrenie súhlasu so zdieľaním týchto informácií na obrazovke audiosystému/informačného systému.

### ☒ Nastavenie služby Apple CarPlay

Službu Apple CarPlay inicializujte, len keď je vozidlo bezpečne zaparkované.

Keď služba Apple CarPlay najprv rozpozná váš iPhone, budete musieť nastaviť svoj iPhone. Pozrite si návod dodaný s vaším zariadením iPhone.

Na odpojenie alebo odstránenie zariadení, ktoré sa pripájajú k službe Apple CarPlay, môžete použiť nasledujúci postup:

Vyberte položky Všeobecné nastavenia →

Pripojenie smartfónu → Apple CarPlay →

Vybrať zariadenie

### Používanie informácií o používateľovi a vozidle

Používanie a spracovanie informácií o používateľovi a vozidle prenášaných do/z vášho zariadenia iPhone prostredníctvom služby Apple CarPlay sa riadi podmienkami systému Apple iOS a zásadami ochrany osobných údajov spoločnosti Apple.

## ■ Pripojenie zariadenia Apple CarPlay pomocou kábla USB k portu USB

1. Pripojte iPhone k portu USB pomocou kábla USB.
  - **Porty USB** Str. 305
  - ▶ Zobrazí sa obrazovka s potvrdením.
2. Zvoľte položku **Áno**.
  - ▶ Ak sa nechcete pripojiť k službe Apple CarPlay, vyberte možnosť **Nie**.



Nastavenia súhlasu môžete zmeniť v ponuke nastavení **Pripojenie smartfónu**.

## ■ Bezdrôtové pripojenie k zariadeniu s podporou Apple CarPlay



1. Stlačte tlačidlo  **HOME**.
2. Vyberte položku **Pripojenie smartfónu**.
3. Vyberte položku **+ Pripojiť nové zariadenie**.
4. Spárujte iPhone s telefónnym systémom hands-free vozidla.
  - **Nastavenie telefónu** Str. 393
5. Zvoľte položku **Áno**.
  - ▶ Ak iPhone požaduje potvrdenie pripojenia k službe Apple CarPlay, pripojenie potvrdte.



## ■ Bezdrôtové pripojenie k zariadeniu s podporou Apple CarPlay v zozname zariadení s podporou Apple CarPlay.

1. Stlačte tlačidlo .
2. Vyberte položku **Všeobecné nastavenia**.
3. Vyberte položku **Pripojenie smartfónu**.
4. Vyberte položku **Apple CarPlay**.
5. Vyberte položku **+ Pripojiť nové zariadenie**.
6. Spárujte iPhone s telefónnym systémom hands-free vozidla.
  - ▶  **Nastavenie telefónu** Str. 393
7. Zvoľte položku **Áno**.
  - ▶ Ak iPhone požaduje potvrdenie pripojenia k službe Apple CarPlay, pripojenie potvrdte.

## ■ Bezdrôtové pripojenie k zariadeniu s podporou Apple CarPlay v zozname zariadení s podporou funkcie *Bluetooth*®

1. Stlačte tlačidlo .
2. Vyberte položku **Všeobecné nastavenia**.
3. Vyberte položku **Pripojenia**.
4. Vyberte položku **Bluetooth**.
5. Vyberte položku **+ Pripojiť nové zariadenie**.
6. Spárujte iPhone s telefónnym systémom hands-free vozidla.
  - ▶  **Nastavenie telefónu** Str. 393
7. Začiarknite políčko **Apple CarPlay**.
  - ▶ Ak vyberiete možnosť **Apple CarPlay**, nemôžete vybrať možnosť **Zvuk** alebo **Telefón**.
8. Zvoľte položku **Pripojiť**.
9. Zvoľte položku **Áno**.
  - ▶ Ak iPhone požaduje potvrdenie pripojenia k službe Apple CarPlay, pripojenie potvrdte.

### ■ Bezdôtové pripojenie k zariadeniu s podporou Apple CarPlay pomocou volantu

1. Stlačte a podržte tlačidlo  (Hovorit) na volante.
2. Spárujte iPhone s telefónnym systémom hands-free vozidla.
  - ✉ **Nastavenie telefónu** Str. 393
3. Začiarknite políčko **Apple CarPlay**.
  - ▶ Ak vyberiete možnosť **Apple CarPlay**, nemôžete vybrať možnosť **Zvuk** alebo **Telefón**.
4. Zvoľte položku **Pripojiť**.
5. Zvoľte položku **Áno**.
  - ▶ Ak iPhone požaduje potvrdenie pripojenia k službe Apple CarPlay, pripojenie potvrdte.

### ■ Bezdôtové pripojenie k zariadeniu s podporou Apple CarPlay pri spustení (keď so systémom nie je spárovaný žiadny telefón)

1. Nastavte režim napájania do polohy PRÍSLUŠENSTVO alebo ZAPNUTÉ.
2. Zvoľte položku **OK**.
  - ▶ Ak nie je registrované žiadne zariadenie, zobrazí sa obrazovka párovania *Bluetooth*®.
  - ▶ Ak začiarknete políčko **Nabudúce nezobrazovať**, obrazovka sa už viac nebude zobrazovať.
3. Spárujte iPhone s telefónnym systémom hands-free vozidla.
  - ✉ **Nastavenie telefónu** Str. 393
4. Začiarknite políčko **Apple CarPlay**.
  - ▶ Ak vyberiete možnosť **Apple CarPlay**, nemôžete vybrať možnosť **Zvuk** alebo **Telefón**.
5. Zvoľte položku **Pripojiť**.
6. Zvoľte položku **Áno**.
  - ▶ Ak iPhone požaduje potvrdenie pripojenia k službe Apple CarPlay, pripojenie potvrdte.

## ■ Ovládanie služby Apple CarPlay pomocou funkcie Siri

Ak chcete aktivovať funkciu Siri, stlačte a podržte tlačidlo  (Hovorit).



1 Tlačidlo  (Hovorit)

Stlačením a podržaním aktivujete funkciu Siri.

Opätovným stlačením tlačidla deaktivujete funkciu Siri.

Stlačením a uvoľnením aktivujete štandardný systém rozpoznávania hlasu.

## ▣ Ovládanie služby Apple CarPlay pomocou funkcie Siri

Nižšie sú uvedené otázky a príkazy pre funkciu Siri.

- What movies are playing today? (Aké filmy sa dnes premietajú?)
- Call dad at work. (Zavolať otcovi do práce.)
- What song is this? (Aká je to skladba?)
- How's the weather tomorrow? (Aké bude zajtra počasie?)
- Read my latest email. (Prečítať najnovší e-mail.)

Ďalšie informácie nájdete na stránke  
[www.apple.com/ios/siri](http://www.apple.com/ios/siri).

## Android Auto™

Keď pripojíte telefón so systémom Android k audiosystému prostredníctvom portu USB, služba Android Auto sa automaticky inicializuje. Počas pripojenia prostredníctvom služby Android Auto môžete používať obrazovku audiosystému/informačnú obrazovku na prístup k funkciám Telefón, Mapy Google (Navigácia), Hudba Google Play a Google Now. Pri prvom použití služby Android Auto sa na obrazovke zobrazí návod.

Odporúčame, aby ste si pred používaním služby Android Auto celý návod prešli v bezpečne zaparkovanom vozidle.

📄 **Porty USB** Str. 305

📄 **Pripojenie automatickým spárovaním** Str. 364

### POZNÁMKA:

Služba Android Auto nemusí byť vo vašej krajine alebo oblasti dostupná. Podrobnosti o službe Android Auto nájdete na lokalite podpory spoločnosti Google.



1 Android Auto

### Android Auto™

Ak používate služby Android Auto, odporúčame aktualizovať operačný systém Android na najnovšiu verziu. Funkciu **Bluetooth** A2DP nie je možné používať, keď je telefón pripojený k službe Android Auto.

Ak chcete používať službu Android Auto v smartfóne so systémom Android 9.0 (pie) alebo starším, je potrebné do smartfónu stiahnuť aplikáciu Android Auto z obchodu Google Play.

Pred pripojením zariadenia s operačným systémom Android k službe Android Auto a počas spúšťania kompatibilných aplikácií zaparkujte na bezpečnom mieste.

Keď je telefón s operačným systémom Android pripojený k službe Android Auto, nie je možné používať funkciu **Bluetooth**® Audio. Predchádzajúce spárované telefóny však dokážu vysielať obsah prostredníctvom rozhrania **Bluetooth**®, keď je pripojená služba Android Auto.



📄 **Nastavenie telefónu** Str. 393

Služby Apple CarPlay a Android Auto sa nedajú spustiť súčasne.

Android Auto je ochranná známka spoločnosti Google LLC.

## Ponuka Android Auto



- **Mapy**  
Zobrazenie máp Google a používanie funkcie navigácie rovnako ako v telefóne so systémom Android. Keď sa vozidlo pohybuje, nie je možné zadávať hodnoty pomocou klávesnice. Zastavte vozidlo na bezpečnom mieste, ak chcete vykonať vyhľadávanie alebo zadávať iné vstupy.
- **Hudba Play**  
Prehrávanie obsahu Play Google Play Music a hudobných aplikácií kompatibilných so službou Android Auto.  
Ak chcete prepínať medzi hudobnými aplikáciami, stlačte túto ikonu.
- **Telefón**  
Uskutočňovanie a prijímanie telefonických hovorov a počúvanie odkazovej schránky.
- **Honda**
-  Ovládanie služby Android Auto hlasom.
-  Môžete skontrolovať oznámenia systému Android.
-  (domovská obrazovka služby Android Auto)  
Zobrazenie užitočných informácií organizovaných službou Android Auto do jednoduchých kariet, ktoré sa zobrazia, keď sú potrebné.

## Android Auto™

Podrobnosti o krajinách a oblastiach, kde je služba Android Auto dostupná, ako aj informácie súvisiace s funkciou nájdete na domovskej stránke služby Android Auto.

Obrazovky sa môžu líšiť v závislosti od verzie aplikácie Android Auto, ktorú používate.

### Prevádzkové požiadavky a obmedzenia služby Android Auto

Služba Android Auto vyžaduje kompatibilné zariadenie so systémom Android s aktívnym mobilným pripojením a dátovým paušálom. Uplatňujú sa sadzobníky operátora.

Zmeny operačných systémov, hardvéru, softvéru a ostatných technológií spojených s poskytovaním funkcií služby Android Auto, ako aj nové alebo revidované vládne nariadenia môžu mať za následok obmedzenie alebo ukončenie poskytovania funkcií a služieb Android Auto. Spoločnosť Honda nedokáže poskytnúť a neposkytuje žiadnu záruku na budúci výkon a funkčnosť služby Android Auto.

Je možné používať aplikácie tretích strán, ak sú kompatibilné so službou Android Auto. Informácie o kompatibilných aplikáciách nájdete na domovskej stránke služby Android Auto.

## ■ Pripojenie automatickým spárovaním

Keď k jednotke pripojíte telefón so systémom Android prostredníctvom portu USB, služba Android Auto sa automaticky inicializuje.

## ■ Pripojenie zariadenia s podporou Android Auto pomocou kábla USB k portu USB

1. Pripojte telefón s operačným systémom Android k portu USB pomocou kábla USB.
  - 📌 **Porty USB** Str. 305
  - Zobrazí sa obrazovka s potvrdením.
2. Zvoľte položku **Áno**.
  - Ak sa nechcete pripojiť k službe Android Auto, vyberte možnosť **Nie**.

Nastavenia súhlasu môžete zmeniť v ponuke nastavení **Pripojenie smartfónu**.

## 📌 Pripojenie zariadenia s podporou Android Auto pomocou kábla USB k portu USB

Službu Android Auto inicializujte, len keď je vozidlo bezpečne zaparkované. Keď služba Android Auto prvýkrát rozpozná váš telefón, telefón bude potrebné nastaviť tak, aby bolo možné automatické párovanie. Pozrite si návod dodaný s telefónom.

Po vykonaní úvodného nastavenia môžete na odpojenie alebo odstránenie zariadení, ktoré sa pripájajú k službe Android Auto, použiť nasledujúci postup:  
Vyberte položky **Všeobecné nastavenia** → **Pripojenie smartfónu** → **Android Auto** → **Vybrať zariadenie**

### **Používanie informácií o používateľovi a vozidle**

Používanie a spracovanie informácií o používateľovi a vozidle prenášaných do/z vášho telefónu prostredníctvom služby Android Auto sa riadi zásadami ochrany osobných údajov spoločnosti Google.

## ■ Ovládanie služby Android Auto pomocou funkcie rozpoznávania hlasu

Stlačením a podržaním tlačidla  (Hovorit) môžete ovládať službu Android Auto hlasom.

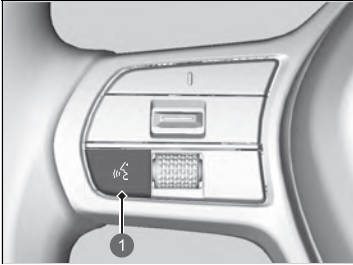

1 Tlačidlo  (Hovorit)

Stlačením a podržaním môžete ovládať službu Android Auto hlasom.

Stlačením a uvoľnením aktivujete štandardný systém rozpoznávania hlasu.

## ▣ Ovládanie služby Android Auto pomocou funkcie rozpoznávania hlasu

Nižšie sú uvedené príklady príkazov, ktoré môžete dať funkcii rozpoznávania hlasu:

- Odpovedať na textovú správu.
- Zavolať manželke.
- Navigovať k predajcovi Honda.
- Prehrať moju hudbu.
- Odoslať textovú správu mojej manželke.
- Zavolať do kvetinárstva.

Viac informácií nájdete na domovskej stránke služby Android Auto.

Funkciu rozpoznávania hlasu môžete aktivovať aj stlačením ikony  v pravom dolnom rohu obrazovky.

## Tok energie

Obrazovka toku energie zobrazuje tok energie vozidla, priemernú spotrebu paliva a dojazd.

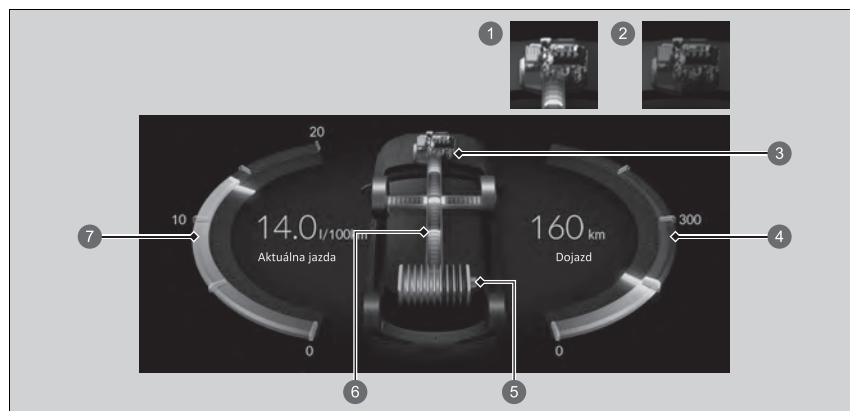

- 1 Motor je ZAPNUTÝ
- 2 Motor je VYPNUTÝ
- 3 Motor
- 4 Dojazd
- 5 Ukazovateľ úrovne nabitia vysokonapätovej batérie
- 6 Tok energie
- 7 Priemerná spotreba paliva (aktuálny pohon)



Zobrazuje tok energie, ktorý indikuje čo je zdrojom energie vozidla alebo nabíjanie batérie.

- ▶ Indikátor prenosu energie sa zobrazuje modrou farbou a prevádzka nabíjania batérie zelenou farbou.

Displej	Farba indikátorov	Stav vozidla
	Modrá	Energia sa dodáva z vysokonapätovej batérie a generátora poháňaného motorom.
	Modrá	Energia je dodávaná vysokonapäťovou batériou.
	Modrá a zelená	Energiu dodáva priamo motor a vysokonapäťovú batériu nabíja generátor poháňaným motorom.

Displej	Farba indikátorov	Stav vozidla
	Zelený	Vysokonapäťová batéria sa nabíja generátorom poháňaným motorom.
	Modrá	Elektrickú energiu dodáva generátor poháňaný motorom.
	Zelený	Vysokonapäťová batéria sa dobíja rekuperačným brzdením.

## Prispôsobiteľné funkcie

Na prispôsobenie niektorých funkcií použite obrazovku audiosystému/informačnú obrazovku.

### ■ Ako prispôobiť všeobecné nastavenia

Keď je režim napájania v polohe ZAPNUTÉ, vyberte položku **Všeobecné nastavenia**, potom vyberte položku nastavenia.

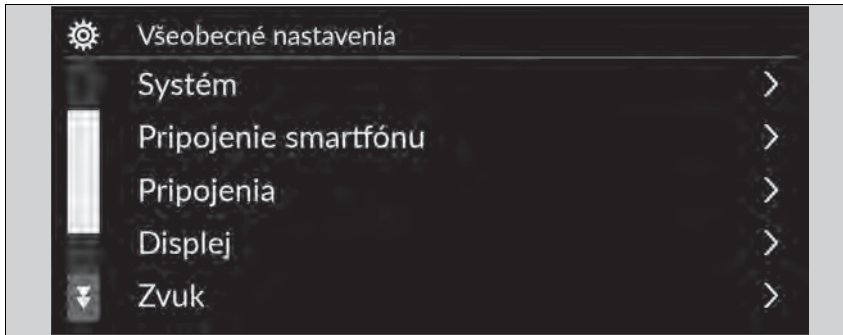

- **System** ➤ Str. 370
- **Pripojenie smartfónu** ➤ Str. 372
- **Pripojenia** ➤ Str. 373
- **Displej** ➤ Str. 374
- **Zvuk** ➤ Str. 375
- **Kamera** ➤ Str. 376
- **Ovládanie hlasom\*** ➤ Str. 376

\* Nie je k dispozícii u všetkých modelov

### ▶▶ Prispôsobiteľné funkcie

Keď prispôobujete nastavenia, uistite sa, že je vozidlo úplne zastavené, a preradte prevodovku do polohy **P**.

■ **System**

Prispôsobiteľné funkcie		Opis	Nastavenia na výber	
Dátum a čas	<b>Automatický dátum a čas</b>	Možnosť <b>Zap.</b> vyberte, ak má GPS automaticky nastavovať hodiny. Výberom možnosti <b>Vyp.</b> túto funkciu zrušíte.	<b>ZAP.*<sup>1</sup>/VYP.</b>	
	<b>Nastaviť dátum a čas</b>	<b>Nastaviť dátum</b>	Nastavuje dátum. ➤ <b>Nastavenie hodín</b> Str. 321	<b>Deň/Mesiac/Rok</b>
		<b>Nastaviť čas</b>	Nastavuje čas. ➤ <b>Nastavenie hodín</b> Str. 321	<b>Hodina/Minúta AM/PM</b>
	<b>Časové pásmo*</b>	<b>Automatické časové pásmo</b>	Nastavuje audiosystém tak, aby automaticky nastavoval hodiny pri jazde v rôznych časových pásmach.	<b>ZAP.*<sup>1</sup>/VYP.</b>
		(Vybrať časové pásmo)	Manuálne zmení časové pásmo.	—
	<b>Automatické nastavenie letného času*</b>	Vyberte, či sa hodiny budú automaticky nastavovať na letný čas.	<b>ZAP.*<sup>1</sup>/VYP.</b>	
	<b>Formát dátumu</b>	Vyberte formát dátumu.	<b>MM/DD/RRRR/ DD/MM/RRRR*<sup>1</sup>/RRRR/ MM/DD</b>	
<b>Formát času:</b>	Vyberte formát času.	<b>12-H*<sup>1</sup>/24-H</b>		

\*1:Predvolené nastavenie

Prispôsobiteľné funkcie		Opis	Nastavenia na výber
<b>Language</b>		Osobitne zmení informačné rozhranie vodiča a jazyka obrazovky audiosystému/informačnej obrazovky.	<b>Angličtina*<sup>1</sup></b> alebo <b>turečtina*<sup>1</sup></b> Ďalšie nastaviiteľné jazyky sa zobrazia na obrazovke.
<b>Citlivosť dotykového panela</b>		Nastavenie citlivosti obrazovky dotykového panela.	<b>Vys./Norm.*<sup>1</sup></b>
<b>Hlasitosti systému</b>	<b>Systémové zvuky</b>	Nastavuje úroveň hlasitosti systémových zvukov.	—
	<b>Prevod textu na reč</b>	Nastavuje úroveň hlasitosti prevodu textu na reč.	—
	<b>Navádzanie navigácie</b>	Nastavuje úroveň hlasitosti navádzania navigácie.	—
	<b>Telefonické hovory</b>	Nastavuje úroveň hlasitosti telefonických hovorov.	—
	<b>Predvolené nastavenia</b>	Resetuje všetky nastavenia <b>Hlasitosti systému</b> na predvolené hodnoty.	
<b>Zdieľanie údajov o polohe a vozidle</b>	<b>Zdieľanie údajov o polohe a vozidle</b>	Zapnutie a vypnutie nastavenia zdieľania údajov. 📌 <b>Naštartovanie</b> Str. 302	<b>ON/OFF*<sup>1</sup></b> (ZAP./VYP.)
<b>Odporučiť natankovanie</b>		Zapína a vypína funkciu odporúčania na natankovanie. 📌 <b>Odporučiť natankovanie</b> Str. 421	<b>ZAP.*<sup>1</sup>/VYP.</b>

\*1:Predvolené nastavenie

Prispôsobiteľné funkcie		Opis	Nastavenia na výber
<b>Informácie</b>	<b>Stav</b>		
	<b>Právne informácie</b>		
	<b>Číslo modelu</b>	Zobrazenie položiek nastavenia systému Android.	—
	<b>Verzia Androidu</b>		
	<b>Verzia jadra</b>		
	<b>Číslo zostavy</b>		
<b>Obnoviť výrobcom predvolené nastavenie</b>	Resetuje všetky nastavenia na výrobcom predvolené nastavenie. ➤ <b>Obnovenie všetkých nastavení na predvolené hodnoty</b> Str. 385	<b>Pokračovať/Zrušiť</b>	
<b>Podrobnosti</b>	<b>Správca aplikácií</b>	Zobrazuje systémovú pamäť systému Android a informácie o aplikáciách.	—

### ■ Pripojenie smartfónu

Prispôsobiteľné funkcie		Opis	Nastavenia na výber
<b>Apple CarPlay</b>	<b>+ Pripojiť nové zariadenie</b>	Spárovanie nového telefónu so službou Apple CarPlay. ➤ <b>Nastavenie telefónu</b> Str. 393	—
	(Uložené zariadenia)	Pripojí, odpojí alebo vymaže spárovaný telefón ➤ <b>Nastavenie telefónu</b> Str. 393	—
<b>Android Auto</b>	(Uložené zariadenia)	Pripojí, odpojí alebo vymaže spárovaný telefón ➤ <b>Nastavenie telefónu</b> Str. 393	—

## ■ Pripojenia

	Prispôsobiteľné funkcie	Opis	Nastavenia na výber	
Wi-Fi	<b>Zmeniť režim</b>	Zmena režimu Wi-Fi.	<b>Sieť*<sup>1</sup>/Smartfón*<sup>2</sup>/VYPNUTÉ</b>	
	(Dostupné siete/pripojené zariadenia)	Zobrazuje dostupné siete alebo aktuálne pripojené zariadenie(-a).	—	
	<b>Možnosti</b>	<b>Pridať sieť</b>	Pridáva novú sieť Wi-Fi.	—
		<b>Uložené siete</b>	Uloží pripojenú sieť.	—
	<b>Nastavenie</b>	<b>SSID siete</b>	Slúži na nastavenie názvu siete.	—
		<b>Ochrana vozidla</b>	Zobrazuje zabezpečenie siete.	—
		<b>Heslo</b>	Slúži na nastavenie hesla ktoré sa bude vyžadovať pri pripojení zariadenia Wi-Fi k sieti.	—
		<b>Pásmo Wi-Fi</b>	Zobrazuje pásmo Wi-Fi.	—
Bluetooth	<b>Bluetooth</b>	Zapne a vypne <i>Bluetooth</i> <sup>®</sup>	<b>ZAP.*<sup>1</sup>/VYP.</b>	
	<b>Možnosti</b>	<b>Prioritné zariadenie</b>	Nastavuje zariadenie ako prioritné.	—
		<b>+ Pripojiť nové zariadenie</b>	Spárovanie nového telefónu so systémom HFT. 📱 <b>Nastavenie telefónu</b> Str. 393	—
	(Uložené zariadenia)	Pripojí, odpojí alebo vymaže spárovaný telefón 📱 <b>Nastavenie telefónu</b> Str. 393	—	

\*1:Predvolené nastavenie

\*2:Zobrazí sa iba po pripojení k službe Apple CarPlay.

## ■ Displej

Prispôsobiteľné funkcie	Opis	Nastavenia na výber
<b>Jas</b>	Zmena jasů obrazovky audiosystému/informačnej obrazovky.	—
<b>Kontrast</b>	Zmena obrazovky audiosystému/informačnej obrazovky.	—
<b>Úroveň čiernej</b>	Zmena úrovne čiernej obrazovky audiosystému/informačnej obrazovky.	—
<b>Predvolené nastavenia</b>	Obnoví všetky prispôsobené nastavenia jasů, kontrastu a úrovne čiernej.	—

\*1:Predvolené nastavenie



■ **Zvuk**

Prispôsobiteľné funkcie	Opis	Nastavenia na výber
<b>Basy/výšky:</b> <div style="border-bottom: 1px solid black; padding: 2px 0;">Výšky</div> <div style="border-bottom: 1px solid black; padding: 2px 0;">Stredné pásmo</div> <div style="padding: 2px 0;">Basy</div>	Úprava nastavenia zvuku reproduktorov audiosystému. ➤ <b>Nastavenie zvuku</b> Str. 324	—
<b>Zvukové zóny a pravo-ľavé/predno-zadné vyváženie</b> * <sup>1</sup>		—
<b>Systém Bose Centerpoint</b> * <sup>1</sup>		—
<b>Dynamická kompenzácia systému Bose na základe rýchlosti</b> * <sup>1</sup>		—
<b>Pravo-ľavé/predno-zadné vyváženie</b> * <sup>2</sup>		—
<b>Kompenzácia hlasitosti podľa rýchlosti</b> * <sup>2</sup>		—

\* 1: Modely so ZOSILŇOVAČOM BOSE

\* 2: Modely s bežným ZOSILŇOVAČOM

■ Kamera

Prispôsobiteľné funkcie	Opis	Nastavenia na výber
<b>Zadná kamera</b>	<b>Pevná vodiaca čiara</b> Zobrazí vodiacu čiaru, ktorá sa nepohybuje s volantom. ➤ <b>Zadná kamera s viacerými pohľadmi</b> Str. 599	<b>ZAP.*1/VYP.</b>
	<b>Dynamická vodiaca čiara</b> Zobrazí vodiacu čiaru, ktorá sa hýbe s volantom. ➤ <b>Zadná kamera s viacerými pohľadmi</b> Str. 599	<b>ZAP.*1/VYP.</b>
<b>Monitorovanie vozidiel blížiacich sa z boku*</b>	Na obraze zo zadnej kamery zobrazí šípky ukazujúce vozidlá približujúce sa zo strán. ➤ <b>Monitorovanie vozidiel blížiacich sa z boku*</b> Str. 595	<b>ZAP.*1/VYP.</b>

\*1:Predvolené nastavenie

■ Ovládanie hlasom\*

Prispôsobiteľné funkcie	Opis	Nastavenia na výber
<b>Režim ovládania hlasom</b>	Vyberie režim obrazovky hlasového portálu. ➤ <b>Používanie ovládania hlasom*</b> Str. 310	<b>Asistenčný/Normálne*</b> <sup>1</sup>

\*1:Predvolené nastavenie

## Ako prispôbiť nastavenia vozidla

Keď je režim napájania v polohe ZAPNUTÉ, vyberte položku **Nastavenia vozidla**, potom vyberte položku nastavenia.



- **Systém výstrahy poklesu tlaku v pneumatikách** ➤ Str. 378
- **Nastavenie systému podpory riadenia** ➤ Str. 378
- **Nastavenie počítadla** ➤ Str. 380
- **Nastavenie polohy na riadenie** ➤ Str. 381
- **Nastavenie bezklúčového otvárania** ➤ Str. 382
- **Nastavenie osvetlenia** ➤ Str. 382
- **Nastavenie dverí/okien** ➤ Str. 383
- **Nastavenie elektricky ovládaných dverí batožinového priestoru\*** ➤ Str. 383
- **Prediktívny eko asistent** ➤ Str. 384
- **Informácie o údržbe.** ➤ Str. 384
- **Pripomenutie kontroly hladiny motorového oleja** ➤ Str. 384

## ▶ Ako prispôbiť nastavenia vozidla

Ak sa na domovskej obrazovke nezobrazujú **Nastavenia vozidla**, vyberte možnosť **Všetky aplikácie**. Ikony zobrazené na domovskej obrazovke možno zmeniť.

➤ **Funkcia skratky aplikácií** Str. 314

\* Nie je k dispozícii u všetkých modelov



## ■ Systém výstrahy poklesu tlaku v pneumatikách

Prispôsobiteľné funkcie	Opis	Nastavenia na výber
<b>Systém výstrahy poklesu tlaku v pneumatikách</b>	Zruší/kalibruje systém výstrahy poklesu tlaku v pneumatikách. ➤ <b>Systém výstrahy poklesu tlaku v pneumatikách</b> Str. 475	<b>Kalibrácia/Zrušiť</b>

## ■ Nastavenie systému podpory riadenia

Prispôsobiteľné funkcie	Opis	Nastavenia na výber
<b>Vzdialenosť pre výstrahu kolízie spredu</b>	Vyberie vzdialenosť zvukových a vizuálnych výstrah pre upozornenie pred čelnou kolíziou (FCW). ➤ <b>Brzdový systém zmiernenia zrážky (CMBS)</b> Str. 490	<b>Ďaleko/Normálny*<sup>1</sup>/Blízko</b>
<b>Výstraha projekčného displeja*</b>	Zapína a vypína výstrahu projekčného displeja.	<b>ZAP.*<sup>1</sup>/VYP.</b>
<b>Pípnutie systému ACC upozorňujúce na rozpoznané vozidlo vpredu</b>	Zapína/vypína zvukové upozornenie, keď sa vozidlo posunie dovnútra alebo von z dosahu adaptívneho tempomatu. ➤ <b>Adaptívny tempomat (ACC) s funkciou sledovania vozidiel pri nízkych rýchlostiach</b> Str. 509	<b>ON/OFF*<sup>1</sup> (ZAP./VYP.)</b>
<b>Nastavenie systému predchádzania vybočeniu z vozovky</b>	Vyberie prevádzkový režim systému predchádzania vybočeniu z vozovky. ➤ <b>Systém predchádzania vybočeniu z vozovky</b> Str. 557	<b>Skoré/Normálne/Oneskorené*<sup>1</sup></b>
<b>Pípnutie systému podpory riadenia vozidla v jazdnom pruhu</b>	Vyberie zapnutie/vypnutie výstrahy LKAS pre nezaznamenanie cestného pruhu. ➤ <b>Systém podpory riadenia vozidla v jazdnom pruhu (LKAS)</b> Str. 532	<b>ON/OFF*<sup>1</sup> (ZAP./VYP.)</b>

\*1:Predvolené nastavenie

Prispôsobiteľné funkcie	Opis	Nastavenia na výber
<b>Detekcia objektov v mŕtvom uhle*</b>	Zapne/vypne zvukovú signalizáciu systému objektov vozidiel v mŕtvom uhle (BSI).  <b>Systém detekcie objektov v mŕtvom uhle (BSI)</b> * Str. 477	<b>Zvukové a vizuálne upozornenie</b> *1/ <b>Len vizuálne upozornenie</b>
<b>Displej systému rozpoznávania dopravných značiek</b>	Zobrazí systém rozpoznávania dopravných značiek na prístrojovom paneli.  <b>Systém rozpoznávania dopravných značiek</b> Str. 565	<b>Zobraziť</b> *1/ <b>Žiadne</b>
<b>Pípnutie pri zmene značky rýchlostného obmedzenia</b>	Slúži na zapnutie/vypnutie zvukového upozornenia pri zmene informácie značky rýchlostného obmedzenia.	<b>ON/OFF</b> *1 (ZAP./VYP.)
<b>Monitorovanie pozornosti vodiča</b>	Slúži na zmenu nastavenia systému monitorovania pozornosti vodiča.  <b>Monitorovanie pozornosti vodiča</b> Str. 155, 176	<b>VYPNUTÉ/Len hmatové upozornenie/Hmatové a zvukové upozornenie</b> *1
<b>Nastavenie zadného snímača</b>	Slúži na zapnutie a vypnutie zadných parkovacích snímačov.	<b>ZAP.</b> *1/ <b>VYP.</b>

\*1:Predvolené nastavenie

## ■ Nastavenie počítadla (Nastavenie počítadla/projekčného displeja)

Prispôsobiteľné funkcie	Opis	Nastavenia na výber
<b>Výstražná správa</b>	Vyberie, či sa má zobrazit' výstražná správa. ➤ <b>Výstražné a informačné hlásenia rozhrania s informáciami pre vodiča</b> Str. 127	<b>ON/OFF*</b> <sup>1</sup> (ZAP./VYP.)
<b>Nastavenie zobrazenia vonkajšej teploty</b>	Vyberie na úpravu odčítania vonkajšej teploty o niekoľko stupňov. ➤ <b>Okolité teplota</b> Str. 143	<b>-3 °C ~ ±0 °C*</b> <sup>1</sup> ~ <b>+3 °C</b>
<b>Vynulovanie času trasy A</b>	Zvolí vynulovanie času trasy A. ➤ <b>Rozsah / Palivo / Denné počítadlo kilometrov</b> Str. 149, 171 ➤ <b>Merač rýchlosti/času/denné počítadlo kilometrov</b> Str. 151, 173	<b>Po natankovaní plnej nádrže/Po vypnutí zapaľovania/Manuálne vynulovanie*</b> <sup>1</sup>
<b>Vynulovanie časovania trasy B</b>	Zvolí vynulovanie času trasy B. ➤ <b>Rozsah / Palivo / Denné počítadlo kilometrov</b> Str. 149, 171 ➤ <b>Merač rýchlosti/času/denné počítadlo kilometrov</b> Str. 151, 173	<b>Po natankovaní plnej nádrže/Po vypnutí zapaľovania/Manuálne vynulovanie*</b> <sup>1</sup>
<b>Ovládanie hlasitosti alarmu</b>	Mení hlasitosť všetkých varovaní systému, varovanie pred otvorením dverí a indikátor.	<b>Maximálna/Stredná*</b> <sup>1</sup> / <b>Minimálna</b>
<b>Zvuk varovania pri cúvaní</b>	Zapne alebo vypne tón upozornenia pri cúvaní.	<b>ZAP.*<sup>1</sup>/VYP.</b>
<b>Podsvietenie indikátora spotreby paliva</b>	Zapnutie alebo vypnutie funkcie merača prostredia.	<b>ZAP.*<sup>1</sup>/VYP.</b>
<b>Zobrazenie podrobných pokynov</b>	Zapína/vypína kontextové upozornenie v podrobnej navigácii v informačnom rozhraní vodiča. ➤ <b>Podrobné pokyny</b> Str. 153, 174	<b>ZAP.*<sup>1</sup>/VYP.</b>

\*1:Predvolené nastavenie

Prispôsobiteľné funkcie	Opis	Nastavenia na výber
<b>Jednotky rýchlosti/ vzdialenosti</b>	Výber jednotiek palubného počítača. ➤ <b>Speed/Distance Units (Jednotky rýchlosti/vzdialenosti)</b> Str. 164, 186	Typ vozidla s ľavostranným riadením <b>km/h · km<sup>*1</sup>/mph · míle</b> Typ vozidla s pravostranným riadením <b>km/h · km/mph · míle<sup>*1</sup></b>
<b>Pripomenutie zadného sedadla</b>	Zapnutie a vypnutie funkcie pripomenutia pre zadné sedadlá.	<b>ZAP.<sup>*1</sup>/VYP.</b>

\*1:Predvolené nastavenie

#### ■ Nastavenie polohy na riadenie

Prispôsobiteľné funkcie	Opis	Nastavenia na výber
<b>Prepojenie na systém zapamätania polohy</b>	Zapne a vypne systém zapamätania polohy sedadla vodiča.	<b>ZAP.<sup>*1</sup>/VYP.</b>
<b>Pohyb polohy sedadla pri nastupovaní/vystupovaní</b>	Pri nastupovaní/vystupovaní do/z vozidla presunie sedadlo dozadu. Slúži na zmenu nastavenia tejto funkcie.	<b>ZAP.<sup>*1</sup>/VYP.</b>

\*1:Predvolené nastavenie

## ■ Nastavenie bezklúčového otvárania

Prispôsobiteľné funkcie	Opis	Nastavenia na výber
<b>Režim odomknutia dverí</b>	Zmení nastavenie toho, ktoré dvere sa odomknú, keď uchopíte rukoväť dverí vodiča.	<b>Len dvere vodiča<sup>*1</sup>/Všetky dvere</b>
<b>Bliknutie svetiel bezklúčového otvárania</b>	Spôsobí, že po odomknutí/zamknutí dverí niektoré exteriérové svetlá zablikajú.	<b>ZAP.<sup>*1</sup>/VYP.</b>

\*1:Predvolené nastavenie

## ■ Nastavenie osvetlenia

Prispôsobiteľné funkcie	Opis	Nastavenia na výber
<b>Automatické diaľkové svetlá<sup>*</sup></b>	Zapne/vypne funkciu automatických diaľkových svetiel.	<b>ZAP.<sup>*1</sup>/VYP.</b>
<b>Adaptívne diaľkové svetlá<sup>*</sup></b>	Zapne/vypne funkciu adaptívnych diaľkových svetiel.	<b>ZAP.<sup>*1</sup>/VYP.</b>
<b>Čas stlmenia osvetlenia interiéru</b>	Zvolí dĺžku času, počas ktorého ostanú vnútorné svetlá svietiť po zatvorení dverí. ➤ <b>Interiérové svetlá</b> Str. 275	<b>60 sekúnd/30 sekúnd<sup>*1</sup>/15 sekúnd</b>
<b>Časovač automatického vypnutia svetlometov</b>	Zvolí dĺžku času, počas ktorého ostanú vonkajšie svetlá svietiť po zatvorení dverí vodiča. ➤ <b>Funkcia automatického vypnutia svetiel</b> Str. 240	<b>60 sekúnd/30 sekúnd/15 sekúnd<sup>*1</sup>/0 sekúnd</b>
<b>Integrácia svetlometov so stieračmi</b>	Vyberie zapnutie/vypnutie funkcie svetlometov a stieračov, keď je nastavenie svetlometov v polohe <b>AUTO</b> . ➤ <b>Integrácia svetlometov so stieračmi</b> Str. 240	<b>ZAP.<sup>*1</sup>/VYP.</b>

\*1:Predvolené nastavenie



## ■ Nastavenie dverí/okien

Prispôsobiteľné funkcie	Opis	Nastavenia na výber
<b>Prednastavenie uzamknutia*</b>	Slúži na zmenu nastavenia funkcie prednastavenia uzamknutia.	<b>ZAP.*1/VYP.</b>
<b>Oznámenie o bezklúčovom uzamknutí</b>	Zapne/vypne blikanie exteriérových svetiel, keď sú dvere zamknuté/odomyknuté diaľkovým ovládaním.  <b>Používanie diaľkového ovládača</b> Str. 201	<b>ZAP.*1/VYP.</b>
<b>Funkcia automatického sklápania bočných zrkadiel</b>	Vyberie fungovanie automatického sklopenia bočných zrkadiel.	<b>ZAP.*1/VYP.</b>
<b>Diaľkové ovládanie okien</b>	Mení nastavenia funkcie diaľkového ovládania okien.	<b>ZAP.*1/VYP.</b>

\*1:Predvolené nastavenie

## ■ Nastavenie elektricky ovládaných dverí batožinového priestoru\*

Prispôsobiteľné funkcie	Opis	Nastavenia na výber
<b>Režim bezklúčového otvárania</b>	Zmení nastavenie bezklúčového otvárania v otázke toho, kedy sa otvorí elektricky ovládané dvere batožinového priestoru.	<b>Kedykoľvek*1/Po odomknutí</b>
<b>Elektrické otváranie pomocou vonkajšej kľučky</b>	Zmení nastavenie otvárania elektricky ovládaných dverí batožinového priestoru, pokiaľ ide o ich otváranie pomocou vonkajšej rukoväti.	<b>ZAP (napájanie/manuálne)*1/ VYP (len manuálne)</b>
<b>Prístup handsfree</b>	Zmení nastavenie otvárania elektricky ovládaných dverí batožinového priestoru na možnosť otvárania rýchlym pohybom nohy dopredu a dozadu pod zadným nárazníkom.	<b>ZAP.*1/VYP.</b>

\*1:Predvolené nastavenie

### ■ Prediktívny eko asistent

Prispôsobiteľné funkcie	Opis	Nastavenia na výber
<b>Prediktívny eko asistent</b>	Zapína a vypína funkciu prediktívneho eko asistenta.	<b>ZAP.*1/VYP.</b>

\*1:Predvolené nastavenie

### ■ Informácie o údržbe\*

Prispôsobiteľné funkcie	Opis	Nastavenia na výber
<b>Informácie o údržbe</b>	Vynuluje informácie o údržbe.  <b>Systém pripomenutia servisu*</b> Str. 610	<b>Vyb. polož. na vynul.</b>

### ■ Pripomenutie kontroly hladiny motorového oleja

Prispôsobiteľné funkcie	Opis	Nastavenia na výber
<b>Pripomenutie kontroly hladiny motorového oleja</b>	Vynuluje pripomienku kontroly hladiny motorového oleja.	<b>Vynulovať/Zrušiť</b>

## Obnovenie všetkých nastavení na predvolené hodnoty

Resetovanie všetkých ponúk a prispôsobených nastavení na výrobcom predvolené nastavenie.

### ■ Predvolené všeobecné nastavenia

1. Stlačte tlačidlo .
2. Vyberte položku **Všeobecné nastavenia**.
3. Vyberte položku **System**.
4. Vyberte položku **Obnovenie dát z výrobného závodu**.  
▶ Na obrazovke sa zobrazí hlásenie s potvrdením.
5. Výberom položky **Pokračovať** vynulujete nastavenia.
6. Opätovným výberom položky **Pokračovať** vynulujete nastavenia.  
▶ Systém sa reštartuje.

### ■ Predvolené nastavenia vozidla

1. Stlačte tlačidlo .
2. Vyberte položku **Nastavenie vozidla**.
3. Vyberte položku **Predvolené nastavenia**.
4. Zvoľte položku **Áno**.

### ⌘ Obnovenie všetkých nastavení na predvolené hodnoty

Keď vozidlo prevádzate na tretiu stranu, obnovte všetky pôvodné nastavenia od výrobcu a odstráňte všetky osobné údaje.

Ak vykonáte príkaz **Obnovenie dát z výrobného závodu**, predinštalované aplikácie sa obnovia na výrobcom predvolené nastavenia.

## Telefónny systém hands-free

Telefónny systém hands-free (HFT) umožňuje uskutočňovať a prijímať telefónne hovory pomocou audiosystému vozidla bez manipulácie s mobilným telefónom.

### ▶▶ Telefónny systém hands-free

Telefón umiestnite tam, kde máte dobrý príjem signálu.

Na používanie systému HFT budete potrebovať mobilný telefón kompatibilný s rozhraním *Bluetooth*. Zoznam kompatibilných telefónov, postupov párovania a špeciálnych možností funkcií si vyžiadajte od jeho predajcu alebo miestneho predajcu vozidiel Honda.

Ak chcete systém používať, položka **Bluetooth** musí byť nastavená na možnosť **Zapnuté**.

➡ **Nastavenie telefónu** Str. 393

Tipy na ovládanie hlasom



- Prieduchy nasmerujte smerom od stropu a zatvorte okná, pretože ich hluk by mohol rušiť fungovanie mikrofónov.
- Stlačte tlačidlo , ak chcete zavolať na číslo pomocou hlasovej značky\*, mena v telefónnom zozname\* alebo čísla\*. Počkajte na pípnutie a potom hovorte jasne a prirodzene.
- Ak mikrofón okrem vášho hlasu zachytí aj iné hlasy, môže dôjsť k nesprávnemu vyhodnoteniu daného príkazu.
- Úroveň hlasitosti sa dá zmeniť podľa hlasitosti zvukového systému.

Ak v systéme nie je zadaný žiadny obľúbený kontakt, na obrazovke sa zobrazí kontextové upozornenie.

➡ **Obľúbené kontakty** Str. 398

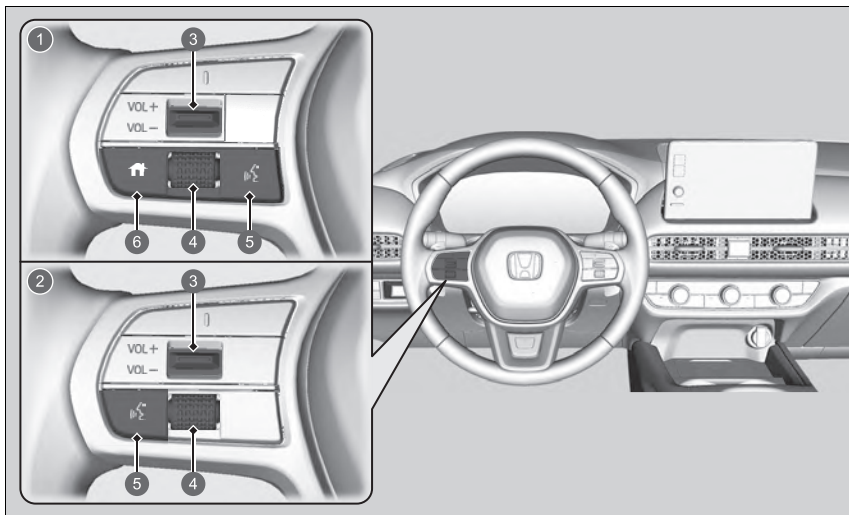
### ■ Tlačidlá systému HFT



- 1 Modely s panelom s ukazovateľmi typu A
- 2 Modely s ukazovateľom typu B
- 3 Spínač **VOL +**/**VOL -** (Hlasitosť)
- 4 Nastavovacie koliesko vľavo
- 5 Tlačidlo  (Hovoriť)
- 6 Tlačidlo  (Domov)

**Tlačidlo**  **(Hovorit):** Stlačením tlačidla získate prístup k hlasovému portálu\* alebo zavoláte na číslo s uloženou hlasovou značkou\*.

**Tlačidlo**  **(Domov) \*1:** Stlačením prejdete späť na domovskú obrazovku informačného rozhrania vodiča.

**Nastavovacie koliesko vľavo:** Stlačte tlačidlo  (Domov)\*1. Otáčaním nahor alebo nadol vyberte možnosť **Telefón** na rozhraní s informáciami pre vodiča, a potom stlačte ľavé nastavovacie koliesko.

Pri prijímaní hovoru sa v rozhraní s informáciami pre vodiča zobrazí obrazovka prichádzajúceho hovoru. Hovor môžete prijať pomocou ľavého kolieska voliča.

 **Prijatie hovoru** Str. 403

Ak chcete prejsť na obrazovku telefónu:

1. Stlačte tlačidlo .
2. Výberom položky **Telefón** sa zobrazenie prepne na telefónnu obrazovku.

\*1: Modely s panelom s ukazovateľmi typu A

\* Nie je k dispozícii u všetkých modelov

#### Telefónny systém hands-free

Bezdrôtová technológia *Bluetooth*<sup>®</sup>  
Slovné označenie a logá *Bluetooth*<sup>®</sup> sú registrované ochranné známky spoločnosti *Bluetooth* SIG, Inc. a akékoľvek ich použitie spoločnosťou Honda Motor Co., Ltd. je v súlade s príslušnou licenciou. Ostatné ochranné známky a obchodné názvy patria ich príslušným vlastníkom.

Obmedzenia systému HFT

Prichádzajúci hovor do systému HFT preruší prehrávanie audiosystému. Po ukončení hovoru sa prehrávanie obnoví.

## Zobrazenie stavu systému HFT

Obrazovka audiosystému/informačná obrazovka vás upozorní na prichádzajúci hovor.

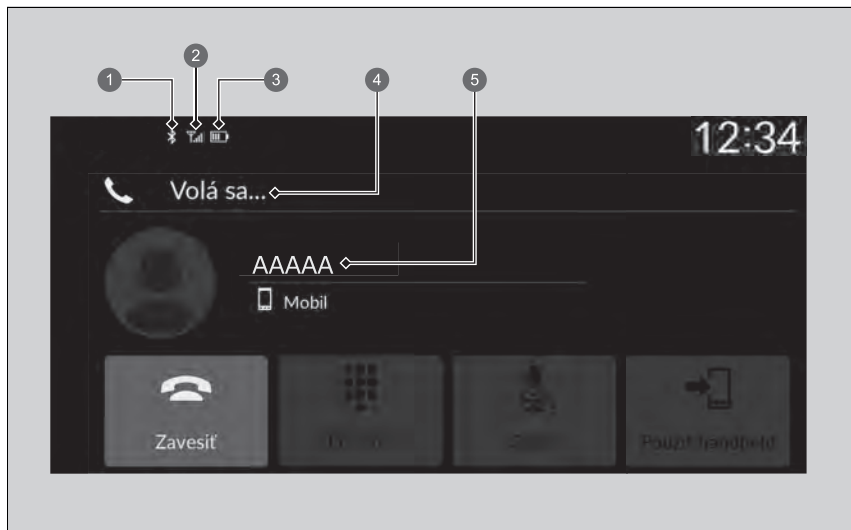

- 1 Indikátor *Bluetooth*<sup>®</sup>  
Rozsvieti sa, keď je telefón pripojený k systému HFT.
- 2 Intenzita signálu
- 3 Stav batérie
- 4 Režim HFT
- 5 Meno volajúceho (ak je zaregistrovaný)/číslo volajúceho (ak nie je zaregistrovaný)

## Zobrazenie stavu systému HFT

Informácie zobrazené na obrazovke audiosystému/informačnej obrazovke sa líšia v závislosti od konkrétnych modelov telefónov.

## ■ Obmedzenia manuálnej obsluhy

Keď sa vozidlo pohybuje, niektoré manuálne funkcie sú vypnuté alebo ich nemožno používať. Kým sa vozidlo nezastaví, nemôžete vybrať žiadnu možnosť, ktorá sa zobrazuje nasivo.

Ak je vozidlo v pohybe, pomocou hlasových povelov je možné volať iba na vopred uložené mená\*, čísla\* v telefónnom zozname alebo obľúbené kontakty s hlasovými značkami\*.

➤ **Obľúbené kontakty** Str. 398

## ■ Ponuky systému HFT

Ak chcete používať tento systém, režim napájania musí byť v polohe PRÍSLUŠENSTVO alebo ZAPNUTÉ. Vyberte položku **Telefón** na zobrazenie obrazovky telefónu.

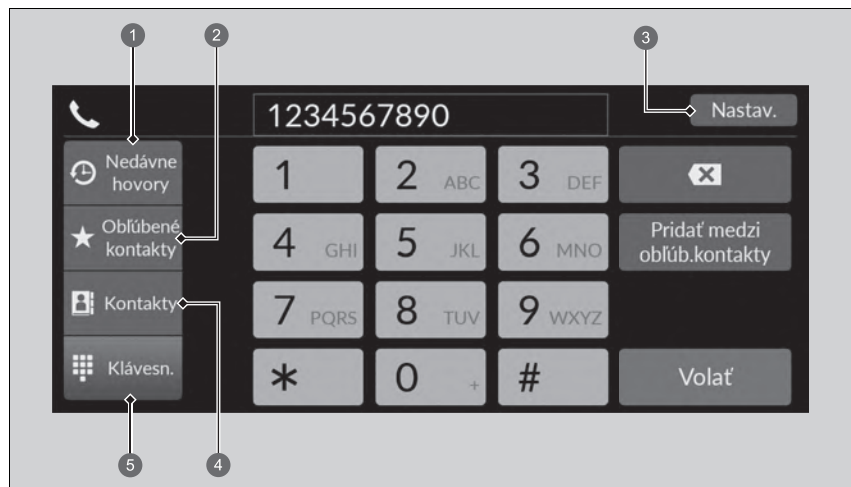

- ❶ Nedávne hovory
- ❷ Oblíbené kontakty
- ❸ Nastavenia
- ❹ Kontakty
- ❺ Klávesnica

## ▶▶ Ponuky systému HFT

Niektoré funkcie sú počas jazdy obmedzené.



**Nedávne hovory:** Zobrazí posledné odchádzajúce, prichádzajúce a zmeškané hovory.

➤ **Uskutočnenie hovoru pomocou nedávnych hovorov** Str. 401

**Oblíbené kontakty:** Vytočí vybrané číslo v položke Oblíbené kontakty.

➤ **Uskutočnenie hovoru pomocou položky oblíbených kontaktov** Str. 402

**Nastavenia:** Zmeny v nastaveniach telefónu.

➤ **Obrazovka nastavenia telefónu** Str. 392

**Kontakty:** Zobrazí telefónny zoznam spárovaného telefónu.

➤ **Uskutočnenie hovoru pomocou importovaného telefónneho zoznamu** Str. 402

**Klávesnica:** Zadávanie telefónneho čísla, ktoré sa má vytočiť.

➤ **Uskutočnenie hovoru pomocou telefónneho čísla** Str. 402

## ■ Obrazovka nastavenia telefónu

Ak chcete zobraziť obrazovku s nastaveniami telefónu, vyberte položku **Nastavenia** na obrazovke telefónu.

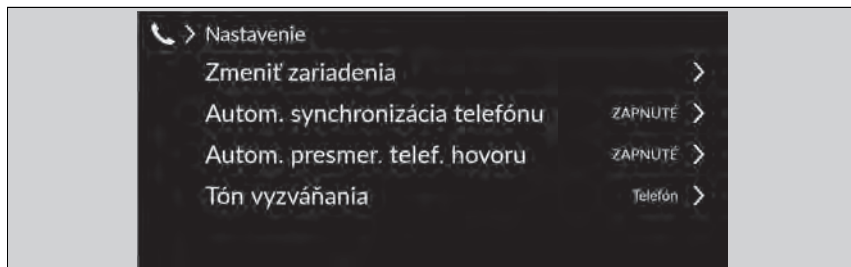

**Zmeniť zariadenia** Spáruje nový telefón so systémom a pripojí, odpojí alebo odstráni spárované zariadenie.

➤ **Nastavenie telefónu** Str. 393

**Auto synchronizácia telefónu** Nastavenie automatického importu telefónneho zoznamu a nedávnych hovorov pri spárovaní telefónu so systémom HFT.

➤ **Automatické importovanie telefónneho zoznamu a nedávnych hovorov z mobilného telefónu** Str. 396

**Autom. presmer. telef. hovoru:** Nastaví automatické presmerovanie hovorov z telefónu do systému HFT pri vstupe do vozidla.

➤ **Automatické presmerovanie** Str. 397

**Tón vyzváňania** Výber vyzváňacieho tónu.

➤ **Zvonenie** Str. 397

## Nastavenie telefónu

### ■ Nastavenie *Bluetooth*®

Môžete zapnúť a vypnúť funkciu *Bluetooth*®.

1. Stlačte tlačidlo .
2. Vyberte položku **Všeobecné nastavenia**.
3. Vyberte položku **Pripojenia**.
4. Vyberte položku **Bluetooth**.
5. Vyberte položku **Možnosti**.
6. Vyberte položku **Bluetooth**, potom položku **ZAPNUTÉ**.

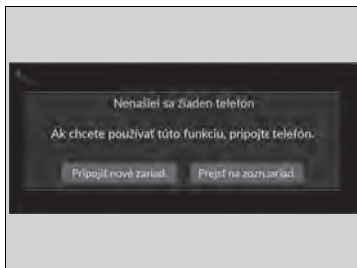

### ■ Párovanie mobilného telefónu (keď sa v systéme nenachádza žiaden spárovaný telefón)

1. Vyberte položku **Telefón**.
2. Vyberte položku **Pripojiť nové zariadenie**
3. Skontrolujte, či je telefón v režime vyhľadávania alebo v zistiteľnom režime.
4. V telefóne vyberte zariadenie **Honda HFT**.
  - ▶ Ak chcete spárovať telefón z tohto audiosystému, vyberte položku **Vyhľadať zariadenia**, a keď sa váš telefón zobrazí v zozname, vyberte ho.
5. Systém na obrazovke audiosystému/ informačnej obrazovke zobrazí párovací kód.
  - ▶ Potvrďte, či sa párovací kód na obrazovke a v telefóne zhodujú. Pri jednotlivých typoch telefónov existujú odlišnosti.
6. Vyberte požadované funkcie a potom položku **Pripojiť**.
7. Ak je párovanie úspešné, na obrazovke sa zobrazí oznámenie.
8. Zvoľte položku **OK**.

### ▶ Nastavenie telefónu

Ak chcete uskutočňovať a prijímať hovory prostredníctvom telefónneho systému hands-free, telefón kompatibilný s rozhraním *Bluetooth* musíte spárovať so systémom.

Tipy pre párovanie telefónu

- Váš telefón nemôžete párovať, keď je vozidlo v pohybe.
- Spárovať je možné až šesť telefónov.
- Keď je telefón spárovaný so systémom, jeho batéria sa môže rýchlejšie vybiť.

Po spárovaní telefónu sa telefón zobrazí na obrazovke spolu s nasledujúcimi ikonami.

: Telefón je kompatibilný s funkciou *Bluetooth*<sup>®</sup> Audio.

: Telefón možno používať so systémom HFT.

: Telefón je kompatibilný so službou Apple CarPlay.

Ak existuje aktívne pripojenie k Apple CarPlay, nie je k dispozícii párovanie ďalších zariadení kompatibilných s *Bluetooth*<sup>®</sup>.

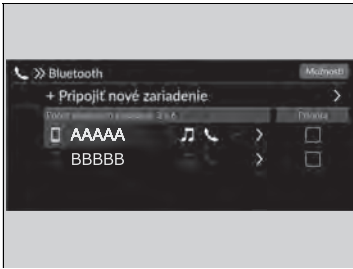

### ■ Ak chcete zmeniť aktuálne spárovaný telefón

1. Vyberte položku **Telefón**.
2. Vyberte položku **Nastavenia**.
3. Vyberte položku **Zmeniť zariadenia**.
4. Zvoľte telefón, ktorý chcete pripojiť.
  - Systém HFT odpojí pripojený telefón a začne hľadať iný spárovaný telefón.
  - Môžete nastaviť prioritu pripojených telefónov. Začiarknite políčko vedľa telefónu, ktorý má mať vyššiu prioritu.
5. Vyberte položku (Zvuk), (Telefón) alebo (Apple CarPlay).
  - Možnosti a je možné vybrať súčasne. Keď však vyberiete , nie je možné vybrať a .
6. Vyberte položku **Použiť**.



### ■ Odstránenie spárovaného telefónu

1. Vyberte položku **Telefón**.
2. Vyberte položku **Nastavenia**.
3. Vyberte položku **Zmeniť zariadenia**.
4. Vyberte telefón, ktorý chcete odstrániť.
5. Zvoľte položku **Delete** (Odstrániť).
6. Na obrazovke sa zobrazí hlásenie s potvrdením. Zvoľte položku **Delete** (Odstrániť).

### ►► Ak chcete zmeniť aktuálne spárovaný telefón

Ak sa pri pokuse o prepnutie na iný telefón nenájdu alebo nespárujú žiadne iné telefóny, systém HFT vám oznámi, že bol opäť pripojený pôvodný telefón.

Na spárovanie iných telefónov vyberte položku + **Pripojiť nové zariadenie** z obrazovky **Bluetooth**.

## ■ Automatické importovanie telefónneho zoznamu a nedávnych hovorov z mobilného telefónu









Po spárovaní telefónu sa obsah jeho telefónneho zoznamu a nedávnych hovorov automaticky importuje do systému.

1. Vyberte položku **Telefón**.
2. Vyberte položku **Nastavenia**.
3. Vyberte položku **Auto synchronizácia telefónu**.
4. Zvoľte položku **ZAPNUTÉ** alebo **VYPNUTÉ**.
  - ▶ Predvolené nastavenie je **ZAPNUTÉ**.

## ☒ Automatické importovanie telefónneho zoznamu a nedávnych hovorov z mobilného telefónu

Na niektorých telefónoch je potrebné povoliť importovanie do telefónneho zoznamu mobilných telefónov.

Keď vyberiete meno z telefónneho zoznamu mobilného telefónu, môžete vidieť ikonu kategórie. Tieto ikony označujú, aký typ telefónnych čísel je uložený pre daný kontakt.

	Preferované		Fax
	Domov		Auto
	Mobil		Hlas
	Práca		Iné
	Pager		

Pri niektorých telefónoch nemusí byť možné importovať ikony kategórií do systému.

Telefónny zoznam sa aktualizuje pri každom pripojení. Nedávne hovory sa aktualizujú pri každom pripojení alebo po každom hovore.

## Automatické presmerovanie

Ak počas telefonovania nastúpíte do vozidla, hovor môže byť automaticky presmerovaný do systému HFT.

1. Vyberte položku **Telefón**.
2. Vyberte položku **Nastavenia**.
3. Vyberte položku **Autom. presmer. telef. hovoru**.
4. Zvoľte položku **ZAPNUTÉ** alebo **VYPNUTÉ**.
  - ▶ Predvolené nastavenie je **ZAPNUTÉ**.

## Zvonenie

Nastavenie vyzváňacieho tónu možno zmeniť.

1. Vyberte položku **Telefón**.
2. Vyberte položku **Nastavenia**.
3. Vyberte položku **Tón zvonenia**.
4. Vyberte položku **Vozidlo** alebo **Telefón**.
  - ▶ Predvolené nastavenie je **Telefón**.

### Zvonenie

**Vozidlo:** Z reproduktorov znie pevný vyzváňací tón.

**Telefón:** V závislosti od značky a modelu mobilného telefónu zaznie vyzváňací tón uložený v telefóne, ak je telefón pripojený.

## Oblíbené kontakty

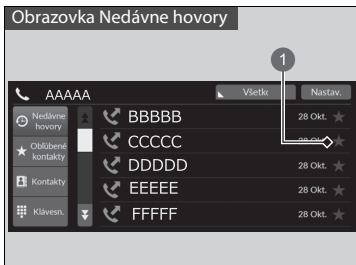

1 Ikona hviezdíčky

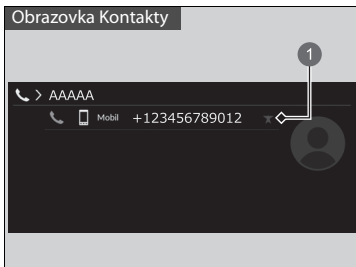

1 Ikona hviezdíčky

### ■ Pridanie kontaktu medzi Oblíbené kontakty

1. Vyberte položku **Telefón**.
2. Vyberte položku **Nedávne hovory, Kontakty** alebo **Klávesnica**.

Na obrazovke nedávnych hovorov alebo kontaktov

3. Vyberte ikonu hviezdíčky.

Na obrazovke klávesnice

3. Vyberte možnosť **Pridať medzi oblúb. kontakty**.

- ▶ Ak je obľúbený kontakt úspešne uložený, na obrazovke sa zobrazí oznámenie.
- ▶ Ak chcete odstrániť obľúbený kontakt, znova vyberte ikonu hviezdíčky.





### 1 Pridať medzi oblúb. kontakty

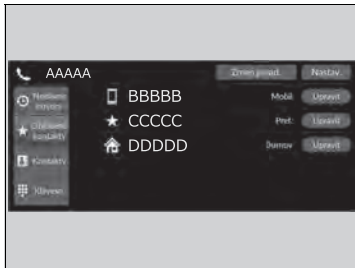

### ■ Úprava obľúbených kontaktov

1. Vyberte položku **Telefón**.
2. Vyberte možnosť **Oblíbené kontakty**.
3. Vyberte položku **Upraviť** na položke obľúbených kontaktov, ktorú chcete upraviť.
4. Vyberte požadované nastavenie.
5. Vyberte položku **Hotovo**.

### ■ Odstránenie obľúbených kontaktov

1. Vyberte položku **Telefón**.
2. Vyberte možnosť **Oblíbené kontakty**.
3. Vyberte položku **Upraviť** na položke obľúbených kontaktov, ktorú chcete odstrániť.
4. Vyberte položku **Odstrániť**.
5. Na obrazovke sa zobrazí hlásenie s potvrdením. Zvoľte položku **Áno**.

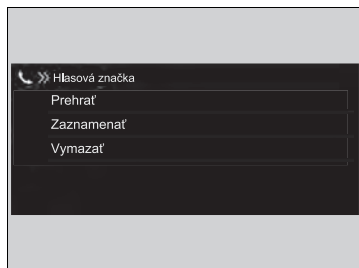

#### Modely bez systému ovládania hlasom

##### ■ Pridanie hlasovej značky k uloženým obľúbeným kontaktom

1. Vyberte položku **Telefón**.
2. Vyberte možnosť **Oblíbené kontakty**.
3. Vyberte položku **Upraviť** na položke obľúbených kontaktov, ktorú chcete upraviť.
4. Zvoľte položku **Hlasová značka**.
5. Zvoľte položku **Nahrať**.
6. Vyberte položku **Nahrať** alebo použite tlačidlo  a dokončite hlasovú značku podľa pokynov.

#### Modely bez systému ovládania hlasom

##### ■ Odstránenie hlasovej značky

1. Vyberte položku **Telefón**.
2. Vyberte možnosť **Oblíbené kontakty**.
3. Vyberte položku **Upraviť** na položke obľúbených kontaktov, ktorú chcete upraviť.
4. Zvoľte položku **Hlasová značka**.
5. Vyberte položku **Vymazať**.
6. Na obrazovke sa zobrazí hlásenie s potvrdením. Zvoľte položku **Áno**.

#### » Oblíbené kontakty

##### Modely bez systému ovládania hlasom

Nepoužívajte duplicitné hlasové značky. Nepoužívajte „domov“ ako hlasovú značku. Systém ľahšie rozozná dlhšie mená. Použite napr. „John Smith“ namiesto „John“.

## ■ Uskutočnenie volania

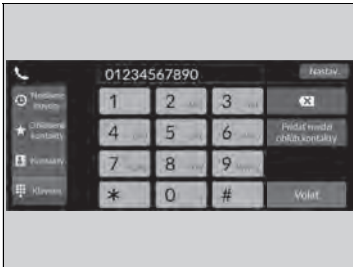

Hovory môžete uskutočňovať zadaním ľubovoľného telefónneho čísla alebo pomocou importovaných záznamov **Nedávne hovory**, **Oblíbené kontakty** a **Kontakty**.

### ■ Uskutočnenie hovoru pomocou nedávnych hovorov

Nedávne hovory sú uložené v časti **Všetky, Volané, Zmeškané a Prijaté**.

1. Vyberte položku **Telefón**.
2. Vyberte položku **Nedávne hovory**.
  - ▶ Môžete triediť podľa **Všetko, Volané, Zmeškané**, alebo **Prijaté**. Vyberte ikonu v pravom hornom rohu obrazovky.
3. Zvoľte číslo.
  - ▶ Vytáčanie sa spustí automaticky.

### ▶▶ Uskutočnenie volania

Po spojení hovoru môžete počuť hlas druhej osoby cez reproduktory audiosystému.

Kým existuje aktívne spojenie so službou Apple CarPlay, nie je možné telefonovať pomocou systému handsfree (HFT) a hovory sa uskutočňujú iba prostredníctvom služby Apple CarPlay.

#### ▶ Modely bez systému ovládania hlasom

Oblíbené kontakty s priradenou hlasovou značkou môžete vytočiť pomocou hlasového povelu z väčšiny obrazoviek.

Stlačte tlačidlo  a vyslovte hlasovú značku.

### ▶▶ Uskutočnenie hovoru pomocou nedávnych hovorov

Položka Nedávne hovory zobrazuje posledných 20 hovorov z kategórií všetky, volané, zmeškané alebo prijaté hovory. (Zobrazí sa len vtedy, ak je k systému pripojený telefón.)

**Všetky:** Zobrazí posledné odchádzajúce, prichádzajúce a zmeškané hovory.

**Vytočené:** Zobrazí posledné odchádzajúce hovory.

**Zmeškané:** Zobrazí posledné zmeškané hovory.

**Prijaté:** Zobrazí posledné prichádzajúce hovory.

### ■ Uskutočnenie hovoru pomocou položky obľúbených kontaktov

1. Vyberte položku **Telefón**.
2. Vyberte možnosť **Oblíbené kontakty**.
  - Poradie položiek obľúbených kontaktov môžete zmeniť výberom možnosti **Zmen.porad..**
3. Zvoľte číslo.
  - Vytáčanie sa spustí automaticky.

### ■ Uskutočnenie hovoru pomocou importovaného telefónneho zoznamu

1. Vyberte položku **Telefón**.
2. Vyberte položku **Kontakty**.
3. Zvoľte meno.
  - Môžete triediť podľa **krstného mena** alebo **priezviska**. Vyberte ikonu v pravom hornom rohu obrazovky.
4. Zvoľte číslo.
  - Vytáčanie sa spustí automaticky.

### ■ Uskutočnenie hovoru pomocou telefónneho čísla

1. Vyberte položku **Telefón**.
2. Vyberte položku **Klávesnica**.
3. Zvoľte číslo.
  - Na zadávanie čísel použite klávesnicu na dotykovej obrazovke.
4. Vyberte položku **Hovor**.
  - Vytáčanie sa spustí automaticky.

### ►► Uskutočnenie hovoru pomocou položky obľúbených kontaktov

#### Modely bez systému ovládania hlasom

Ak je uložená hlasová značka, stlačte tlačidlo  a zavolajte na číslo pomocou hlasovej značky.

➔ **Oblíbené kontakty** Str. 398

Oblíbené kontakty s priradenou hlasovou značkou môžete vytočiť pomocou hlasového povelu z ktorejkoľvek obrazovky. Stlačte tlačidlo  a postupujte podľa pokynov.

### ►► Uskutočnenie hovoru pomocou importovaného telefónneho zoznamu

#### Modely bez systému ovládania hlasom

Pomocou hlasových príkazov môžete volať na uložené čísla obľúbených kontaktov s hlasovou značkou.

➔ **Oblíbené kontakty** Str. 398

### ►► Uskutočnenie hovoru pomocou telefónneho čísla

#### Modely bez systému ovládania hlasom

Pomocou hlasových príkazov môžete volať na uložené čísla obľúbených kontaktov s hlasovou značkou.

➔ **Oblíbené kontakty** Str. 398

## Prijatie hovoru

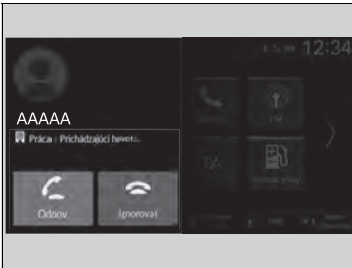

Pri prichádzajúcom hovore zaznie zvuk upozornenia (ak je funkcia aktivovaná) a zobrazí sa obrazovka **Prichádzajúci hovor**.

Hovor môžete prijať pomocou ľavého kolieska voliča.

Ak chcete prijať hovor, otáčajte nahor alebo nadol pre výber možnosti  (Prijat) na rozhraní s informáciami pre vodiča a potom stlačte ľavé nastavovacie koliesko.

- ▶ Ak chcete odmietnuť alebo ukončiť hovor, vyberte možnosť  (Ignorovať) v rozhraní s informáciami pre vodiča pomocou ľavého kolieska voliča.

## » Prijatie hovoru



Čakajúci hovor

Stlačením tlačidla  (Prijat) podržíte aktuálny hovor a prijmete prichádzajúci hovor.

Ak sa chcete vrátiť na aktuálny hovor, vyberte možnosť  pomocou ľavého kolieska voliča.

Ak nechcete prijať prichádzajúci hovor, vyberte položku  (Ignorovať).

Ak chcete ukončiť aktuálny hovor, vyberte položku .

Namiesto použitia tlačidiel  a  na rozhraní s informáciami pre vodiča môžete vybrať ikony na obrazovke audiosystému/informačnej obrazovke.

## Možnosti počas hovoru

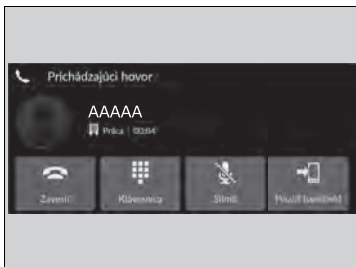

Počas hovoru sú k dispozícii nasledujúce možnosti.

**Klávesnica:** Odosielanie čísel počas hovoru. Je to užitočné, keď voláte telefónne systémy riadené pomocou ponuky.

**Stlmiť:** Stlmenie vášho hlasu.

**Použiť mobilné zariadenie** Presmerovanie hovoru zo systému do telefónu.

Dostupné možnosti sa zobrazujú v spodnej polovici obrazovky.

Vyberte požadovanú možnosť.

- ▶ Keď je zvolená možnosť **Stlmiť** a je otvorená iná obrazovka než obrazovka telefónu, zobrazí sa ikona stlmenia. Ak chcete funkciu vypnúť, znova vyberte položku **Stlmiť**.

## Možnosti počas hovoru

Môžete vybrať ikony na obrazovke audiosystému/informačnej obrazovke.

## Zariadenie iPod/jednotka USB flash

Ak dôjde k chybe pri prehrávaní zo zariadenia iPod alebo pamäťového zariadenia USB, môžu sa zobrazit' nasledujúce chybové hlásenia. Ak sa vám nedarí odstrániť chybové hlásenie, obráťte sa na predajcu.

Chybové hlásenie	Riešenie
<b>Pokus o opät. pripojenie</b>	Zobrazí sa, keď systém nerozpozna zariadenie iPod. Znova pripojte zariadenie iPod.
<b>Súbor nie je možné prehrať</b>	Zobrazí sa, keď sú súbory v pamäťovom zariadení USB chránené autorskými právami alebo sú v nepodporovanom formáte. Toto chybové hlásenie sa zobrazí na niekoľko sekúnd, potom sa prehra ďalší súbor.
<b>Žiadne údaje</b>	<b>iPod</b> Zobrazí sa, keď je zariadenie iPod prázdne. <b>Pamäťové zariadenie USB</b> Zobrazí sa, keď je pamäťové zariadenie USB prázdne alebo sa v ňom nenachádzajú žiadne súbory vo formáte MP3, WMA, ACC, FLAC ani WAV. <b>Zariadenie iPod a pamäťové zariadenie USB</b> Skontrolujte, či sú v zariadení uložené kompatibilné súbory.
<b>Nepodporované</b>	Zobrazí sa, keď je pripojené nepodporované zariadenie. Ak sa objaví po pripojení podporovaného zariadenia, odpojte ho a potom znovu pripojte.
<b>Žiadna odpoveď zo zariadenia</b>	Zobrazí sa, keď systém nedokáže nadviazať komunikáciu s pripojeným zariadením. Ak sa toto hlásenie zobrazuje, keď je zariadenie pripojené, obráťte sa na miesto nákupu tohto zariadenia.
<b>Rozbočovač USB nie je podporovaný</b>	Zobrazí sa, keď je pripojený iba rozbočovač. Ak sa zobrazí, pripojte do rozbočovača pamäťové zariadenie USB.
<b>Vyskytla sa chyba nabíjania pripojeného zariadenia USB. Keď to bude bezpečné, skontrolujte kompatibilitu zariadenia a kábla USB a skúste to znova.</b>	Zobrazí sa, keď je pripojené nekompatibilné zariadenie. Zariadenie odpojte. Potom vypnite audiosystém a znova ho zapnite. Nepripájajte znova zariadenie, ktoré spôsobilo chybu.

## Kompatibilné zariadenia iPod, iPhone a pamäťové zariadenia USB Flash

### Kompatibilita s modelmi zariadení iPod a iPhone

Model
Určené pre iPod touch (5. až 6. generácia) vydaná medzi rokmi 2012 a 2015
Určené pre iPhone 4s/iPhone 5/iPhone 5s/iPhone 5c/iPhone 6/iPhone 6 Plus/iPhone 6S/iPhone 6S Plus/iPhone SE/iPhone SE (2. generácie)/iPhone 7/iPhone 7 Plus/iPhone 8/iPhone 8 Plus/iPhone X/iPhone XS/iPhone XS Max/iPhone XR/iPhone 11/iPhone 11 Pro/iPhone 11 Pro Max/iPhone 12/iPhone 12 mini/iPhone 12 Pro/iPhone 12 Pro Max

### Jednotky USB flash

- Používajte pamäťové zariadenie USB s kapacitou najmenej 256 MB.
- Niektoré digitálne zvukové prehrávače nemusia byť kompatibilné.
- Niektoré pamäťové zariadenia USB (napr. zariadenie s bezpečnostným blokováním) nemusia fungovať.
- Niektoré softvérové súbory neumožňujú prehrávanie zvuku alebo zobrazenie textových dát.
- Každý audiosystém je kompatibilný s nasledujúcimi formátmi. Niektoré verzie formátov nemusia byť podporované.  
MP3, WMA, AAC, FLAC, PCM/WAVE, MP4, AVI, MKV, ASF/WMV

### Kompatibilita s modelmi zariadení iPod a iPhone

Systém nemusí fungovať so všetkými softvérovými verziami nasledujúcich zariadení.

Konektor Lightning je kompatibilný so zariadeniami iPhone 5, iPhone 5s, iPhone 5c, iPhone 6, iPhone 6 Plus, iPhone 6S, iPhone 6S Plus, iPhone SE, iPhone SE (2. generácie), iPhone 7, iPhone 7 Plus, iPhone 8, iPhone 8 Plus, iPhone X, iPhone XS, iPhone XS Max, iPhone XR, iPhone 11, iPhone 11 Pro, iPhone 11 Pro Max, iPhone 12, iPhone 12 mini, iPhone 12 Pro, iPhone 12 Pro Max, iPod touch (5. a 6. generácie).

30-kolíkový konektor je kompatibilný so zariadením iPhone 4s.

Rozhranie USB je kompatibilné so zariadeniami iPhone 4s, iPhone 5, iPhone 5s, iPhone 5c, iPhone 6, iPhone 6 Plus, iPhone 6S, iPhone 6S Plus, iPhone SE, iPhone SE (2. generácie), iPhone 7, iPhone 7 Plus, iPhone 8, iPhone 8 Plus, iPhone X, iPhone XS, iPhone XS Max, iPhone XR, iPhone 11, iPhone 11 Pro, iPhone 11 Pro Max, iPhone 12, iPhone 12 mini, iPhone 12 Pro, iPhone 12 Pro Max, iPod touch (5. a 6. generácie).

### Jednotky USB flash

Súbory na pamäťovom zariadení USB sa prehrávajú v uloženom poradí. Toto poradie sa môže líšiť od poradia zobrazeného na vašom počítači alebo zariadení.



## Odporúčané zariadenia

### ■ Súbor MP4

Médiá	Pamäťové zariadenie USB	
<b>Profil (verzia MP4)</b>	BaselineProfile/Level 3, MainProfile/Level 3.1 (MPEG4-AVC)	SimpleProfile/Level 5 (MPEG4)
<b>Prípona súboru (verzia MP4)</b>	.mp4/.m4v	
<b>Kompatibilný zvukový kodek</b>	AAC, MP3	
<b>Kompatibilný video kodek</b>	MPEG4-AVC (H.264)	MPEG4 (ISO/IEC 14496 časť 2)
<b>Bitová rýchlosť</b>	10 Mb/s, 14 Mb/s (MPEG4-AVC)	8 Mb/s (MPEG4)
<b>Max. veľkosť obrázka</b>	1 280 × 720 pixelov (MPEG4-AVC)	720 × 576 pixelov (MPEG4)

### ■ Súbor AVI

Médiá	Pamäťové zariadenie USB		
<b>Profil (verzia AVI)</b>	BaselineProfile/Level 3, MainProfile/Level 3.1 (MPEG4-AVC)	SimpleProfile/Level 5 (MPEG4)	AdvancedProfile/Level 2, MainProfile/Level Medium, SimpleProfile/Level Medium (VC-1)
<b>Prípona súboru (verzia AVI)</b>	.avi		
<b>Kompatibilný zvukový kodek</b>	AAC, MP3, WMA		
<b>Kompatibilný video kodek</b>	MPEG4-AVC (H.264)	MPEG4 (ISO/IEC 14496 časť 2)	VC-1
<b>Bitová rýchlosť</b>	10 Mb/s, 14 Mb/s (MPEG4-AVC)	8 Mb/s (MPEG4)	20 Mb/s, 10 Mb/s, 384 kb/s (VC-1)
<b>Max. veľkosť obrázka</b>	1 280 × 720 pixelov (MPEG4-AVC)	720 × 576 pixelov (MPEG4)	1 280 × 720 pixelov, 720 × 480 pixelov, 352 × 288 pixelov (VC-1)

■ Súbor MKV

Médiá	Pamäťové zariadenie USB		
<b>Profil (verzia MKV)</b>	BaselineProfile/Level 3, MailProfile/Level 3.1 (MPEG4-AVC)	SimpleProfile/Level 5 (MPEG4)	AdvancedProfile/Level 2, MainProfile/Level Medium, SimpleProfile/Level Medium (VC-1)
<b>Prípona súboru (verzia MKV)</b>	.mkv		
<b>Kompatibilný zvukový kodek</b>	AAC, MP3		
<b>Kompatibilný video kodek</b>	MPEG4-AVC (H.264)	MPEG4 (ISO/IEC 14496 časť 2)	VC-1
<b>Bitová rýchlosť</b>	10 Mb/s, 14 Mb/s (MPEG4-AVC)	8 Mb/s (MPEG4)	20 Mb/s, 10 Mb/s, 384 kb/s (VC-1)
<b>Max. veľkosť obrázka</b>	1 280 × 720 pixelov (MPEG4-AVC)	720 × 576 pixelov (MPEG4)	1 280 × 720 pixelov, 720 × 480 pixelov, 352 × 288 pixelov (VC-1)

■ Súbor ASF/WMV

Médiá	Pamäťové zariadenie USB	
<b>Profil (verzia ASF/WMV)</b>	BaselineProfile/Level 3, MailProfile/Level 3.1 (MPEG4-AVC)	AdvancedProfile/Level 2, MainProfile/Level Medium, SimpleProfile/Level Medium (VC-1)
<b>Prípona súboru (verzia ASF/WMV)</b>	.asf/.wmv	
<b>Kompatibilný zvukový kodek</b>	WMA	
<b>Kompatibilný video kodek</b>	MPEG4-AVC (H.264)	VC-1
<b>Bitová rýchlosť</b>	10 Mb/s, 14 Mb/s (MPEG4-AVC)	20 Mb/s, 10 Mb/s, 384 kb/s (VC-1)
<b>Max. veľkosť obrázka</b>	1 280 × 720 pixelov (MPEG4-AVC)	1 280 × 720 pixelov, 720 × 480 pixelov, 352 × 288 pixelov (VC-1)

## Informácie o licenciách Open Source

---

Ak chcete zobraziť informácie o licencií na otvorený zdrojový kód, postupujte nasledovne.

1. Vyberte položku **Všeobecné nastavenia**.
2. Vyberte položku **System**.
3. Vyberte položku **Informácie o zariadení**.
4. Vyberte položku **Právne informácie**.
5. Vyberte položku **Licencia**.

## Právne informácie týkajúce sa služby Apple CarPlay/Android Auto

### ■ VYHLÁSENIA TÝKAJÚCE SA LICENCIE NA UŽIVATEĽSKÚ PRÍRUČKU/ZODPOVEDNOSTI

POUŽÍVANIE SLUŽBY APPLE CARPLAY PODLIEHA VÁŠMU SÚHLASU SO ZMLUVNÝMI PODMIENKAMI SLUŽBY CARPLAY, KTORÉ SÚ SÚČASŤOU ZMLUVNÝCH PODMIENOK APPLE iOS. V SKRATKE, NA ZÁKLADE ZMLUVNÝCH PODMIENOK SLUŽBY CARPLAY SPOLOČNOSŤ APPLE ANI JEJ POSKYTOVATEĽIA SLUŽIEB NENESÚ ŽIADNU ZODPOVEDNOSŤ, AK SLUŽBY NEBUDÚ FUNGOVAŤ SPRÁVNE ALEBO SA SKONČÍ ICH POSKYTOVANIE, VÝRAZNE SA OBMEDZUJE INÁ ZODPOVEDNOSŤ SPOLOČNOSTI APPLE A JEJ POSKYTOVATEĽOV SLUŽIEB, OPISUJÚ SA TYPY INFORMÁCIÍ O POUŽÍVATEĽOVI (VRÁTANE, NAPRÍKLAD, POLOHY VOZIDLA, RÝCHLOSTI VOZIDLA A STAVU VOZIDLA), KTORÉ ZHROMAŽĐUJE A UCHOVÁVA SPOLOČNOSŤ APPLE A JEJ POSKYTOVATEĽIA SLUŽIEB, A UVÁDZAJÚ SA URČITÉ MOŽNÉ RIZIKÁ SPOJENÉ S POUŽÍVANÍM SLUŽBY CARPLAY VRÁTANE MOŽNÉHO NARUŠENIA POZORNOSTI VODIČA. PODROBNOSTI TÝKAJÚCE SA POUŽÍVANIA A SPRACOVANIA ÚDAJOV SPOLOČNOSŤOU APPLE ODOVZDANÝCH SLUŽBOU CARPLAY NÁJDETE V ZÁSADÁCH OCHRANY OSOBNÝCH ÚDAJOV SPOLOČNOSTI APPLE.

POUŽÍVANIE SLUŽBY ANDROID AUTO PODLIEHA VÁŠMU SÚHLASU SO ZMLUVNÝMI PODMIENKAMI SLUŽBY ANDROID AUTO, S KTORÝMI MUSÍTE SÚHLASIŤ PRI PREVZATÍ APLIKÁCIE ANDROID AUTO DO TELEFÓNU SO SYSTÉMOM ANDROID. V SKRATKE, NA ZÁKLADE ZMLUVNÝCH PODMIENOK SLUŽBY ANDROID AUTO SPOLOČNOSŤ GOOGLE ANI JEJ POSKYTOVATEĽIA SLUŽIEB NENESÚ ŽIADNU ZODPOVEDNOSŤ, AK SLUŽBY NEBUDÚ FUNGOVAŤ SPRÁVNE ALEBO SA SKONČÍ ICH POSKYTOVANIE, VÝRAZNE SA OBMEDZUJE INÁ ZODPOVEDNOSŤ SPOLOČNOSTI GOOGLE A JEJ POSKYTOVATEĽOV SLUŽIEB, OPISUJÚ SA TYPY INFORMÁCIÍ O POUŽÍVATEĽOVI (VRÁTANE, NAPRÍKLAD, POLOHY VOZIDLA, RÝCHLOSTI VOZIDLA A STAVU VOZIDLA), KTORÉ ZHROMAŽĐUJE A UCHOVÁVA SPOLOČNOSŤ GOOGLE A JEJ POSKYTOVATEĽIA SLUŽIEB, A UVÁDZAJÚ SA URČITÉ MOŽNÉ RIZIKÁ SPOJENÉ S POUŽÍVANÍM SLUŽBY ANDROID AUTO VRÁTANE MOŽNÉHO NARUŠENIA POZORNOSTI VODIČA. PODROBNOSTI TÝKAJÚCE SA POUŽÍVANIA A SPRACOVANIA ÚDAJOV SPOLOČNOSŤOU GOOGLE ODOVZDANÝCH SLUŽBOU ANDROID AUTO NÁJDETE V ZÁSADÁCH OCHRANY OSOBNÝCH ÚDAJOV SPOLOČNOSTI GOOGLE.

## ■ VYHLÁSENIE O ZÁRUKÁCH A OBMEDZENÍ ZODPOVEDNOSTI

VÝSLOVNE POTVRDZUJETE A SÚHLASÍTE, ŽE POUŽÍVANIE SLUŽBY APPLE CARPLAY ALEBO ANDROID AUTO („APLIKÁCIE“) JE VÝLUČNE NA VLASTNÉ RIZIKO, A ŽE VŠETKY RIZIKÁ TÝKAJÚCE SA VYHOVUJÚCEJ KVALITY, VÝKONNOSTI, PRESNOSTI A ÚSILIA SÚ V PLNOM ROZSAHU POVOLENOM PLATNÝMI ZÁKONMI, A ŽE APLIKÁCIE A INFORMÁCIE O APLIKÁCIÁCH SA POSKYTUJÚ „V DANOM STAVE“ A „SÚ DOSTUPNÉ“ SO VŠETKÝMI CHYBAMI BEZ AKEJKOL'VEK ZÁRUKY, A SPOLOČNOSŤ HONDA TÝMTO ODMIETA VŠETKY ZÁRUKY A PODMIENKY S OHĽADOM NA APLIKÁCIE A INFORMÁCIE O APLIKÁCIÁCH, ČI UŽ VÝSLOVNÉ, ODVODENÉ ALEBO VYPLÝVAJÚCE ZO ZÁKONA VRÁTANE, NIE VŠAK VÝHRADNE, ODVODENÝCH ZÁRUK A PODMIENOK PREDAJNOSTI, USPOKOJIVEJ KVALITY, VHODNOSTI NA KONKRÉTNY ÚČEL, PRESNOSTI, BEZPROBLÉMOVÉHO UŽÍVANIA A NEPORUŠENIA PRÁV TRETÍCH STRÁN. ŽIADNE ÚSTNE ANI PÍ SOMNÉ VYJADRENIE POSKYTNUTÉ SPOLOČNOSŤOU HONDA ALEBO AUTORIZOVANÝM ZÁSTUPCOM NEVYTVÁRA ZÁRUKU. AKO PRÍKLADY, A TO BEZ AKÉHOKOL'VEK OBMEDZENIA, SA SPOLOČNOSŤ HONDA ZRIEKA AKEJKOL'VEK ZÁRUKY SÚVISIAJEC S PRESNOSŤOU ÚDAJOV POSKYTNUTÝCH APLIKÁCIAMI, AKO JE NAPRÍKLAD PRESNOSŤ NAVIGÁCIE, ODHADOVANÝ ČAS JAZDY, RÝCHLOSTNÉ OBMEDZENIA, PODMIENKY NA CESTE, SPRÁVY, POČASIE, DOPRAVA ALEBO INÝ OBSAH POSKYTOVANÝ SPOLOČNOSŤOU APPLE, GOOGLE, ICH POBOČKAMI ALEBO EXTERNÝMI POSKYTOVATEĽMI. SPOLOČNOSŤ HONDA NERUČÍ ZA STRATY ÚDAJOV APLIKÁCIÍ, KTORÉ SA MÔŽU KEDYKOL'VEK STRATIŤ. SPOLOČNOSŤ HONDA NEZARUČUJE, ŽE APLIKÁCIE ANI ŽIADNE SLUŽBY POSKYTNUTÉ PROSTREDNÍCTVOM NICH BUDÚ POSKYTOVANÉ NEPRETRŽITE, ANI ŽE AKÉKOL'VEK ALEBO VŠETKY SLUŽBY BUDÚ K DISPOZÍCII V AKOMKOL'VEK KONKRÉTNOM ČASE ALEBO NA AKOMKOL'VEK KONKRÉTNOM MIESTE. MÔŽE SA NAPRÍKLAD BEZ OZNÁMENIA POZASTAVIŤ ALEBO PRERUŠIŤ POSKYTOVANIE SLUŽIEB NA ÚČELY OPRAVY, ÚDRŽBY, OPRÁV ZABEZPEČENIA, AKTUALIZÁCIÍ A PODOBNE, SLUŽBY NEMUSIA BYŤ K DISPOZÍCII VO VAŠEJ OBLASTI ALEBO NA VAŠOM MIESTE ATĎ. OKREM TOHO STE SI VEDOMÍ TOHO, ŽE KVÔLI ZMENÁM TECHNOLÓGIÍ TRETÍCH STRÁN ALEBO VLÁDNEMU NARIADENIU SA MÔŽU SLUŽBY A APLIKÁCIE STAŤ ZASTARANÉ ALEBO NEPOUŽITEĽNÉ.

V ROZSAHU POVOLENOM ZÁKONOM SPOLOČNOSŤ HONDA ANI JEJ POBOČKY V ŽIADNOM PRÍPADE NEPREBERAJÚ ZODPOVEDNOSŤ ZA ŽIADNE ZRANENIA OSÔB ANI ŽIADNE NÁHODNÉ, OSOBITÉ, NEPRIAME ANI NÁSLEDNÉ ŠKODY VRÁTANE, NIE VŠAK VÝLUČNE, ŠKÔD V PODOBE STRATY ZISKOV, POŠKODENIA ALEBO STRATY ÚDAJOV, NEMOŽNOSTI PRENIEŠŤ ALEBO PRIJAŤ AKÉKOL'VEK ÚDAJE, PRERUŠENIA OBCHODNEJ ČINNOSTI A AKÝCHKOL'VEK INÝCH OBCHODNÝCH ŠKÔD ALEBO STRÁT VYPLÝVAJÚCICH Z APLIKÁCIÍ ALEBO ICH POUŽÍVANIA ALEBO NEMOŽNOSTI POUŽÍVANIA APLIKÁCIÍ ALEBO INFORMÁCIÍ O APLIKÁCIÁCH ALEBO S NIMI SÚVISIACICH, BEZ OHĽADU NA PRÍČINU ICH VZNIKU, RESP. PRINCÍP ZODPOVEDNOSTI (ZMLUVNÁ, TRESTNOPRÁVNÁ ALEBO INÁ ZODPOVEDNOSŤ) A TO DOKONCA AJ V PRÍPADE INFORMOVANIA SPOLOČNOSTI HONDA O MOŽNOSTI VZNIKU TAKÝCHTO ŠKÔD. NIEKTORÉ REGIÓNY ALEBO JURISDIKCIE MÔŽU ZAKÁZAŤ VYLÚČENIE ALEBO VYMEDZENIE ZODPOVEDNOSTI ZA ŠKODY, TAKŽE SA TIETO OBMEDZENIA A VYLÚČENIA NEMUSIA VZŤAHOVAŤ NA VÁS. UVEDENÉ OBMEDZENIA PLATIA, AJ KEĎ AKÉKOL'VEK VYŠŠIE UVEDENÉ NÁPRAVNÉ OPATRENIE NEBUDE ZODPOVEDAŤ ZÁKLADNÉMU ÚČELU.

## Informácie o licenciách

---

### ■ Bluetooth

Slovné označenie a logá **Bluetooth**<sup>®</sup> sú registrované ochranné známky spoločnosti Bluetooth SIG, Inc. a akékoľvek ich použitie spoločnosťou Panasonic Automotive Systems Co., Ltd. je v súlade s príslušnou licenciou. Ostatné ochranné známky a obchodné názvy patria ich príslušným vlastníkom.

<https://www.bluetooth.com/develop-with-bluetooth/marketing-branding/>



### ■ Windows Media

Tento produkt je chránený určitými právami duševného vlastníctva spoločnosti Microsoft. Používanie alebo distribúcia takejto technológie mimo tohto produktu sú bez licencie od spoločnosti Microsoft zakázané.

## ■ Apple

Označenia „Vyrobené pre iPod“ a „Vyrobené pre iPhone“ znamenajú, že elektronické príslušenstvo bolo navrhnuté špeciálne na pripojenie k zariadeniam iPod alebo iPhone, a že vývojár vydal osvedčenie, že spĺňa výkonové štandardy spoločnosti Apple. Spoločnosť Apple nezodpovedá za prevádzku tohto zariadenia ani za jeho súlad s bezpečnostnými a regulačnými normami. Upozorňujeme, že používanie tohto príslušenstva so zariadeniami iPod alebo iPhone môže ovplyvniť výkon bezdrôtového pripojenia. Apple, logo Apple, iPhone, iPod touch sú ochranné známky spoločnosti Apple Inc. registrované v USA a iných krajinách. Apple CarPlay, iPod, iPhone, iTunes, Siri a Lightning sú ochranné známky spoločnosti Apple Inc. App Store je servisná značka spoločnosti Apple Inc.



## ■ MPEG

### MPEG4 Visual

TENTO PRODUKT JE LICENCOVANÝ NA ZÁKLADE LICENCIE NA PORTFÓLIO VIZUÁLNYCH PATENTOV MPEG-4 NA OSOBNÉ A NEKOMERČNÉ POUŽITIE SPOTREBITEĽOM NA (i) KÓDOVANIE VIDEA V SÚLADE SO ŠTANDARDOM MPEG-4 VISUALA („MPEG-4 VIDEO“) ALEBO (ii) DEKÓDOVANIE VIDEA MPEG-4, KTORÉ ZAKÓDOVAL SPOTREBITEĽ ZAPOJENÝ DO OSOBNEJ A NEKOMERČNEJ ČINNOSTI ALEBO ZÍSKAL OD POSKYTOVATEĽA VIDEA S LICENCIOU MPEG LA NA POSKYTNUTIE VIDEA VO FORMÁTE MPEG-4. ŽIADNA LICENCIA SA NEUDEĽUJE ANI NEZNAMENÁ POUŽITIE NA AKÉKOL'VEK INÉ ÚČELY. ĎALŠIE INFORMÁCIE VRÁTANE INFORMÁCIÍ TÝKAJÚCICH SA PROPAGAČNÉHO, INTERNÉHO A KOMERČNÉHO VYUŽITIA A LICENCIÍ MOŽNO ZÍSKAŤ OD SPOLOČNOSTI MPEG LA, LLC. POZRI WEBOVÚ LOKALITU [HTTP://WWW.MPEGLA.COM](http://www.mpegla.com).

### VC-1

TENTO PRODUKT JE LICENCOVANÝ NA ZÁKLADE LICENCIE NA PORTFÓLIO PATENTOV VC-1 NA OSOBNÉ A NEKOMERČNÉ POUŽITIE SPOTREBITEĽOM NA (i) KÓDOVANIE VIDEA V SÚLADE S NORMOU VC-1 („VC-1 VIDEO“) ALEBO (ii) DEKÓDOVANIE VIDEA VC-1, KTORÉ ZAKÓDOVAL SPOTREBITEĽ V RÁMCI OSOBNEJ A NEKOMERČNEJ ČINNOSTI ALEBO ZÍSKAL OD POSKYTOVATEĽA VIDEA S LICENCIOU NA POSKYTOVANIE VIDEA VC-1. ŽIADNA LICENCIA SA NEUDEĽUJE ANI NEZNAMENÁ POUŽITIE NA AKÉKOL'VEK INÉ ÚČELY. ĎALŠIE INFORMÁCIE JE MOŽNÉ ZÍSKAŤ OD SPOLOČNOSTI MPEG LA, L.L.C. POZRI WEBOVÚ LOKALITU [HTTP://WWW.MPEGLA.COM](http://www.mpegla.com).



AVC/H.264

TENTO PRODUKT JE LICENCOVANÝ V RÁMCI LICENCIE NA PORTFÓLIO PATENTOV AVC NA OSOBNÉ A NEKOMERČNÉ POUŽITIE SPOTREBITEĽOM NA (i) KÓDOVANIE VIDEA V SÚLADE S NORMOU AVC („AVC VIDEO“) ALEBO (ii) DEKÓDOVANIE VIDEA AVC ZAKÓDOVANÉHO SPOTREBITEĽOM, A KTORÉ SA ZAOBERALO OSOBNOU A NEKOMERČNOU ČINNOSŤOU ALEBO BOLO ZÍSKANÉ OD POSKYTOVATEĽA VIDEA S LICENCIOU NA POSKYTOVANIE VIDEA AVC. ŽIADNA LICENCIA SA NEUDEĽUJE ANI NEZNAMENÁ POUŽITIE NA AKÉKOL'VEK INÉ ÚČELY.

ĎALŠIE INFORMÁCIE JE MOŽNÉ ZÍSKAŤ OD SPOLOČNOSTI MPEG LA, L.L.C. POZRI WEBOVÚ LOKALITU [HTTP://WWW.MPEGLA.COM](http://www.mpegla.com).

## Automatické tiesňové volanie

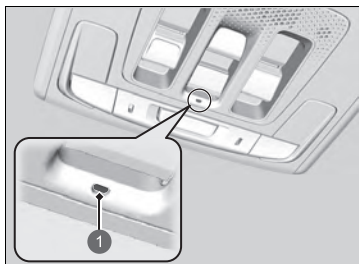

V prípade nehody sa vozidlo pokúsi spojiť s operátorom strediska tiesňového volania (PSAP, z angl. Public Safety Answering Point). Po nadviazaní spojenia sa operátorovi PSAP odošlú rôzne údaje o vozidle a s týmto operátorom budete môcť hovoriť. Medzi tieto informácie patria nasledujúce údaje:

### 1 Indikátor systému eCall

- Identifikačné číslo vozidla (VIN)
- Typ vozidla (osobné vozidlo alebo ľahké úžitkové vozidlo)
- Typ pohonu vozidla (benzínový/motorová nafta/CNG/LPG/elektrický/vodíkový)
- Tri posledné polohy vozidla
- Smer jazdy
- Režim aktivácie (automatický alebo manuálny)
- Časová značka

Po inicializácii tiesňového hovoru sa vypnú reproduktory vozidla, aby ste mohli počuť operátora.

Keď je režim napájania nastavený na možnosť ZAP., indikátor systému eCall sa rozsvieti nazeleno na 1 sekundu a potom načerveno na 1 sekundu.

### ▣ Tiesňová linka (eCall)\*

Vaše vozidlo je vybavené systémom služby eCall, ktorá využíva tiesňovú linku 112.

Služba eCall využívajúca tiesňovú linku 112 je verejná služba všeobecného záujmu, ktorá je dostupná bezplatne.

Systém eCall vo vozidle na volanie čísla 112 sa aktivuje pri nastavení režimu napájania do polohy ZAPNUTÉ. V prípade kolízie systém určí stupeň nárazu na základe informácií získaných zo snímačov vo vozidle a v závislosti od závažnosti zrážky aktivuje núdzové volanie.

Palubný systém eCall využívajúci tiesňovú linku 112 je v prípade potreby možné spustiť aj manuálne.

#### ▣ **Manuálne tiesňové volanie** Str. 418

Akékoľvek spracúvanie osobných údajov prostredníctvom palubného systému eCall využívajúceho tiesňovú linku 112 spĺňa pravidlá ochrany osobných údajov stanovené v smerniciach 95/46/ES (nahradenej smernicou 2016/679/ES) a 2002/58/ES, a najmä vychádza z potreby ochrany životne dôležitých záujmov jednotlivca v súlade s článkom 7 písm. d) smernice 95/46/ES (nahradenej smernicou 2016/679/ES).

Spracúvanie takýchto údajov je určené výlučne na účely spracovania tiesňového volania eCall na jednotné európske číslo tiesňového volania 112.

Ak systém eCall funguje správne, indikátor sa rozsvieti nazeleno.

- Zelená: Systém eCall je pripravený.
- Bliká nazeleno: Systém eCall je pripojený a uskutočňuje tiesňové volanie na účely kontaktovania operátora PSAP.
- Opakovaný vzor blikania červeného svetla: Systému eCall sa nepodarilo nadviazať spojenie s operátorom. Indikátor systému eCall bude tento vzor postupu opakovať počas 5 sekúnd\*<sup>1</sup>/30 sekúnd\*<sup>2</sup> a následne sa rozsvieti nazeleno.

Ak dôjde k vyradeniu systému eCall z činnosti z dôvodu kritickej poruchy systému, pasažierov vozidla upozorní nasledujúca výstraha:

- Svieti načerveno alebo nesvieti: Vyskytol sa problém so systémom eCall. Ak indikátor aj po opätovnom naštartovaní motora svieti načerveno alebo nesvieti, nechajte systém skontrolovať predajcovi.
- Bliká načerveno: Úroveň napätia záložného akumulátora je príliš nízka. Keď je režim napájania v polohe ZAPNUTÉ, záložný akumulátor sa nabíja. Keď sa akumulátor nabije na určitú úroveň, indikátor systému eCall sa rozsvieti nazeleno.

#### ☒ Tiesňová linka (eCall)\*

Príjemcami údajov spracúvaných prostredníctvom palubného systému eCall využívajúceho tiesňovú linku 112 sú príslušné strediská tiesňového volania určené zodpovednými verejnými orgánmi štátu, na území ktorého sa nachádzajú, ktoré ako prvé prijímajú volania na jednotné európske číslo tiesňového volania 112. Toto číslo je výhradne určené pre tieto strediská.

Vaše vozidlo NEBUDE schopné nadviazať spojenie s operátorom PSAP, ak:

- je napätie oboch akumulátorov (12 V akumulátora a záložného akumulátora) príliš nízke,
- sa vozidlo nachádza v oblasti bez dostatočného pokrytia mobilným signálom,
- sa vyskytol problém so samotným systémom eCall alebo s jeho periférnymi zariadeniami, ako sú reproduktory alebo mikrofón.

\*1: Okrem tureckých modelov

\*2: Turecké modely

\* Nie je k dispozícii u všetkých modelov

## Manuálne tiesňové volanie

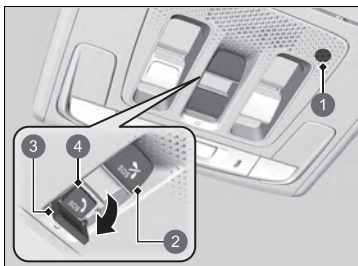

- 1 Mikrofón
- 2 Tlačidlo zrušenia signálu **SOS**
- 3 Kryt
- 4 Tlačidlo **SOS**

Tlačidlo **SOS** sa nachádza za krytom. Ak sa k nim chcete dostať, otvorte kryt.

Po inicializácii tiesňového hovoru sa vypnú reproduktory vozidla, aby ste mohli počuť operátora.

### Manuálne tiesňové volanie

NESTLÁČAJTE tlačidlo počas jazdy. Ak sa potrebujete spojiť s operátorom, najprv zaparkujte vozidlo na bezpečnom mieste a až potom uskutočnite hovor.

Ak sa systému eCall nepodarí na prvý pokus nadviazať spojenie s operátorom PSAP, bude to opakovane skúšať, až kým nenadviaže spojenie. Systém sa však po uplynutí 2 minút od vykonania prvého pokusu prestane ďalej pokúšať o nadviazanie spojenia.

Akonáhle sa systém spojí s operátorom, tlačidlo zrušenia signálu **SOS** hovor nezruší.

## Informácie o záložnej batérii jednotky tiesňovej linky (eCall)

Záložná batéria je navrhnutá tak, aby fungovala najmenej 3 roky. Po uplynutí 3 rokov ju môže byť potrebné vymeniť.

Záložná batéria sa nedá získať priamym nákupom. Ak je potrebná jej výmena, obráťte sa na svojho predajcu.

### UPOZORNENIE

Nebezpečenstvo výbuchu v prípade výmeny batérie za nesprávny typ.

Batériu vymeňte za rovnaký typ.

### UPOZORNENIE

Riziko výbuchu alebo úniku horľavej kvapaliny alebo plynu.

Nepoužívajte/neskladujte/nevňšajte do prostredia s extrémne vysokou teplotou alebo extrémne nízkym tlakom z dôvodu veľmi vysokej nadmorskej výšky.

Použitú batériu sa nepokúšajte spáliť, rozdrviť ani rozrezať.

Informácie o výrobcovi záložnej batérie: DENSO CORPORATION

Obchodný názov: DENSO

Poštová adresa: 1 – 1, Showa-cho, Kariya-shi, Aichi-ken, 448-8661, Japonsko

## ☒ Tiesňová linka (eCall)\*

### Ochrana údajov

Palubný systém eCall využívajúci tiesňovú linku 112 je navrhnutý tak, aby sa zabezpečilo, že:

- údaje obsiahnuté v systémovej pamäti nebudú dostupné mimo systému pred vytvorením volania eCall,
- v bežnom stave prevádzky nebude sledovateľný ani nijakým spôsobom nepretržite sledovaný,
- údaje vo vnútornej pamäti systému sa budú automaticky a nepretržite odstraňovať.

Lokalizačné údaje vozidla sa vo vnútornej pamäti systému neustále prepisujú tak, aby sa vždy uchovávali tri posledné aktuálne polohy vozidla potrebné pre riadne fungovanie systému.

Záznamy údajov o činnosti palubného systému eCall využívajúceho tiesňovú linku 112 sa neuchovávajú dlhšie, než je nevyhnutné na účely spracovania tiesňových volaní eCall, a v každom prípade nie dlhšie než 13 hodín od okamihu, keď sa tiesňové volanie eCall uskutočnilo.

#### ►► Tiesňová linka (eCall)\*

##### **Práva vlastníka vozidla**

Dotknutá osoba (vlastník vozidla) má právo na prístup k údajom a v prípade potreby môže požiadať o opravu, vymazanie alebo zablokovanie údajov, ktoré sa jej týkajú a ktorých spracovanie nie je v súlade s ustanoveniami smernice 95/46/ES (nahradenej smernicou 2016/679/ES).

Všetkým tretím stranám, ktorým sa tieto údaje oznámili, sa musí nahlásiť akákoľvek úprava, vymazanie alebo zablokovanie údajov vykonané v súlade s touto smernicou, pokiaľ je to možné a ak si to nevyžaduje neprimerané úsilie.

Dotknutá osoba má právo podať sťažnosť príslušnému orgánu na ochranu údajov, ak sa domnieva, že jej práva boli porušené následkom spracovania jej osobných údajov.

Informácie o službe Honda eCall:

Ak máte akékoľvek otázky o službe eCall, obráťte sa na pobočku v krajine vášho trvalého pobytu. Zoznam pobočiek nájdete v servisnej knižke alebo na webovej lokalite spoločnosti Honda.

Vaše vozidlo je vybavené funkciou, ktorá automaticky vypočíta čas tankovania. Táto funkcia vás upozorní, keď sa odporúča natankovanie, a umožní vám vyhľadať čerpacie stanice, ktoré sa nachádzajú v blízkosti vášho vozidla.



1 Ikona upozornenia

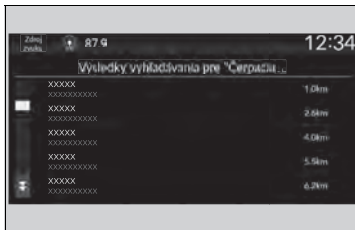
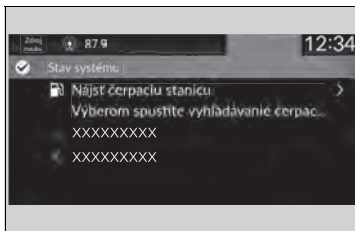

1. Keď je čas doplniť palivo do vozidla, zobrazí sa upozornenie a v hlavičke sa zobrazí ikona upozornenia.
2. Dotknite sa poľa, ktoré obsahuje ikonu.
3. Vyberte položku **Nájsť čerpaciu stanicu**.
4. Vyberte čerpaciu stanicu z obrazovky vyhľadávania navigačného systému.
  - Pokyny na používanie navigačného systému nájdete v príručke navigačného systému.

## Odporučiť natankovanie

Funkciu **Odporučiť natankovanie** môžete zapnúť a vypnúť.

► **Prispôsobiteľné funkcie** Str. 369

Keď vypnete túto funkciu, nezobrazí sa upozornenie na odporúčané natankovanie.

Táto funkcia sa môže použiť len vtedy, ak je hladina paliva v nádrži pod 30 %.

Ak vyberiete možnosť **Nájsť čerpaciu stanicu** alebo do palivovej nádrže natankujete viac ako 5 litrov benzínu, upozornenie na natankovanie zmizne. Ak nechcete byť upozorňovaní, v nastaveniach položky **Odporučiť natankovanie** vyberte možnosť **VYPNUTÉ**.

Ak jazdíte po nerovnej ceste, dlhšiu dobu stúpate do kopca alebo klesáte, upozornenie môže zmiznúť alebo sa nemusí vôbec zobraziť.





# Riadenie



V tejto kapitole je opísaná jazda a tankovanie.

<b>Pred jazdou</b> .....	424
<b>Ťahanie prívesu</b> .....	428
<b>Pokyny pri jazde mimo spevnených vozoviek</b> .....	433
<b>Počas jazdy</b>	
Zapnutie napájania .....	435
Bezpečnostné opatrenia počas jazdy .....	438
Prevodovka .....	440
Radenie .....	441
Páčkový volič spomalenia .....	446
Akustický systém signalizácie vozidla .....	450
Spínač jazdných režimov .....	451
Systém asistenta pre zjazd z kopca .....	455
Nastaviteľný obmedzovač rýchlosti .....	457
Inteligentný obmedzovač rýchlosti .....	464

Systém asistenta stability vozidla (VSA) .....	472
Asistencia agilnej jazdy .....	474
Systém výstrahy poklesu tlaku v pneumatikách .....	475
Systém detekcie objektov v mŕtvom uhle (BSI)* .....	477
Vysokonapäťová batéria .....	482
Nastavenie svetlometu .....	483
<b>Honda Sensing</b> .....	485
Brzdový systém zmiernenia zrážky (CMBS) .....	490
Ovládanie brzdovania pri nízkej rýchlosti .....	503
Adaptívny tempomat (ACC) s funkciou sledovania vozidiel pri nízkych rýchlostiach .....	509
Systém podpory riadenia vozidla v jazdnom pruhu (LKAS) .....	532
Traffic Jam Assist .....	547
Systém predchádzania vybočeniu z vozovky .....	557
Systém rozpoznávania dopravných značiek .....	565

Predná širokouhlá kamera .....	574
Sonarové snímače .....	576
<b>Brzdzenie</b>	
Brzdový systém .....	577
Protiblokovací brzdový systém (ABS) .....	585
Systém brzdového asistenta .....	586
Signál núdzového zastavenia .....	587
<b>Parkovanie vozidla</b>	
Po zastavení .....	588
Systém parkovacieho snímača .....	590
Monitorovanie vozidiel blížiacich sa z boku* .....	595
<b>Zadná kamera s viacerými pohľadmi</b> .....	599
<b>Tankovanie</b> .....	601
<b>Spotreba paliva a emisie CO<sub>2</sub></b> .....	604

\* Nie je k dispozícii u všetkých modelov

## Príprava na jazdu

Pred jazdou skontrolujte nasledujúce položky.

### Kontrola exteriéru

- Skontrolujte, či okná, bočné zrkadlá, exteriérové svetlá ani iné časti vozidla nič neblokuje.
  - ▶ Odstráňte námrazu, sneh alebo ľad.
  - ▶ Odstráňte zo strechy sneh, pretože sa môže zosunúť a obmedzovať váš výhľad pri riadení. Ak je ľad úplne zmrznutý, odstráňte ho, keď zmäkne.
  - ▶ Keď odstraňujete ľad z oblasti kolies, dávajte pozor, aby ste nepoškodili kolesá alebo ich komponenty.
- Skontrolujte, či je kapota bezpečne zatvorená.
  - ▶ Ak sa kapota otvorí počas jazdy, výhľad dopredu nebude možný.
- Skontrolujte, či sú pneumatiky v dobrom stave.
  - ▶ Skontrolujte tlak v pneumatikách, poškodenie pneumatík a ich nadmerné opotrebovanie.
    - ▶ **Kontrola a údržba pneumatík** Str. 648
- Uistite sa, že za vozidlom alebo v jeho okolí sa nenachádzajú žiadne osoby ani predmety.
  - ▶ Zvnútra vozidla nemáte dokonalý výhľad na celé okolie.

### ☒ Kontrola exteriéru

#### POZNÁMKA

Keď sú dvere primrznuté, roztopte ľad okolo okrajov dverí pomocou teplej vody. Neotvárajte ich násilu, pretože môžete poškodiť gumené obloženie okolo dverí. Po dokončení vytrite vodu dosucha, aby ste predišli ďalšiemu zamrznutiu.

Nelejte teplú vodu do zámku kľúča.  
Ak v otvore zamrzne voda, nebudete môcť vložiť kľúč.

Teplota z motora a výfuku môže zapáliť horľavé materiály ponechané pod kapotou a spôsobiť požiar. Ak bolo vozidlo dlhší čas zaparkované, skontrolujte, či sa vo vozidle nenahromadili nečistoty, napríklad suchá tráva a listy. Tieto nečistoty mohli do vozidla spadnúť alebo ich mohol priniesť malý živočích na vytvorenie hniezda. Všetky takéto nečistoty odstráňte. Tiež skontrolujte, či nezostali pod kapotou žiadne horľavé materiály po tom, ako ste vy alebo niekto iný vykonali údržbu vozidla.

## Kontrola interiéru

- Správne uložte alebo zaistite veci vo vozidle.
  - Preprava veľkého množstva batožiny alebo jej nesprávne uloženie ovplyvňuje jazdné vlastnosti, stabilitu, brzdnú vzdialenosť a stav pneumatík vozidla a znižuje bezpečnosť jazdy.
    - **Nosnosť** Str. 427
- Prevážané predmety nesmú presahovať výšku sedadla.
  - Takéto predmety by blokovali váš výhľad a pri náhlom zabrzdení by mohli byť hodené dopredu.
- Neukladajte nič do priestoru pre nohy predných sedadiel. Skontrolujte, či sa podlahová rohož nehýbe.
  - Predmet alebo nezaistená rohož môžu blokovať brzdový a plynový pedál počas jazdy.
- Ak vo vozidle prevádzate zvieratá, nedovoľte im pohybovať sa v interiéru.
  - Mohli by prekážať pri riadení vozidla a spôsobiť nehodu.
- Bezpečne zatvorte všetky dvere aj dvere batožinového priestoru.
- Nastavte si správne sedadlo.
  - Nastavte aj opierku hlavy.
    - **Sedadlá** Str. 264
    - **Nastavenie polohy prednej opierky hlavy** Str. 271
- Nastavte si správne zrkadlá a volant.
  - Nastavte ich až vtedy, keď sedíte v správnej polohe na riadenie.
    - **Zrkadlá** Str. 260
    - **Nastavenie volantu** Str. 259

## ►► Kontrola interiéru

Uhol svetlometov je nastavený vo výrobe a zvyčajne sa nemusí upravovať. Ak však pravidelne prevádzate v batožinovom priestore ťažké predmety alebo ťaháte za vozidlom príves, obráťte sa na predajcu alebo kvalifikovaného technika kvôli nastaveniu uhla svetlometov.

### Modely s ovládačom nastavenia svetlometov

Môžete sami nastaviť uhol stretávacích svetiel svetlometov.

➤ **Ovládač nastavenia svetlometov\*** Str. 245

### Modely bez ovládača nastavenia svetlometov

Vozidlo je vybavené systémom automatického nastavenia svetlometov, ktorý automaticky nastavuje vertikálny uhol stretávacích svetiel svetlometov.

\* Nie je k dispozícii u všetkých modelov

- Uistite sa, že veci umiestnené za prednými sedadlami sa nemôžu presunúť pod sedadlá.
  - Mohli by prekážať vodičovi pri obsluhu pedálov, nastavovaní sedadiel alebo obsluhu snímačov pod sedadlami.
- Každý vo vozidle musí byť pripútaný bezpečnostným pásom.
  - **Pripútanie sa bezpečnostným pásom** Str. 50
- Skontrolujte, či sa indikátory na prístrojovej doske pri naštartovaní vozidla zapnú a o chvíľu vypnú.
  - V prípade signalizácie problému vždy nechajte vozidlo skontrolovať predajcovi.
    - **Indikátory** Str. 106

## Nosnosť

Pri nakladaní batožiny myslite na to, že celková hmotnosť vozidla, všetkých cestujúcich a batožiny nesmie prekročiť maximálnu povolenú hmotnosť.

➤ **Technické údaje** Str. 716

Zaťaženie prednej a zadnej nápravy tiež nesmie prekročiť maximálne povolené zaťaženie jednotlivých náprav.

➤ **Technické údaje** Str. 716

▣ Nosnosť

### VÝSTRAHA

Preťaženie alebo nerovnomerné zaťaženie vozidla môže ovplyvniť jeho ovládateľnosť a stabilitu a spôsobiť nehodu a následné zranenie alebo smrť.

Dodržujte všetky limity nosnosti a iné pokyny týkajúce sa zaťaženia vozidla uvedené v tejto príručke.

## Príprava na ťahanie

### ■ Limity nosnosti pri ťahaní

Vaše vozidlo je schopné ťahať príves, ak dôkladne dodržiavate limity nosnosti, používate správne vybavenie a dodržiavate pokyny pre ťahanie prívesu. Pred jazdou vždy skontrolujte príslušné limity nosnosti.

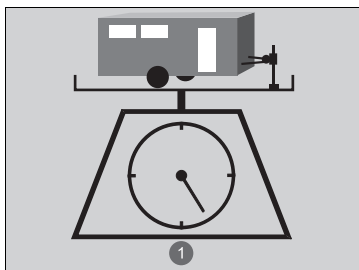

1 Celkové zaťaženie

### ■ Celková hmotnosť prívesu

Neprekračujte maximálnu hmotnosť ťahania prívesu a ťažnej tyče (s brzdami/bez brzd), batožiny a všetkých predmetov na prívese.

Ťahanie nákladov presahujúcich maximálnu hmotnosť ťahania môže zásadným spôsobom narušiť ovládateľnosť a výkon vozidla a spôsobiť poškodenie systému napájania a hnacieho ústrojenstva.

### ▣ Limity nosnosti pri ťahaní

## ⚠ VÝSTRAHA

**Prekročenie limitov nosnosti alebo nesprávne zaťaženie vozidla a prívesu môže viesť k nehode s následkom poranenia alebo smrti.**

**Pred jazdou dôkladne skontrolujte záťaž vozidla a prívesu.**

Na váhe skontrolujte, či sú všetky záťaže v rámci limitov. Ak nemáte k dispozícii váhu, pripočítajte odhadovanú hmotnosť batožiny k hmotnosti prívesu (stanovenej výrobcom) a potom vhodnou váhou alebo jazýčkovou váhou zmerajte zaťaženie ťažnej tyče alebo ho odhadnite na základ rozmiestnenia batožiny.

Ďalšie informácie nájdete v používateľskej príručke prívesu.

Obdobie zábehu

Netahajte príves počas prvých 1 000 km prevádzky vozidla.

Keď používate odnímateľné alebo ťažňovacie ťažné zariadenie, vždy ho vyberte alebo zatiahnite, keď sa nepoužíva, a inštalujte ho alebo ho pripravte na používanie len pri ťahaní, aby nezakrývalo ani neskrývalo nič na zadnej strane vozidla, ako sú napríklad vonkajšie svetlá alebo poznávacia značka.

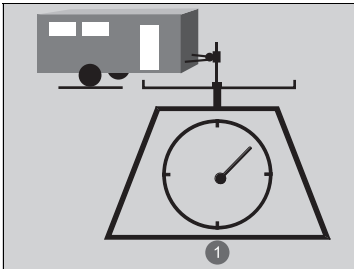

### ■ Zataženie ťažného zariadenia prívesom

Zaťaženie ťažného zariadenia prívesom by nikdy nemalo prekročiť 100 kg. Tento údaj predstavuje hmotnosť, ktorou plne naložený príves pôsobí na ťažnú tyč. Podľa všeobecného pravidla by pri hmotnosti prívesu nižšej ako 750 kg malo zataženie ťažného zariadenia prívesom predstavovať 10 percent celkovej hmotnosti zostavy prívesu.

#### 1 Zataženie ťažného zariadenia prívesom

- Nadmerné zataženie ťažného zariadenia prívesom znižuje trakciu predných pneumatík a tým aj účinnosť riadenia. Príliš nízke zataženie ťažného zariadenia prívesom môže spôsobiť nestabilitu prívesu a pohyb prívesu do strán.
- Aby ste dosiahli správnu hodnotu zataženia ťažného zariadenia prívesom, najskôr naložte 60 % nákladu do prednej časti prívesu a 40 % do zadnej časti. V prípade potreby upravte rozloženie nákladu.

### ▣ Limity nosnosti pri ťahaní

Ak ťaháte príves v hornatej oblasti, nezabudnite od maximálnej hmotnosti ťahania odpočítať 10 % kombinovanej hmotnosti vozidla a prívesu na každých 1 000 metrov nadmorskej výšky.

Nikdy neprekračujte maximálnu hmotnosť ťahania a stanovený limit zataženia.

▣ **Technické údaje** Str. 716

## ■ Ťažné vybavenie a príslušenstvo

Ťažné vybavenie sa líši podľa veľkosti prívesu, hmotnosti ťahanej záťaže a vzdialenosti, ktorú prejdete ťahaním.

### ■ Ťažné tyče

Ťažná tyč musí byť schválená príslušnými úradmi a správne upevnená k spodnej časti vozidla.

### ■ Bezpečnostné reťaze

Pri ťahaní prívesu používajte vždy bezpečnostné reťaze. Nechajte dostatok miesta na to, aby sa príves mohol v zákrutách ľahko otáčať, ale nedovoľte, aby sa reťaze ťahali po zemi.

### ■ Brzdy prívesu

Ak rozmýšľate nad kúpou prívesu s brzdami, uistite sa, že sú aktivované elektricky. Nepokúšajte sa pripojiť k hydraulickému systému vášho vozidla. Napriek zdanlivému úspechu takejto úpravy pokus o pripojenie bŕzd prívesu k hydraulickému systému vozidla spôsobí zníženie účinnosti bŕzd a vytvára potenciálne nebezpečenstvo.

### ■ Prídavné ťažné vybavenie

Niektoré zákony môžu prikazovať používanie špeciálnych vonkajších zrkadiel počas ťahania prívesu. Aj keď sa vo vašom okolí takéto zrkadlá nevyžadujú, mali by ste si nainštalovať špeciálne zrkadlá, ak je viditeľnosť akýmkoľvek spôsobom obmedzená.

### ■ Svetlá prívesu

Svetlá a vybavenie prívesu musia spĺňať nariadenia platné v krajine, kde vozidlo používate. Obráťte sa na lokálneho predajcu alebo požičovňu prívesov a overte požiadavky platné v oblasti, v ktorej chcete príves ťahať.

## ►► Ťažné vybavenie a príslušenstvo

Skontrolujte, či je všetko vybavenie správne nainštalované a v dobrom stave a či spĺňa všetky predpisy krajiny, v ktorej budete vozidlo používať.

Obráťte sa na predajcu alebo požičovňu prívesov a overte, či sú potrebné alebo odporúčané ďalšie veci pre vašu situáciu s ťahaním prívesu.

Informácie o správnej inštalácii a nastavení vybavenia vám poskytne výrobca prívesu. Nesprávna inštalácia a nastavenie môže ovplyvniť elektrické komponenty, ovládateľnosť, stabilitu a brzdný účinok vozidla.



## Bezpečná jazda s prívesom

### Veci, ktoré potrebujete vedieť pred ťahaním prívesu

- Príves nechajte riadne prehliadnúť v servise a udržiajte ho v dobrom stave.
- Skontrolujte, či je celé zaťaženie a hmotnosť vozidla a prívesu v rámci limitov.
  - **Limity nosnosti pri ťahaní** Str. 428
- Bezpečne pripojte ťažnú tyč, bezpečnostné reťaze a ďalšie nevyhnutné časti k prívesu.
- Bezpečne uložte všetky predmety do prívesu alebo na príves tak, aby sa pri jazde nemohli posúvať.
- Skontrolujte, či správne fungujú svetlá a brzdy prívesu.
- Skontrolujte tlak v pneumatikách prívesu, vrátane náhradnej pneumatiky.
- Overte si nariadenia týkajúce sa maximálnej rýchlosti alebo obmedzení riadenia vozidiel s prívesom. Ak prechádzate viacerými krajinami, pred odjazdom skontrolujte nariadenia platné vo všetkých krajinách, pretože sa v jednotlivých krajinách môžu líšiť.
- Vypnite systém zadného parkovacieho snímača.
  - **Zapnutie a vypnutie systému parkovacieho snímača** Str. 591
- Vypnite systém ovládania brzdienia pri nízkej rýchlosti. Môže sa aktivovať, ak rozpozná ťahaný predmet ako prekážku
  - **Zapnutie a vypnutie systému** Str. 506

### Bezpečná jazda s prívesom

Počas ťahania prívesu nesmie prevádzková rýchlosť prekročiť 100 km/h.

#### Parkovanie

Okrem bežných preventívnych opatrení umiestnite klíny za každé koleso prívesu.

Pri ťahaní prívesu odporúčame mať so sebou náhradné koleso a pneumatiku plnej veľkosti pre vaše vozidlo aj príves.

Pred výmenou pneumatiky s defektom nezabudnite príves odopnúť. Spýtajte sa predajcu alebo požičovne prívesov, kde a ako rezervnú pneumatiku prívesu uskladniť.

Odporúčame, aby ste nejazdili do strmších svahov než 12 %. Dodržiavajte odporúčania organizácií v oblasti jazdy s prívesmi, ktoré sa týkajú vhodných ciest.

Vietor, ktorý vzniká predbiehaním veľkým vozidlom, môže rozkývať príves. Dodržiavajte konštantnú rýchlosť a jazdite priamo vpred.

Pri cúvaní vždy jazdite pomaly a požiadajte ďalšiu osobu, aby vás usmerňovala.

## ■ Rýchlosti a prevodové stupne pri ťahaní

- Jazdite pomalšie než zvyčajne.
- Dodržiavajte rýchlostné obmedzenia pre vozidlá s prívesmi.
- Pri ťahaní prívesu na rovnej ceste použite polohu **D**.

## ■ Odbočovanie a brzdenie

- Odbočujte pomalšie v širšom oblúku než normálne.
- Pri brzdení rátajte s dlhšou dobou a vzdialenosťou.
- Nevykonávajte náhle brzdenie alebo odbočenie.

## ■ Jazda v kopcovitom teréne

- Ak sa v rozhraní s informáciami pre vodiča zobrazí hlásenie  (biela) **Teplota motora blízko limitu. Vyhýbajte sa prudkému zrýchlovaniu a vysokej rýchlosti.**, vypnite systém klimatizácie a znížte otáčky.

Ak sa v rozhraní s informáciami pre vodiča zobrazí hlásenie  (červená) **Teplota motora je príliš vysoká. Nepokračujte v jazde. Nechajte motor vychladnúť.**, bezpečne prejdite na okraj cesty, aby sa motor ochladil.

Ak sa v rozhraní s informáciami pre vodiča zobrazí hlásenie  **Problém systému napájania. Môže sa znížiť výkon.**, bezpečne prejdite na okraj cesty, aby sa systém napájania ochladil.

## ▣ Rýchlosti a prevodové stupne pri ťahaní

Pri ťahaní prívesu s fixnými stranami (napr. kempingový príves) neprekračujte rýchlosť 88 km/h. Pri vyšších rýchlostiach sa môže príves kolísať alebo ovplyvniť ovládateľnosť vozidla.

## Všeobecné informácie

Vozidlo je primárne navrhnuté na jazdu po spevnených vozovkách. Vďaka väčšej svetlej výške však umožňuje aj občasnú jazdu po nespevnených cestách. Nie je určené na jazdu vo voľnom teréne ani na iné náročné terénne činnosti.

Ak sa rozhodnete jazdiť na nespevnených vozovkách, pravdepodobne zistíte, že na túto činnosť sú potrebné trochu iné jazdecké zručnosti a že sa vaše vozidlo správa inak ako na vozovke. Venujte pozornosť bezpečnostným opatreniam a radám v tejto časti a dôkladne sa so svojím vozidlom zoznámte, skôr než opustíte spevnenú vozovku.

## Dôležité bezpečnostné opatrenia

Prečítajte si všetky bezpečnostné opatrenia a dodržiavajte ich, aby ste sa vyhli strate kontroly nad vozidlom alebo prevráteniu:

- Batožinu správne uložte a neprekračujte limity pre maximálnu hmotnosť batožiny.
  - **Nosnosť** Str. 427
- Počas jazdy vždy používajte bezpečnostný pás a skontrolujte, či ho používajú aj spolujazdci.
- Jazdite nízkou rýchlosťou a nikdy nejazdite rýchlejšie, než dovoľujú podmienky.
- Priebežne vyhodnocujte situáciu a jazdite v súlade s aktuálnymi podmienkami.

### ☒ Pokyny pri jazde mimo spevnených vozoviek

## ⚠ VÝSTRAHA

Nesprávne používanie vozidla na vozovke alebo mimo nej môže spôsobiť haváriu alebo prevrátenie, pri ktorých sa môžete vy a vaši spolujazdci vážne zraniť alebo môže dôjsť k usmrteniu.

- Dodržiavajte všetky pokyny uvedené v tejto užívateľskej príručke.
- Jazdite pomaly a nejazdite rýchlejšie, než vám dovoľujú podmienky.

V prípade nesprávneho použitia vozidla môže dôjsť ku kolízii alebo prevráteniu.

➤ **Dôležité prevádzkové informácie** Str. 42

➤ **Bezpečnostné opatrenia počas jazdy** Str. 438

## Ako sa vyhnúť problémom

- **Skontrolujte vozidlo**, skôr ako opustíte spevnenú vozovku. Uistite sa, že boli vykonané všetky naplánované úkony údržby. Mimoriadnu pozornosť venujte stavu pneumatík a skontrolujte tlak v pneumatikách.
- **Nezabudnite**, že existujú limity týkajúce sa cesty, ktorú ste si zvolili (môže byť príliš strmá alebo hrbolatá), vašich zručností (technika jazdy a pohodlie), ako aj vášho vozidla (trakcia, stabilita a výkon). Ak nerozpoznáte tieto limity, môžete seba a svojich spolujazdcov vystaviť nebezpečenstvu.
- **Zrýchľovanie a spomaľovanie** by sa malo vykonávať pomaly a postupne. Snaha o príliš prudké zrýchlenie alebo zastavenie môže spôsobiť stratu trakcie a kontroly nad vozidlom.
- **Vyhýbajte sa prekážkam a nečistotám** na ceste. Znížite tým nebezpečenstvo prevrátenia alebo poškodenia systému zavesenia alebo iných častí.
- **Jazda na svahoch** zvyšuje nebezpečenstvo prevrátenia, hlavne pri jazde naprieč po príliš strmých svahoch. Najbezpečnejšia je väčšinou jazda priamo do alebo zo svahu. Ak jasne nevidíte všetky podmienky alebo prekážky na svahu, pred prejazdom zamýšľanú trasu skontrolujte peši. Ak máte pochybnosti, či dokážete daným miestom bezpečne prejsť, neskúšajte to. Nájdite inú trasu. Ak uviaznete pri jazde do svahu, nepokúšajte sa otočiť. Pomaly cúvajte po trase, ktorou ste prišli.
- **Prejazd cez vodný tok** – Nejazdite cez príliš hlbokú vodu. Ak na vašej ceste narazíte na vodu (napríklad malý tok alebo veľkú mláku), pred ďalšou jazdou ju pozorne preskúmajte. Skontrolujte, či je voda plytká, či tečie pomaly a či sa pod ňou nachádza pevný podklad. Ak máte pochybnosti o hĺbke alebo podklade, otočte sa a nájdite inú trasu. Pri jazde cez hlbokú vodu sa vozidlo môže poškodiť. Pri jazde vo vode, ktorá siaha približne do polovice výšky kolies, sa môže voda dostať do prevodovky a diferenciálu a následne zriediť mazivo a spôsobiť prípadnú poruchu. Tiež môže zmyť mazivo z ložísk kolies.
- **Ak uviaznete**, opatrne sa pohnite smerom, ktorým by ste sa mohli z daného miesta najpravdepodobnejšie dostať. Nepretáčajte kolesá. Situáciu tým len zhoršíte a môžete poškodiť prevodovku. Ak vozidlo nedokážete uvoľniť, bude ho potrebné vytiahnuť. Na tento účel je vozidlo vybavené vlečnými hákmi v prednej a zadnej časti.

## Zapnutie napájania

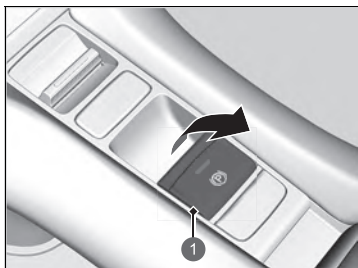

1 Spínač elektrickej parkovacej brzdy

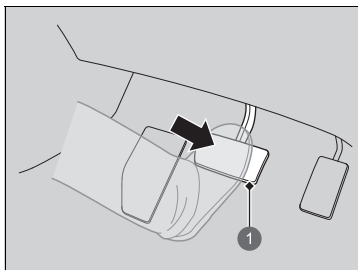

1 Brzdový pedál

1. Uistite sa, že je parkovacia brzda zatahnutá.
  - ▶ Keď potiahnete spínač elektrickej parkovacej brzdy, na 30 sekúnd sa rozsvieti indikátor parkovacej brzdy a brzdivého systému (červený).
2. Stlačte brzdový pedál.

### ▶ Zapnutie napájania

Pri zapínaní systému napájania držte nohu pevne na brzdivom pedáli.

Motor štartuje ťažšie v chladnom počasí a redšom vzduchu v nadmorskej výške nad 2 400 metrov.

Pri zapínaní systému napájania v chladnom počasí vypnite všetko elektrické príslušenstvo, ako sú svetlá, systém klimatizácie a vyhrievanie zadného okna, aby sa znížil odber z 12-voltového akumulátora.

Ak výfukový systém vydáva nezvyčajné zvuky alebo vo vozidle cítite výfukové plyny, nechajte vozidlo skontrolovať predajcovi. Môže byť problém s motorom alebo výfukovým systémom.

Ak je batéria v diaľkovom ovládači bezkľúčového otvárania takmer vybitá, premiestnite ho bližšie k tlačidlu **POWER**.

▶ **Ak je slabá batéria diaľkového ovládača bezkľúčového otvárania** Str. 688

System napájania sa nemusí aktivovať, ak na diaľkový ovládač bezkľúčového otvárania pôsobia silné rádiové vlny.

Ak chcete spustiť systém napájania, nedržte tlačidlo **POWER** stlačené.

Ak sa systém napájania nespustí, pred ďalším pokusom počkajte minimálne 30 sekúnd.

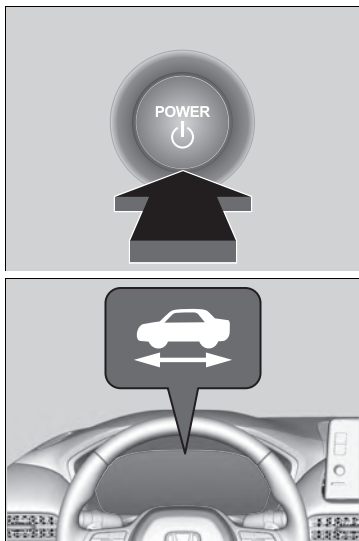

3. Bez toho, aby ste stlačili plynový pedál, stlačte tlačidlo **POWER** (Napájanie) a zároveň stlačte brzdový pedál.

4. Skontrolujte indikátor (Pripravené).
- Držte stlačený brzdový pedál, až kým sa nerozsvieti indikátor .
  - Indikátor sa rozsvieti, keď je zapnutý systém napájania. Vtedy môžete začať jazdiť.
  - Ak je vonkajšia teplota extrémne nízka, nemôžete jazdiť, kým sa nezlepšia podmienky. V tomto prípade sa indikátor nerozsvieti a v rozhraní s informáciami pre vodiča sa zobrazí výstražná správa.
- **Indikátory** Str. 106

#### ➤ Zapnutie napájania

Motor nemusí bežať, aj keď je vozidlo pripravené na jazdu.

Ak svieti indikátor , môžete začať jazdiť.

Ak stlačíte tlačidlo **POWER** a súčasne stlačíte brzdový pedál, kým indikátor svieti, nastaví sa režim napájania VOZIDLO VYPNUTÉ a nemožno začať jazdiť.

➤ **Indikátor pripravenosti** Str. 112

Systém imobilizéra chráni vozidlo pred ukradnutím.

Ak sa používa nesprávny kódovaný kľúč (alebo iné zariadenie), systém napájania sa neaktivuje.

➤ **Systém imobilizéra** Str. 220

Keď nastavíte režim napájania do polohy ZAPNUTÉ, môžete cítiť, že brzdový pedál mierne klesne. Je to normálne.

## ■ Pohnutie sa z miesta

1. Držte pravú nohu na brzdovom pedáli a skontrolujte, či svieti indikátor , potom zaradíte radiacu páku do polohy **D**. Pri cúvaní zaradíte polohu **R**.
2. Aktivujte elektrickú parkovaciu brzdu, uvoľnite brzdový pedál a jemne stlačíte plynový pedál.
  - Uistite sa, že indikátor parkovacej brzdy a brzdového systému (červený) zhasol.
    - **Parkovacia brzda** Str. 577

## ■ Asistent rozjazdu do kopca

Asistent rozjazdu do kopca pomáha predchádzať pohybu vozidla vzad, keď na naklonenej vozovke uvoľníte nohu z brzdového pedála, aby ste stlačili plynový pedál, tým, že na chvíľu ponechá aktivovanú brzdou. Preradíte prevodovku do polohy **D**, ak je vozidlo otočené smerom do kopca, alebo do polohy **R**, ak je vozidlo otočené smerom z kopca. Potom uvoľníte brzdový pedál.

## ■ Zastavenie systému napájania

Systém napájania môžete vypnúť, keď je vozidlo úplne zastavené.

1. Stlačte brzdový pedál a radiacu páku preradíte do polohy **P**.
  - Kým sa neustítite, že sa na indikátore polohy radiacej páky zobrazuje symbol **P**, neustále držte nohu na brzdovom pedáli.
2. Stlačte tlačidlo **POWER**.

## ►► Pohnutie sa z miesta

Môžete tiež uvoľniť parkovaciu brzdou tým, že stlačíte spínač elektrickej parkovacej brzdy a súčasne stlačíte brzdový pedál. Ak je vozidlo otočené smerom z kopca, môžete sa pomaly rozbehnúť tak, že manuálne stlačíte spínač elektrickej parkovacej brzdy a potom stlačíte plynový pedál.

Keďže ide o hybridné vozidlo, nemusí byť počuť zvuky a cítiť vibrácie z motora, aj keď je vozidlo pripravené na jazdu. Preto vám nemusí byť zrejmé, že sa môžete pohnúť.

Pred jazdou skontrolujte, či svieti indikátor .

## ►► Asistent rozjazdu do kopca

Asistent rozjazdu do kopca nemusí zabrániť pohybu vozidla, ak sa nachádza na veľmi strmom alebo klzkom povrchu. Systém sa neaktivuje pri nízkom sklone.

Asistent rozjazdu do kopca sa zapne, aj keď je systém VSA vypnutý.

Asistent rozjazdu do kopca nepredstavuje náhradu ručnej brzdy.

## Bezpečnostné opatrenia počas jazdy

### ■ Pokyny k jazde úžitkovým vozidlom

Riziko prevrhnutia úžitkových vozidiel je výrazne vyššie než v prípade iných typov vozidiel. Predchádzanie prevrhnutiu vozidla a strate kontroly nad vozidlom:

- V zákrutách jazdite pomalšie než v prípade osobného vozidla.
- Vyhýbajte sa prudkému zatáčaniu alebo náhlym manévrom vždy, keď je to možné.
- Neupravujte vozidlo spôsobom, ktorý by spôsobil zdvihnutie jeho ťažiska.

### ■ Jazda v hmle

V hmlistom počasí sa znižuje viditeľnosť. Počas jazdy zapnite stretávacie svetlá, aj keď jazdíte cez deň. Spomalte a na navádzanie počas jazdy používajte čiaru, zvodidlá a zadné svetlá vozidla pred vami.

### ■ Jazda vo vetre

Ak počas jazdy naráža do vozidla silný bočný vietor, pevne držte volant. Pomaly spomalujte vozidlo a udržiavajte ho v strede vozovky. Dávajte si pozor na porovy vetra, najmä pri výjazde z tunela, jazde po moste alebo brehu rieky a pri jazde na otvorenom priestranstve, napríklad v lome, aj v prípade, keď vás míňa veľké nákladné vozidlo.

### ►► Bezpečnostné opatrenia počas jazdy

**POZOR:** Nejazdite na vozovke, na ktorej sa nachádza hlboká voda. Jazda cez hlbokú vodu poškodí motor a elektrické zariadenia a vozidlo sa pokazi.

#### POZNÁMKA

Tlačidlo radiacej páky nepoužívajte, pokým stláčate plynový pedál. Mohli by ste poškodiť prevodovku.

#### POZNÁMKA

Ak opakovane otáčate volantom pri jazde mimoriadne nízkou rýchlosťou alebo keď podržíte volant v polohe úplného otočenia doľava alebo doprava, systém EPS (elektrický posilňovač riadenia) sa začne zahrievať. Systém prechádza do ochranného režimu a obmedzuje výkon. Ovládanie volantu je čoraz ťažšie. Keď systém vychladne, funkcia systému EPS sa obnoví. Opakované používanie za týchto podmienok môže viesť k poškodeniu systému.

Ak počas jazdy nastavíte režim napájania do polohy PRÍSLUŠENSTVO, systém napájania sa vypne, všetky funkcie posilňovača riadenia a bŕzd prestanú fungovať a vozidlo sa stane ťažko ovládateľné.

Počas jazdy nepreraďte do polohy **N**, v opačnom prípade nebude možné rekuperačné brzdenie ani zrýchľovanie.



## ■ V daždi

Keď prší, vozovka je šmykľavá. Počas jazdy sa vyhnite prudkému brzdeniu, zrýchľovaniu a riadeniu, a buďte opatrnejší. Výskyt akvaplaningu je pravdepodobný, ak jazdíte po zbrázdenej vozovke s mlákami. Nejazdite v hlbokej vode a na zaplavených cestách. Môže sa poškodiť motor alebo hnacie ústrojenstvo, alebo môže dôjsť k poruche elektrických komponentov.

## ■ Iné bezpečnostné opatrenia

Ak ste cítili silný náraz niečoho pod vozidlom, zastavte na bezpečnom mieste. Skontrolujte, či nie je poškodený podvozok a či nedochádza k úniku kvapalín.

### ☒ Bezpečnostné opatrenia počas jazdy

Počas prvých 1000 km prevádzky vozidla sa vyhýbajte prudkému zrýchľovaniu alebo jazde na plný plyn, aby ste nepoškodili motor ani hnacie ústrojenstvo.

Prvých 300 km po zakúpení nového vozidla alebo po výmene brzdových doštičiek alebo rotorov sa vyhýbajte prudkému brzdeniu, aby bol umožnený správny zábeh.

### ☒ Pokyny k jazde úžitkovým vozidlom

V prípade nesprávneho používania vozidla môže dôjsť ku kolízii alebo prevráteniu.

➤ **Dôležité prevádzkové informácie** Str. 42

➤ **Bezpečnostné opatrenia počas jazdy** Str. 438

### ☒ V daždi

Keď sa vyskytne akvaplaning, buďte opatrní. Ak jazdíte po ceste pokrytej vodou vysokou rýchlosťou, medzi pneumatikou a povrchom cesty sa nahromadí vrstva vody. Ak k tomu dôjde, vozidlo nebude reagovať na ovládanie, napríklad riadenie a brzdenie.

Keď zrýchlite spomaľovanie pomocou pákového voliča spomalenia, pomaly spomaľte. Ak je vozovka šmykľavá, náhle rekuperačné brzdenie môže spôsobiť, že sa budú pneumatiky šmykať.

## Prevodovka

---

### ■ Plazivá rýchlosť

Rovnako ako pri konvenčnom vozidle s benzínovým pohonom s automatickou prevodovkou sa toto vozidlo bude pohybovať plazivou rýchlosťou. Keď vozidlo stojí, pevne stlačte brzdový pedál.

### ■ Podradenie na nižší prevodový stupeň

Ak pri jazde do kopca rýchlo stlačíte plynový pedál, vozidlo môže zareagovať podobne ako pri vozidle s automatickou prevodovkou, čím sa nečakane zvýši jeho rýchlosť. Opatrne stláčajte plynový pedál, najmä na klzkých cestách a v zákrutách.

## Radenie

Zmeňte prevodový stupeň podľa aktuálnej potreby pri jazde.

### ■ Polohy tlačidla radiacej páky



#### **P** Parkovanie

Používa sa pri parkovaní alebo pri aktivácii či deaktivácii napájania.

Prevodovka je zamknutá.

#### **R** Cúvanie

Používa sa pri cúvaní.

#### **N** Neutrál

Prevodovka nie je zamknutá.

#### **D** Jazda

Používa sa pri bežnej jazde.

- Dočasne možno používať páčkový volič spomalenia.
- Páčkový volič spomalenia možno použiť, keď je zapnutý režim **SPORT**.

### ► Radenie

## ⚠ VÝSTRAHA

Ak vozidlo ponecháte bez dozoru a neuistíte sa, že je zaradená parkovacia poloha, môže sa svojvoľne posunúť.

Vozidlo, ktoré sa svojvoľne posunie, môže spôsobiť nehodu s následkom vážnych alebo smrteľných zranení.

Kým sa neuistíte, že sa na indikátore polohy radiacej páky zobrazuje symbol **P**, neustále držte nohu na brzdovom pedáli.

Kým je úroveň nabitia vysokonapätovej batérie plná alebo je teplota vysokonapätovej batérie nízka, rekuperačné brzdenie môže byť menej efektívne.

Zabránenie poruchy a nechcenej aktivácie:

- Zabráňte rozliatiu akýchkoľvek kvapalín na tlačidlá radiacej páky alebo okolo nich.
- Na tlačidlá radiacej páky ani okolo nich neukladajte žiadne predmety a zabráňte pádu predmetov na tlačidlá.
- Nedovoľte spolujazdcom a deťom manipulovať s tlačidlami radiacej páky.

## ■ Tlačidlo **P** (parkovanie)

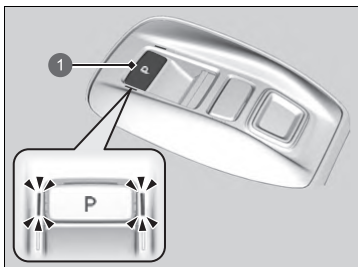

1 Tlačidlo **P**

Prevodový stupeň sa preradí do polohy **P**, keď stlačíte tlačidlo **P**, keď je vozidlo zaparkované s režimom napájania v polohe ZAPNUTÉ. Indikátory po stranách tlačidla **P** sa rozsvetia.

## ► Radenie

Ak stlačíte plynový pedál s prevodovým stupňom v polohe **N**, zaznie zvuková signalizácia a v rozhraní s informáciami pre vodiča sa zobrazí hlásenie.

### ► **Výstražné a informačné hlásenia rozhrania s informáciami pre vodiča** Str. 127

Preradte do polohy **D** alebo **R** so stlačeným brzdovým pedálom.

## ■ Ovládanie radiacej páky

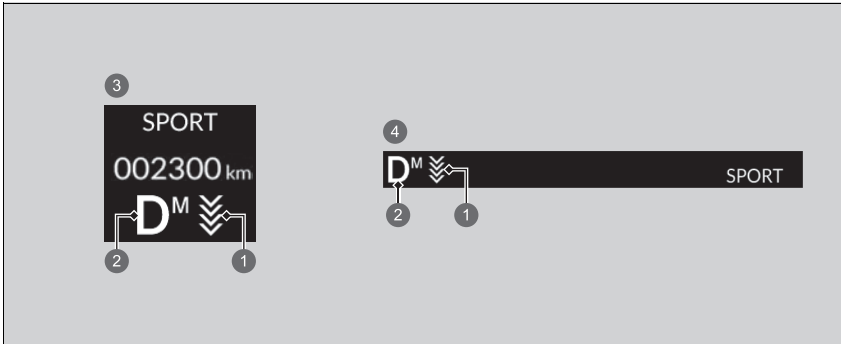

- 1 Indikátor páčkového voliča spomalenia
- 2 Indikátor polohy radenia (indikátor systému prevodovky)
- 3 Modely s panelom s ukazovateľmi typu A
- 4 Modely s ukazovateľom typu B

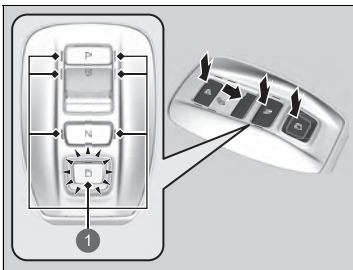

- 1 Indikátor tlačidla radiacej páky

**P** Stlačte tlačidlo **P**.

**R** Stlačte dozadu tlačidlo **R**.

**N** Stlačte tlačidlo **N**.

**D** Stlačte tlačidlo **D**.

## ►► Ovládanie radiacej páky

### POZNÁMKA

Ak preradujete z polohy **D** do polohy **R** a naopak, úplne zastavte a držte stlačený brzdový pedál. Preradenie prevodového stupňa pred úplným zastavením vozidla môže poškodiť prevodovku. Kým sa neustíte, že pri zmene polohy radenia na **P** sa na indikátore polohy radenia zobrazuje symbol **P**, neustále držte nohu na brzdovom pedáli.

Skôr než stlačíte tlačidlo radiacej páky, skontrolujte pomocou indikátora radenia a indikátora tlačidla radiacej páky polohu radenia.

Ak indikátor aktuálne vybranej polohy radenia bliká, došlo k poruche prevodovky. Vyhýbajte sa prudkému zrýchľovaniu a čo najskôr nechajte prevodovku skontrolovať predajcovi.

Pri preradovaní rýchlostných stupňov pri mimoriadne nízkych teplotách (–30 °C) sa môže zaradená poloha zobrazit s krátkym oneskorením. Pred jazdou vždy overte, či je zaradený správny prevodový stupeň.

Pri zmene prevodu na **R** jedenkrát zaznie zvuková signalizácia.

► **Prispôbitelné funkcie** Str. 369

### ■ Pri otváraní dverí vodiča

Ak otvárate dvere vodiča za nasledujúcich podmienok, aktuálne zaradený prevod sa automaticky zmení na **[P]**.

- Ak so stlačeným brzdovým pedálom manuálne preradíte z polohy **[P]** na iný prevod, po uvoľnení brzdového pedála sa automaticky opäť zaradí prevod **[P]**.
- Vozidlo stojí, pričom je režim napájania nastavený do polohy ZAPNUTÉ, alebo sa vozidlo pohybuje rýchlosťou maximálne 2 km/h.
- Prevodovka je v inom stupni ako **[P]**.
- Odopli ste bezpečnostný pás na strane vodiča.

### ■ Pri vypnutí režimu napájania

Ak vypnete systém napájania, kým vozidlo stojí a prevodovka je v inej polohe ako **[P]**, poloha radenia sa automaticky zmení na **[P]**.

### ■ Ak chcete nechať prevodovku v polohe **[N]** (režim autoumyvárne)

Pri zapnutom systéme napájania:

1. Stlačte a podržte brzdový pedál.
2. Vyberte ikonu **[N]**.
3. Do piatich sekúnd stlačte tlačidlo **POWER**.
  - Tým sa vozidlo prepne do režimu autoumyvárne, ktorý sa musí používať, ak je vozidlo ťahané cez autoumyváreň s pohyblivým dopravníkom, kedy vy ani personál nesmiete zostať v aute.
  - Zostáva zaradený prevodový stupeň **[N]** a režim napájania v polohe PRÍSLUŠENSTVO, pričom po 15 minútach sa automaticky prepne do polohy **[P]**. Manuálnym preradením na **[P]** zrušíte režim PRÍSLUŠENSTVO. Rozsvieti sa indikátor **[P]** a režim napájania sa zmení na možnosť VYPNUTÉ.

### ►► Pri otváraní dverí vodiča

Aj keď je systém navrhnutý tak, aby sa pri uvedených podmienkach automaticky zaradil prevod do polohy **[P]**, z bezpečnostných dôvodov by ste mali vždy zaradiť polohu **[P]** pred otvorením dverí vodiča. Zaparkujte vozidlo na bezpečnom mieste.



► **Po zastavení** Str. 588

Ak chcete jazdiť vozidlom po automatickej zmene prevodu na **[P]** za popísaných podmienok, zavrite dvere, pripútajte sa, stlačte brzdový pedál a potom preradte.

Keď opúšťate vozidlo, vypnite systém napájania a zamknite dvere.

### ■ Obmedzenia výberu polohy radenia

Za určitých okolností, ktoré by mohli viesť k nehode, nie je možné zvoliť niektorú polohu radenia.

Ked' je prevodovka v polohe:	1. Za týchto podmienok:	2. Ak sa pokúsite zmeniť nasledujúce:	3. Poloha radenia zostáva/prepne sa do:	Zmena polohy radenia
<b>P</b>	Nie je stlačený brzdový pedál. Stlačíte plynový pedál.	Inú polohu radenia	<b>P</b>	Uvoľnite plynový pedál a stlačte brzdový pedál.
<b>N</b>	Vozidlo sa hýbe pomalou rýchlosťou bez stlačeného brzdového pedálu. Vozidlo sa hýbe pomalou rýchlosťou so stlačeným plynovým pedálom.		<b>N</b>	
<b>N</b> alebo <b>D</b>	Vozidlo sa hýbe smerom dopredu.	<b>R</b>	<b>P</b> alebo <b>N</b>	Zaparkujte vozidlo na bezpečnom mieste.
<b>R</b> alebo <b>N</b>	Vozidlo sa hýbe smerom dozadu.	<b>D</b>		
<b>R</b> , <b>N</b> alebo <b>D</b>	Vozidlo je v pohybe.	<b>P</b>		
<b>P</b> alebo <b>N</b>	Indikátor  nesvieti.	Poloha radenia iná ako <b>P</b> alebo <b>N</b>	<b>P</b> alebo <b>N</b>	Uistite sa, že sa indikátor  rozsvieti.

## Páčkový volič spomalenia

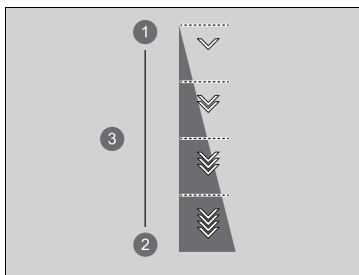

Keď uvoľníte plynový pedál, môžete ovládať mieru spomalenia bez toho, aby ste museli zložiť ruky z volantu. Pomocou páčkového voliča spomalenia na volante môžete postupne prepínať medzi štyrmi stupňami spomalenia.

Pri jazde dole svahom môžete použiť páčkový volič spomalenia, aby ste pomohli udržať rýchlosť spomalenia, čo vám umožní udržať bezpečnú vzdialenosť medzi vozidlom a vozidlom pred vami.



- 1 Zníženie
- 2 Zvýšenie
- 3 Stupeň spomalenia

### Výber rôznych stupňov spomalenia:

- Potiahnite volič  (pravá strana) na zníženie stupňa spomalenia.
- Potiahnite volič  (ľavá strana) na zvýšenie stupňa spomalenia.

Ak chcete zrušiť páčkový volič spomalenia, na niekoľko sekúnd potiahnite volič .

Predvolený stupeň spomalenia je . Každá aktivácia páčkového voliča zmení spomalenie o jeden stupeň.

- Stupeň spomalenia sa nemusí zmeniť, ak páčkový volič necháte potiahnutý späť.

### ►► Páčkový volič spomalenia

## POZOR

Rýchle zvyšovanie miery spomalenia rýchlym posúvaním páčkového voliča spomalenia môže spôsobiť preklzavanie pneumatík, čo môže mať za následok haváriu, ktorá by mohla spôsobiť zranenie alebo usmrtenie osôb.

**Vždy zachovávajte primeranú mieru spomalenia.**

Ak súčasne potiahnete dozadu ľavý aj pravý páčkový volič, stupeň spomalenia sa nemusí zmeniť.

V nasledujúcich situáciách sa stupeň nemusí zmeniť a ikona stupňa bude blikať, aj keď potiahnete volič dozadu. Stupeň spomalenia sa môže automaticky znížiť alebo zrušiť v nasledujúcich prípadoch:



- Vysokonapätová batéria je plne nabitá alebo jej teplota je príliš nízka alebo príliš vysoká.
- Rýchlosť vozidla je mimo rozsahu spomalenia.
- Je potrebná ochrana hybridného systému.
- Použité páčkový volič vo vozidle automaticky zastavenom systémom ACC s funkciou sledovania vozidiel pri nízkych rýchlostiach.
- Teplota brzdových doštičiek je príliš vysoká.
- Preradte radiacu páku do polohy **P**, **R** alebo **N**.

Ak sa počas jazdy použije niektorý páčkový volič, tak sa automaticky zruší adaptívny tempomat (ACC) s funkciou sledovania vozidiel pri nízkych rýchlostiach.

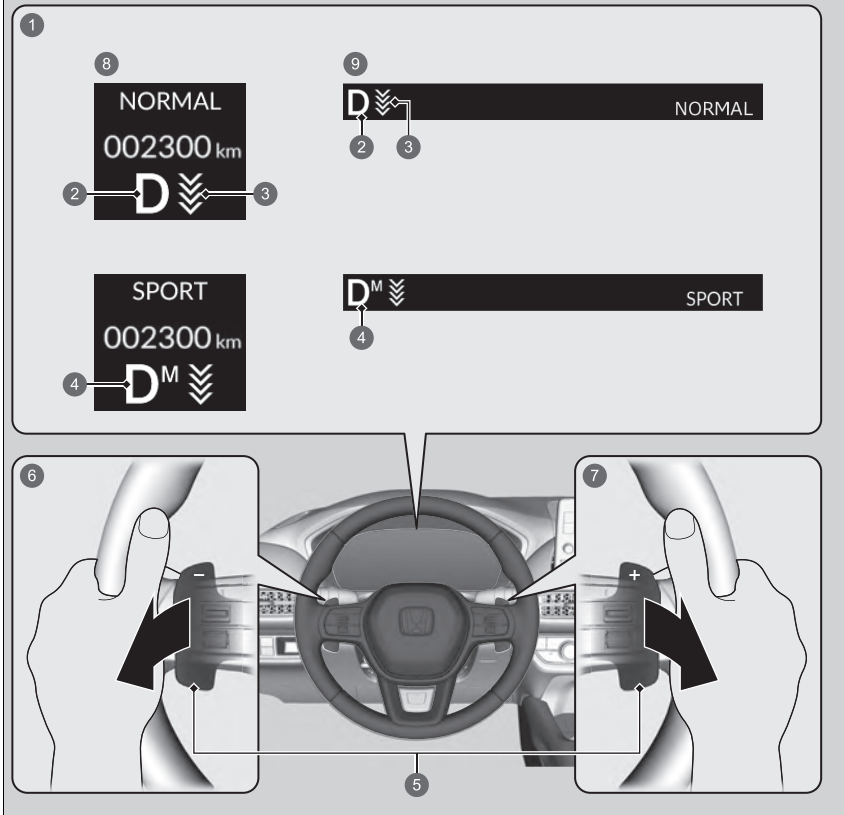

Kedy použiť



- 1 Poloha radenia je **D**
- 2 Keď je režim **SPORT** vypnutý, zobrazí sa stupeň spomalenia.
- 3 Stupeň spomalenia
- 4 Keď je režim **SPORT** zapnutý, zobrazí sa stupeň spomalenia a indikátor **M**.
- 5 Páčkový volič
- 6 Zvýšenie stupňa spomalenia pri potiahnutí (páčkového voliča ) (ľavá strana)
- 7 Zníženie stupňa spomalenia pri potiahnutí (páčkového voliča ) (pravá strana)
- 8 Modely s panelom s ukazovateľmi typu A
- 9 Modely s ukazovateľom typu B

### ■ Keď je režim **SPORT** vypnutý

Ak potiahnete páčkový volič dozadu, stupeň spomalenia sa dočasne zmení a na ukazovateli sa zobrazí príslušný stupeň.

Ak chcete zrušiť páčkový volič spomalenia, na niekoľko sekúnd potiahnite volič  (pravá strana).

Páčkový volič spomalenia sa automaticky zruší a stupeň spomalenia na ukazovateli zmizne pri jazde s konštantnou rýchlosťou, v situáciách zrýchlenia pri spomalovaní tesne pred zastavením vozidla.

### ■ Keď je režim **SPORT** zapnutý

Ak potiahnete páčkový volič dozadu, stupeň spomalenia sa zmení a na ukazovateli sa zobrazí miera spomalenia spolu s indikátorom **M**. Stupeň spomalenia sa automaticky nezruší, keď je zapnutý režim **SPORT**.

Ak chcete zrušiť páčkový volič spomalenia, vypnite režim **SPORT** alebo na niekoľko sekúnd potiahnite volič  (pravá strana). Po zrušení zmizne stupeň spomalenia na ukazovateli.

## Akustický systém signalizácie vozidla

---

Táto funkcia upozorňuje chodcov, keď je vozidlo poháňané výlučne elektrickou energiou a blíži sa rýchlosťou okolo 25 km/h alebo menej.

## Spínač jazdných režimov

Stlačením spínača jazdných režimov vyberte príslušný režim. V rozhraní s informáciami pre vodiča sa zobrazí vami zvolený režim.

### ■ Výber režimu jazdy

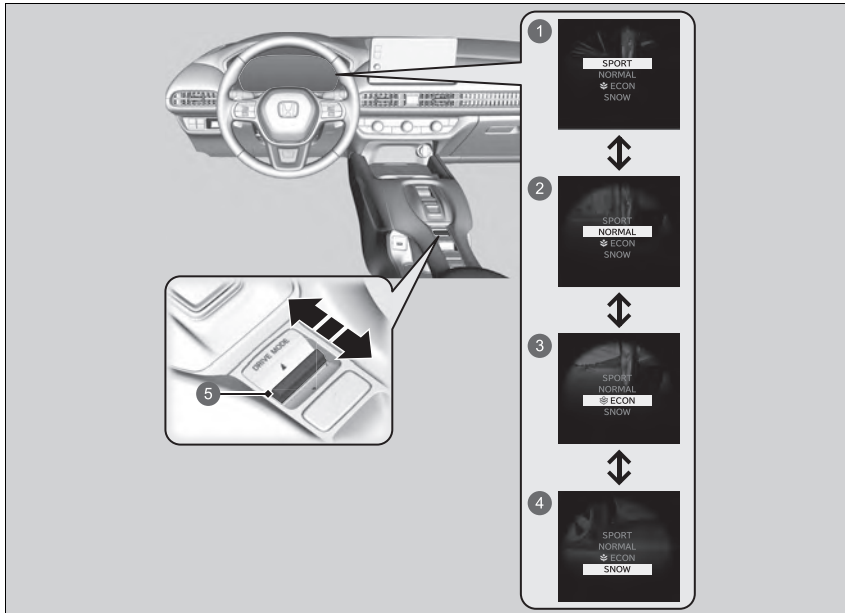

### ►► Spínač jazdných režimov

Pri jazdení v určitých podmienkach nemusí tento režim umožniť zmenu na iný jazdný režim.

Ak dôjde k poruche systému vozidla, v rozhraní s informáciami pre vodiča sa zobrazí aj nasledujúce hlásenie a nebude možné vybrať žiadny iný režim.

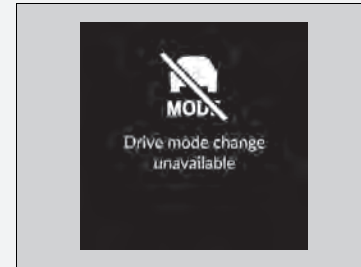

- 1 Režim SPORT
- 2 Režim NORMAL
- 3 Režim ECON
- 4 Režim SNOW
- 5 Spínač JAZDNÝCH režimov

## Režim SPORT

Zlepšuje schopnosť vozidla reagovať na pokyny vodiča.

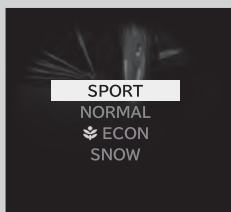

## Režim NORMAL

Optimalizuje rovnováhu medzi obsluhou a komfortom.

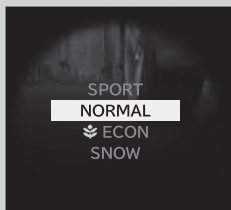

## Režim ECON

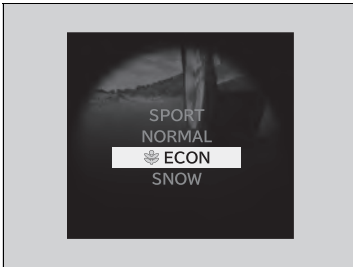

Uľahčuje palivovo úspornú jazdu.

### Režim ECON

V režime **ECON** bude systém klimatizácie menej účinný a vozidlo bude pomalšie zrýchľovať.

## Režim SNOW

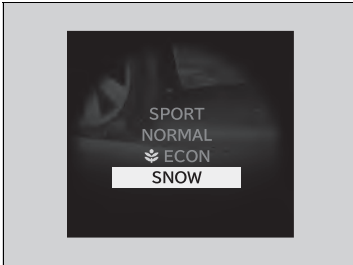

Maximalizuje ovládateľnosť na zasneženej ceste prostredníctvom nastavení hnacieho ústrojenstva.

### Režim SNOW

#### POZNÁMKA

Režim **SNOW** neumožňuje jazdu po zasnežených alebo zamrznutých cestách vo všetkých situáciách. Režim **SNOW** má svoje limity.

Ak jazdíte na zasnežených alebo zamrznutých cestách, nainštalujte zimné pneumatiky, znížte rýchlosť a udržujte pri jazde dostatočnú vzdialenosť od vozidiel.

➤ **Výbava na jazdu po snehu** Str. 652

## ■ Režim ďalšieho spustenia

Režim ďalšieho spustenia sa uloží podľa nasledujúceho grafu.

### Modely so systémom zapamätania polohy sedadla vodiča

Každý diaľkový ovládač bezklúčového otvárania má uložený vlastný režim.

Posledný režim	Nasledujúci režim
<b>SPORT</b>	<b>NORMAL</b>
<b>NORMAL</b>	<b>NORMAL</b>
<b>ECON</b>	<b>ECON</b>
<b>SNOW</b>	<b>NORMAL</b>



## System asistenta pre zjazd z kopca

Tento systém pomáha udržiavať konštantnú rýchlosť vozidla bez nutnosti stlačiť brzdový pedál pri jazde z kopca, kedy brzdenie motorom nie je dostatočné na spomalenie vozidla.

### ■ Prevádzkové podmienky asistenta pre zjazd z kopca

Systém pracuje za nasledujúcich podmienok.

- Jazdíte rýchlosťou približne 3 – 20 km/h.
- Zjazd z kopca.
- Nie je stlačený plynový pedál ani brzdový pedál.

### ■ Displej rozhrania s informáciami pre vodiča

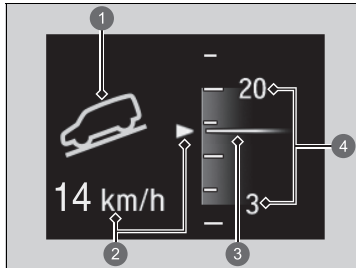

- 1 Prevádzkový stav systému
  - Zelená: Aktivované
  - Biela: V pohotovostnom režime
- 2 Zobrazenie rýchlosti vozidla
  - Biela: Nastavená rýchlosť
  - Sivá: Aktuálna rýchlosť
    - ▶ Bliká, keď rýchlosť vozidla je vyššia ako prevádzková rýchlosť.
- 3 Aktuálna rýchlosť
- 4 Prevádzkový rozsah nastavenej rýchlosti

### ⚠ Systém asistenta pre zjazd z kopca

## ⚠ VÝSTRAHA

Systém asistenta pre zjazd z kopca nedokáže udržať konštantnú rýchlosť vozidla v každej situácii.

Pri jazde z veľmi prudkého kopca alebo na klzkom povrchu vozovky nemusí byť vozidlo schopné udržať rýchlosť a môže spôsobiť nehodu, ktorá môže mať za následok vážne zranenie alebo smrť.

Kedže systém asistenta pre zjazd z kopca nie je navrhnutý na zvyšovanie limitov výkonu vozidla, vodič musí vždy zohľadňovať stav povrchu vozovky a jazdiť bezpečne.

Keď je systém v prevádzke, automaticky sa rozsvietia brzdové svetlá.

Systém nemusí fungovať pri jazde z mierneho kopca. Skontrolujte indikátor asistenta pre zjazd z kopca, či je systém v prevádzke.

Systém sa môže aktivovať, aj keď práve nejazdíte z kopca, napríklad keď sa vozidlo nakláňa počas jazdy po nerovných povrchoch.

## ■ Ako používať asistenta pre zjazd z kopca

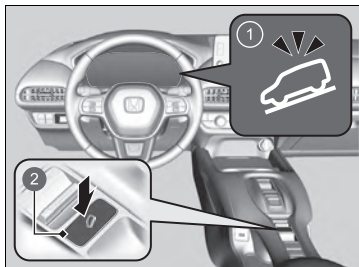

- 1 Indikátor systému asistenta pre zjazd z kopca
- 2  Tlačidlo (asistenta pre zjazd z kopca)

### ■ Zapnutie systému

Keď je rýchlosť vozidla nižšia ako približne 20 km/h, stlačte tlačidlo  aby sa systém zapol.

- Systém prejde do pohotovostného režimu a rozsvieti sa indikátor asistenta pre zjazd z kopca (biely).

Keď sú splnené všetky pracovné podmienky, systém sa aktivuje a vozidlo začne pri zjazde z kopca udržiavať konštantnú rýchlosť.

- Počas prevádzky sa rozsvieti indikátor asistenta pre zjazd z kopca (zelený).

### ■ Úprava nastavenej rýchlosti

Stlačením plynového pedála alebo brzdového pedála sa rýchlosť vozidla v prevádzkovom rozsahu mení. Nastavenou rýchlosťou bude rýchlosť vozidla, pri ktorej uvoľníte plynový alebo brzdový pedál.

### ■ Vypnutie systému

Systém sa vypína alebo zapína stlačením tlačidla .

## ►► Ako používať asistenta pre zjazd z kopca

Opakovaným používaním systému na dlhší čas sa môžu brzdy zahriať a systém dočasne prejde do pohotovostného režimu.

Systém asistenta pre zjazd z kopca sa vypne vždy, keď vypnete systém napájania, aj keď ste ho pri poslednej jazde zapli.

Pedále môžu vibrovať alebo počujete, že systém počas prevádzky pracuje.

## ►► Vypnutie systému

Keď je rýchlosť vozidla 60 km/h alebo viac, systém sa automaticky vypne.

## Nastaviteľný obmedzovač rýchlosti

Tento systém vám umožňuje nastaviť maximálnu rýchlosť, ktorú vozidlo nemôže prekročiť, ani keď ďalej stláčate plynový pedál.

Rýchlostné obmedzenie vozidla možno nastaviť na hodnotu od približne 30 km/h do približne 250 km/h.

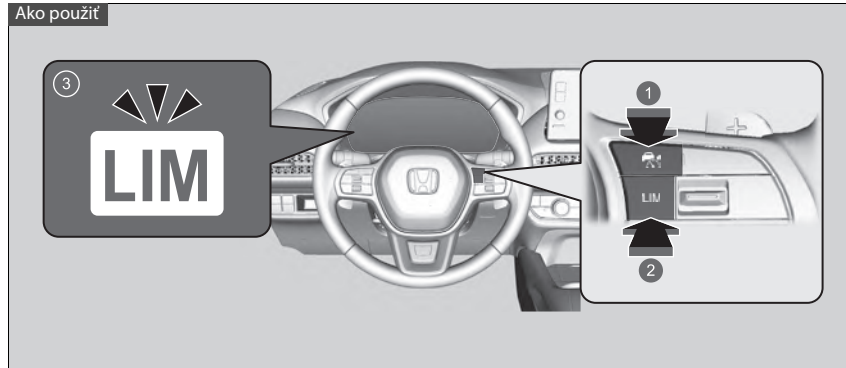

- 1 Stlačte tlačidlo  na volante.
- 2 Ak sa rozsvieti iný indikátor, stlačením tlačidla **LIM** prepnete na nastaviteľný obmedzovač rýchlosti.
- 3 **Indikátor nastaviteľného obmedzovača rýchlosti (biely) je zapnutý na ukazovateli.**  
Nastaviteľný obmedzovač rýchlosti je pripravený na použitie.

### ▣ Nastaviteľný obmedzovač rýchlosti

#### **VÝSTRAHA**

Nastaviteľný obmedzovač rýchlosti má obmedzenia.

Je vždy vašou zodpovednosťou nastaviť rýchlosť vozidla tak, aby bolo dodržané rýchlostné obmedzenie a aby sa dalo vozidlo bezpečne ovládať.

#### **VÝSTRAHA**

Nestláčajte plynový pedál viac, než je nutné. Udržujte vhodnú polohu plynového pedála v závislosti od rýchlosti vozidla.

Nastaviteľný obmedzovač rýchlosti nemusí pri jazde z kopca udržať nastavenú rýchlosť, najmä ak prevádzate ťažký náklad alebo ťaháte príves. V takomto prípade spomaľte stlačením brzdového pedála.

Keď nepoužívate nastaviteľný obmedzovač rýchlosti: Vypnite nastaviteľný obmedzovač rýchlosti pomocou tlačidla .

Nastaviteľný obmedzovač rýchlosti a systémy uvedené nižšie nemožno používať naraz.

- Adaptívny tempomat (ACC) s funkciou sledovania vozidiel pri nízkych rýchlostiach
- Inteligentný obmedzovač rýchlosti

## Nastavenie rýchlostného obmedzenia

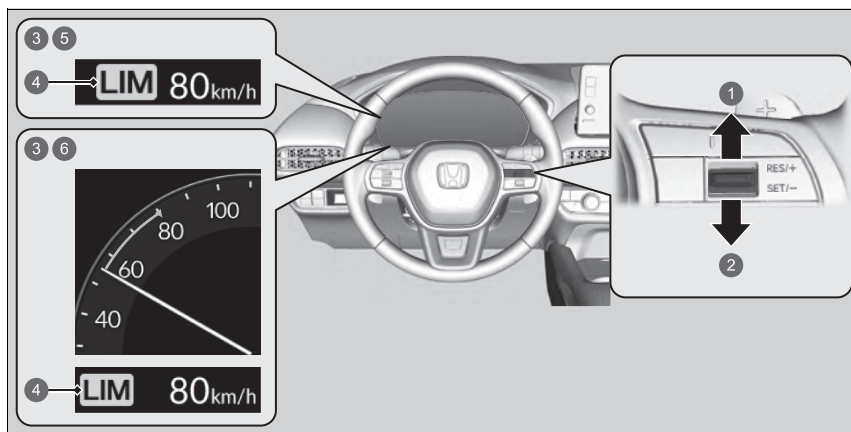

- 1 Spínač **RES/+SET/-** hore
  - 2 Spínač **RES/+SET/-** dole
  - 3 Svieti, keď je nastavený nastaviteľný obmedzovač rýchlosti.
  - 4 Indikátor nastaviteľného obmedzovača rýchlosti (zelený)
  - 5 Modely s panelom s ukazovateľmi typu A
  - 6 Modely s ukazovateľom typu B
- Keď dosiahnete požadovanú rýchlosť, zložte nohu z pedála a stlačte spínač **RES/+SET/-** nahor alebo nadol.  
Po uvoľnení spínača **RES/+SET/-** sa rýchlostné obmedzenie zafixuje a nastaviteľný obmedzovač rýchlosti sa nastaví. Zobrazí sa rýchlostné obmedzenie.
  - Predchádzajúce nastavené rýchlostné obmedzenie môžete nastaviť stlačením spínača **RES/+SET/-** nahor.

## Nastavenie rýchlostného obmedzenia

Ak nastavíte rýchlostné obmedzenie počas jazdy nižšou rýchlosťou ako 30 km/h, rýchlostné obmedzenie sa nastaví na hodnotu 30 km/h.

Nastaviteľný obmedzovač rýchlosti sa nastaví na aktuálnu rýchlosť, ak je vyššia ako predchádzajúce nastavené obmedzenie rýchlosti, keď stlačíte spínač **RES/+SET/-** nahor.

Zobrazené nastavené hodnoty rýchlosti môžete prepínať medzi km/h a mph na obrazovke audiosystému/ informačnej obrazovke.

- **Speed/Distance Units (Jednotky rýchlosti/ vzdialenosti)** Str. 164, 186
- **Prispôbitelné funkcie** Str. 369

## ■ Úprava rýchlostného obmedzenia

Pomocou spínača **RES/+SET/-** na volante zvýšte alebo znížte hodnotu rýchlostného obmedzenia.

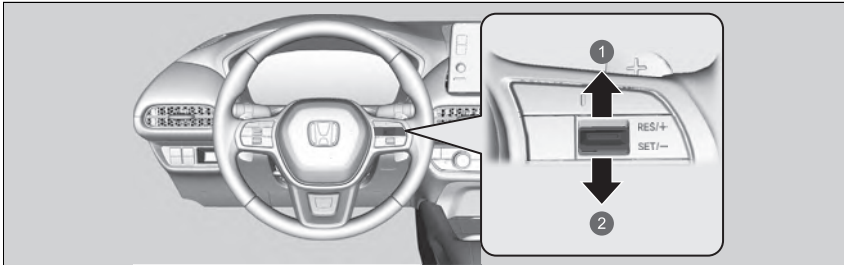

- ① Zvýšenie rýchlosti
- ② Zníženie rýchlosti

- Po každom stlačení spínača **RES/+SET/-** nahor alebo nadol sa rýchlostné obmedzenie zvýši alebo zníži približne o 1 km/h.
- Ak spínač **RES/+SET/-** podržíte stlačený, rýchlostné obmedzenie sa bude zvyšovať alebo znižovať v prírastkoch po 10 km/h každých 0,5 sekundy, kým sa nedosiahne limit systému.
- Vozidlo môže zrýchľovať alebo spomaľovať, kým sa nedosiahne nastavená rýchlosť.

## ■ Dočasné prekročenie rýchlostného obmedzenia

Rýchlostné obmedzenie môžete prekročiť, ak úplne stlačíte plynový pedál.

- Zobrazené rýchlostné obmedzenie začne blikať.
- Po prekročení rýchlostného obmedzenia raz zaznie zvuková signalizácia.

## ►► Dočasné prekročenie rýchlostného obmedzenia

Zvuková signalizácia zaznie, keď sa rýchlosť vozidla zvýši nad nastavené rýchlostné obmedzenie po úplnom stlačení plynového pedála.

Keď rýchlosť vozidla znova klesne pod nastavené rýchlostné obmedzenie, prevádzka nastaviteľného obmedzovača rýchlosti sa obnoví.

## Zrušenie

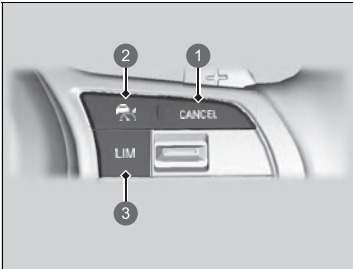

- 1 Tlačidlo **CANCEL**
- 2 Tlačidlo
- 3 Tlačidlo **LIM**

Ak chcete zrušiť nastaviteľný obmedzovač rýchlosti, urobte jednu z nasledujúcich činností:

- Stlačte tlačidlo **CANCEL**.
- Stlačte tlačidlo .
- Stlačte tlačidlo **LIM**.

## Zrušenie

Nastaviteľný obmedzovač rýchlosti sa zmení na adaptívny tempomat (ACC) s funkciou sledovania vozidiel pri nízkych rýchlostiach alebo inteligentný obmedzovač rýchlosti, keď stlačíte tlačidlo **LIM**.

Obnovenie predchádzajúcej nastavenej rýchlosti: Stlačením tlačidla **CANCEL** (Zrušiť) zobrazíte predchádzajúcu nastavenú rýchlosť (šedú) a prepnutím spínača **RES/+SET/-** nahor obnovíte predchádzajúcu nastavenú rýchlosť.

Ak jazdíte pri rýchlosti vyššej, ako bola predchádzajúca nastavená rýchlosť (sivá), nastaviteľný obmedzovač rýchlosti sa nastaví na aktuálnu rýchlosť prepnutím spínača **RES/+SET/-** nahor.

Ak prepnete spínač **RES/+SET/-** nahor, keď sa nezobrazí žiadna predchádzajúca nastavená rýchlosť (v sivej farbe), rýchlosť sa nastaví podľa aktuálnej rýchlosti vozidla.

Modely s panelom s ukazovateľmi typu A

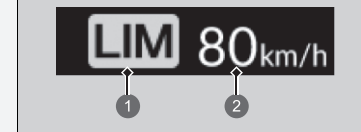

- 1 Indikátor nastaviteľného obmedzovača rýchlosti (biely)
- 2 Predchádzajúca nastavená rýchlosť (sivá)

### » Zrušenie

Modely s ukazovateľom typu B

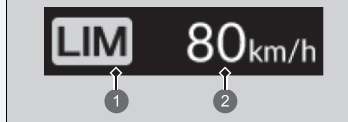

- 1 Indikátor nastaviteľného obmedzovača rýchlosti (biely)
- 2 Predchádzajúca nastavená rýchlosť (sivá)

Ak počas používania nastaviteľného obmedzovača rýchlosti dôjde k chybe systému, zaznie zvuková signalizácia a rozsvieti sa indikátor **OFF**. Nastaviteľný obmedzovač rýchlosti sa vypne.

Modely s panelom s ukazovateľmi typu A

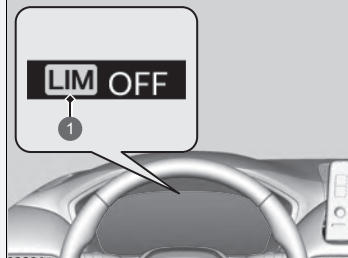

- 1 Indikátor nastaviteľného obmedzovača rýchlosti (biely)



» Zrušenie

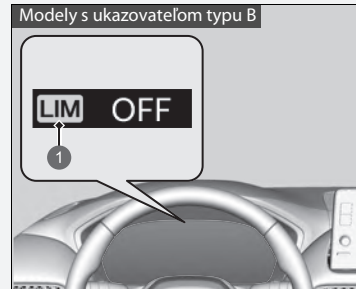



- 1 Indikátor nastaviteľného obmedzovača rýchlosti (biely)

## Inteligentný obmedzovač rýchlosti

Automaticky nastaví rýchlostné obmedzenie podľa detekcie systému rozpoznávania dopravných značiek. Rýchlostné obmedzenie sa nedá prekročiť, ani keď stláčate plynový pedál. Ak stlačíte plynový pedál na doraz, môžete prekročiť rýchlostné obmedzenie.

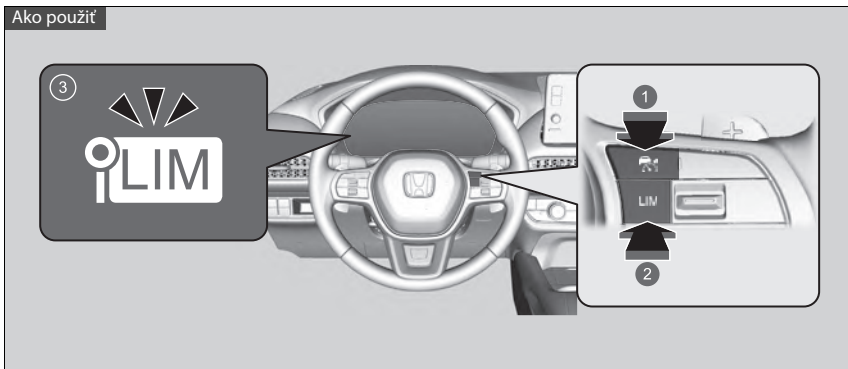
► **Systém rozpoznávania dopravných značiek** Str. 565



- 1 Stlačte tlačidlo  na volante.
- 2 Ak sa rozsvieti iný indikátor, stlačením tlačidla **LIM** ho prepnete na inteligentný obmedzovač rýchlosti.
- 3 **Indikátor inteligentného obmedzovača rýchlosti (biely) je zapnutý na ukazovateli.** Inteligentný obmedzovač rýchlosti je pripravený na použitie.

### ►► Inteligentný obmedzovač rýchlosti

## ⚠ VÝSTRAHA

Inteligentný obmedzovač rýchlosti má obmedzenia. Inteligentný obmedzovač rýchlosti sa môže sám nastaviť na vyššiu alebo nižšiu povolenú rýchlosť alebo nemusí fungovať, najmä keď systém rozpoznávania dopravných značiek nepracuje správne alebo sa na ceste nenachádza značka rýchlostného obmedzenia. Je vždy vašou zodpovednosťou upraviť rýchlosť tak, aby bolo dodržané rýchlostné obmedzenie a aby sa dalo vozidlo bezpečne ovládať.

V závislosti od toho, ako silno stlačíte plynový pedál, vozidlo zrýchli, až kým nedosiahne rýchlosť, ktorú rozpoznal systém rozpoznávania dopravných značiek.

### ►► Inteligentný obmedzovač rýchlosti

Systém je navrhnutý tak, aby rozpoznával dopravné značky zodpovedajúce normám Viedenského dohovoru. Nie všetky značky musia byť detegované, avšak žiadne značky umiestnené po okrajoch ciest sa nesmú ignorovať. Systém nemusí fungovať s oficiálnymi dopravnými značkami vo všetkých krajinách, v ktorých jazdíte, a nemusí fungovať vo všetkých situáciách.

#### ►► **Systém rozpoznávania dopravných značiek**

Str. 565

Ak je inteligentný obmedzovač rýchlosti nastavený na zlé rýchlostné obmedzenie, pokúste sa vykonať jedno z nasledovného:

Zrušenie

- Stlačte tlačidlo **CANCEL**.

- Stlačte tlačidlo .
- Stlačte tlačidlo **LIM**.

Dočasné prekročenie rýchlostného obmedzenia

- Úplné stlačenie plynového pedála.

Inteligentný obmedzovač rýchlosti nemusí pri jazde z kopca udržať nastavenú rýchlosť, najmä ak prevážate ťažký náklad alebo ťaháte príves. V takomto prípade spomalte stlačením brzdového pedála.

Keď nepoužívate inteligentný obmedzovač rýchlosti, vypnite ho stlačením tlačidla .

Inteligentný obmedzovač rýchlosti a adaptívny tempomat (ACC) s funkciou sledovania vozidiel pri nízkych rýchlostiach alebo nastaviteľný obmedzovač rýchlosti nie je možné používať súčasne.

## Nastavenie rýchlostného obmedzenia

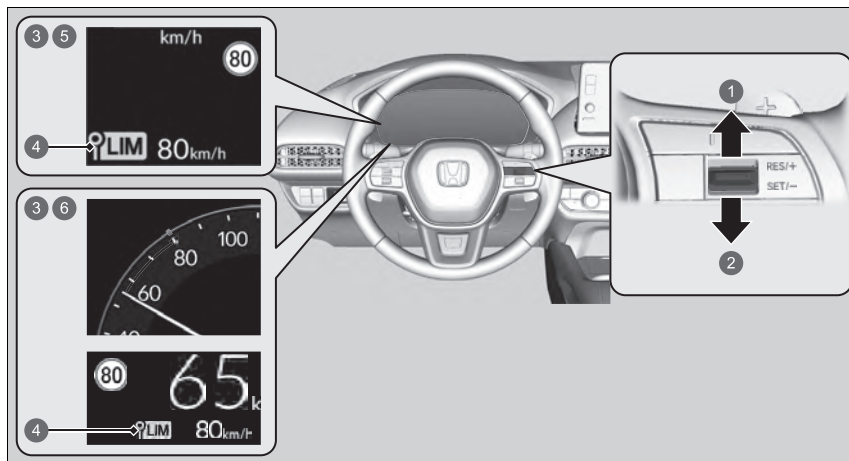

- 1 Spínač **RES/+ / SET/-** hore
  - 2 Spínač **RES/+ / SET/-** dole
  - 3 Zapnuté, keď je inteligentný obmedzovač rýchlosti nastavený na rýchlostné obmedzenie detegované systémom rozpoznávania dopravných značiek.
  - 4 Indikátor inteligentného obmedzovača rýchlosti (zelený)
  - 5 Modely s panelom s ukazovateľmi typu A
  - 6 Modely s ukazovateľom typu B
- Po uvoľnení spínača **RES/+ / SET/-** nahor alebo nadol sa inteligentný obmedzovač rýchlosti nastaví na rýchlostné obmedzenie detegované systémom rozpoznávania dopravných značiek. Zobrazí sa rýchlostné obmedzenie.

## Inteligentný obmedzovač rýchlosti

Nepoužívajte inteligentný obmedzovač rýchlosti v oblastiach s odlišnými jednotkami než je zobrazená jednotka inteligentného obmedzovača rýchlosti. Zmení zobrazenú mernú jednotku nastavenej rýchlosti vozidla na rovnaké jednotky, aké sa používajú na mieste jazdy.

► **Speed/Distance Units (Jednotky rýchlosti/ vzdialenosti)** Str. 164, 186

► **Prispôbitelné funkcie** Str. 369

## Nastavenie rýchlostného obmedzenia

Ak nastavíte inteligentný obmedzovač rýchlosti, keď je rýchlostné obmedzenie detegované systémom rozpoznávania dopravných značiek menšie než 30 km/h, môže dôjsť k pozastaveniu funkcie obmedzenia rýchlosti.

Ak je rýchlosť vozidla vyššia než rýchlostné obmedzenie detegované systémom rozpoznávania dopravných značiek, vozidlo postupne spomalí na rýchlostné obmedzenie alebo menej. Ak je to potrebné, spomaľte stlačením brzdového pedála.

### ■ Keď systém rozpoznávania dopravných značiek deteguje novú značku rýchlostného obmedzenia

Inteligentný obmedzovač rýchlosti je nastavený na nové rýchlostné obmedzenie detegované systémom rozpoznávania dopravných značiek.

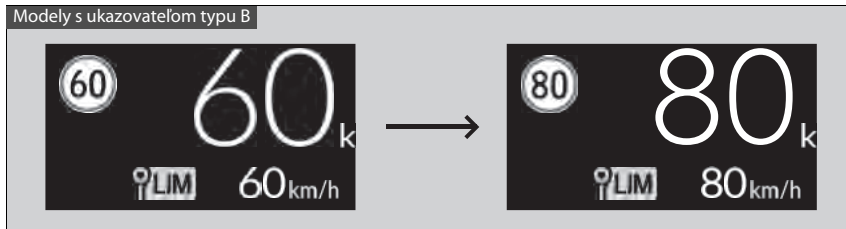
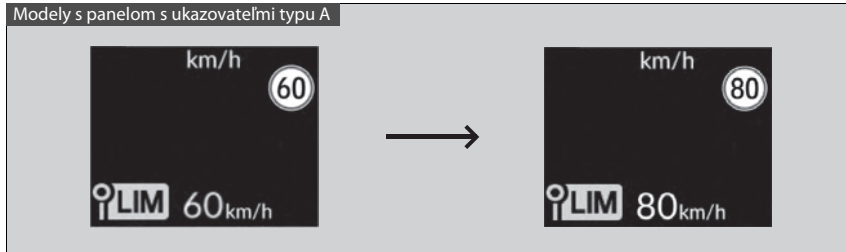

### ► Nastavenie rýchlostného obmedzenia

Inteligentný obmedzovač rýchlosti sa tiež môže pozastaviť, keď systém rozpoznávania dopravných značiek deteguje iba doplnkové značky rýchlostného obmedzenia.

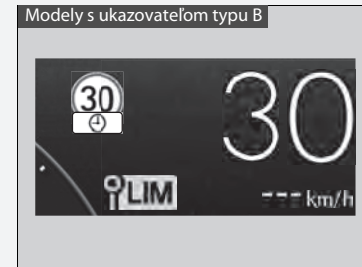
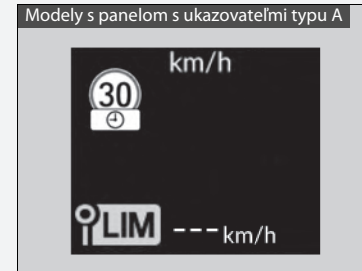

■ **Môže dôjsť k pozastaveniu funkcie obmedzenia rýchlosti, ak sa na obrazovke systému rozpoznávania dopravných značiek nezobrazuje žiadna značka v týchto prípadoch:**

- Zistí sa koniec rýchlostného obmedzenia alebo iného určeného obmedzenia.
- Vaše vozidlo vchádza na cestu/opúšťa cestu s iným obmedzením rýchlosti.
- Na križovatke použijete smerový signál, aby ste odbočili na iný smer.

Modely s panelom s ukazovateľmi typu A

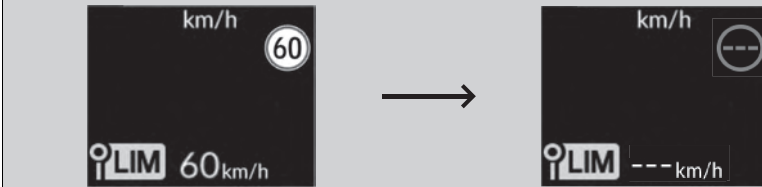

Modely s ukazovateľom typu B



■ Keď systém rozpoznávania dopravných značiek deteguje značku rýchlostného obmedzenia pri pozastavenom inteligentnom obmedzovači rýchlosti.

Funkcia obmedzenia rýchlosti a výstražná funkcia sa automaticky obnovia.

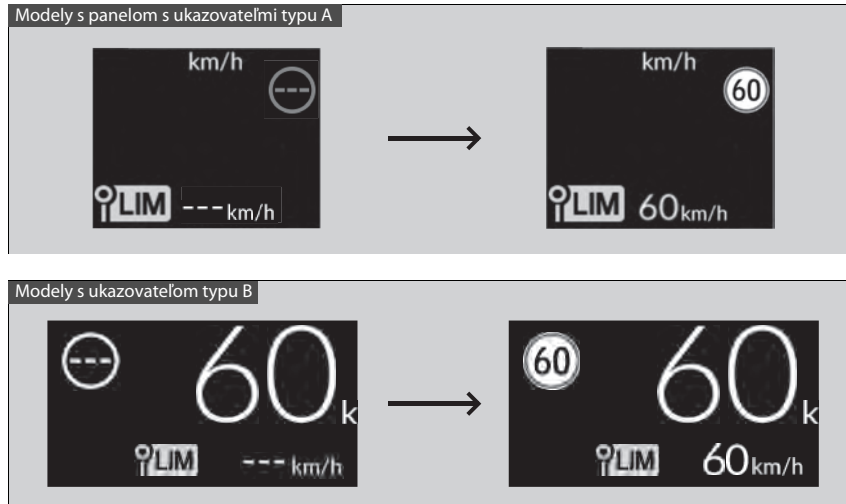

## ■ Dočasné prekročenie rýchlostného obmedzenia

Rýchlostné obmedzenie môžete prekročiť, ak úplne stlačíte plynový pedál.

- Zobrazené rýchlostné obmedzenie bliká.

Po prekročení rýchlostného obmedzenia raz zaznie zvuková signalizácia.

## ►► Dočasné prekročenie rýchlostného obmedzenia

Zvuková signalizácia sa rozozvučí, keď sa rýchlosť vozidla zvýši nad nastavené rýchlostné obmedzenie po úplnom stlačení plynového pedála.

Keď rýchlosť vozidla znova klesne pod nastavené rýchlostné obmedzenie, prevádzka inteligentného obmedzovača rýchlosti sa obnoví.

## ►► Zrušenie

Inteligentný obmedzovač rýchlosti sa zmení na adaptívny tempomat (ACC) s funkciou sledovania vozidiel pri nízkych rýchlostiach alebo nastaviteľný obmedzovač rýchlosti, keď stlačíte tlačidlo **LIM**.

## ■ Zrušenie

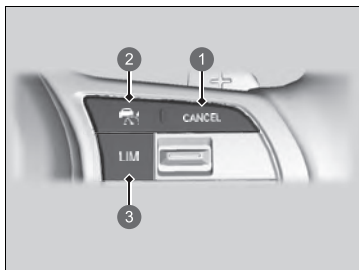

Ak chcete zrušiť inteligentný obmedzovač rýchlosti, urobte jednu z nasledujúcich činností:

- Stlačte tlačidlo **CANCEL**.
- Stlačte tlačidlo .
- Stlačte tlačidlo **LIM**.

- 1 Tlačidlo **CANCEL**
- 2 Tlačidlo 
- 3 Tlačidlo **LIM**

## Modely s panelom s ukazovateľmi typu A



- 1 Indikátor inteligentného obmedzovača rýchlosti (biely)



» Zrušenie

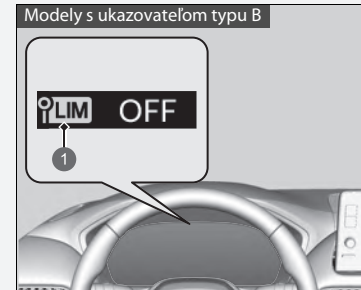

- 1 Indikátor inteligentného obmedzovača rýchlosti (biely)

Ak počas používania inteligentného obmedzovača rýchlosti dôjde k chybe systému alebo systému rozpoznávania dopravných značiek, zaznie zvuková signalizácia a rozsvieti sa indikátor **vypnutia**. Inteligentný obmedzovač rýchlosti sa vypne.

» **Systém rozpoznávania dopravných značiek**

Str. 565

## Systém asistenta stability vozidla (VSA)

Systém VSA pomáha stabilizovať vozidlo počas zatáčania v prípade, ak vozidlo zatočí viac alebo menej, než chcete. Táto funkcia taktiež pomáha zachovať trakciu v prípade šmykľavého povrchu. Vykonáva sa to reguláciou výkonu motora a elektromotora a selektívnym použitím brzd.

### ■ Prevádzka systému VSA



1 Indikátor systému VSA

Keď sa systém VSA aktivuje, môžete si všimnúť, že motor a elektromotor nereagujú na plynový pedál. Taktiež si môžete všimnúť hluk vychádzajúci z hydraulického brzdového systému. Všimnete si aj to, že indikátor začne blikať.

### ►► Systém asistenta stability vozidla (VSA)

Systém VSA nemusí fungovať správne, ak sú zmiešané rôzne typy a veľkosti pneumatík. Používajte rovnakú veľkosť a typ pneumatík a predpísaný tlak vzduchu.

Keď sa indikátor VSA počas jazdy rozsvieti a ostane svietiť, pravdepodobne sa vyskytol problém s týmto systémom. Nemusí to prekážať pri bežnej jazde, ale nechajte hneď vozidlo skontrolovať predajcovi.

Systém VSA nedokáže zlepšiť stabilitu vo všetkých jazdných situáciách a neovláda celý brzdový systém. Je potrebné, aby ste jazdili a zatáčali vhodnou rýchlosťou vzhľadom na podmienky jazdy a vždy zachovávali potrebnú bezpečnostnú rezervu.

Hlavná funkcia systému VSA je vo všeobecnosti známa pod názvom Elektronická regulácia stability (ESC). Systém disponuje aj funkciou ovládania trakcie.

Po opätovnom pripojení akumulátora a nastavení režimu napájania do polohy ZAPNUTÉ sa môžu naoranžovo rozsvietiť indikátory asistenčného systému stability vozidla (VSA), adaptívneho tempomatu (ACC) s funkciou sledovania vozidiel pri nízkych rýchlostiach, brzdového systému (oranžový), bezpečnostnej podpory a nízkeho tlaku v pneumatikách/systému výstrahy poklesu tlaku v pneumatikách spolu s hlásením v rozhraní s informáciami pre vodiča.

Prejdite krátku vzdialenosť rýchlosťou vyššou ako 20 km/h. Všetky indikátory by mali zhasnúť. Ak niektorý z nich nezhasne, nechajte vozidlo skontrolovať u predajcu.

## Zapnutie a vypnutie systému VSA

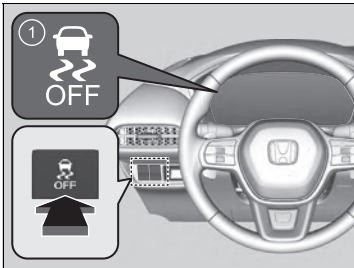

1 Indikátor VSA **OFF**

Toto tlačidlo sa nachádza na ovládacom paneli na strane vodiča. Ak chcete čiastočne vypnúť fungovanie/funkcie systému VSA, stlačte a podržte toto tlačidlo, kým nezaznie pípnutie.

Vozidlo dokáže normálne brzdiť a zatáčať, no funkcia ovládania trakcie je menej účinná.

Ak chcete znova zapnúť fungovanie/funkcie systému VSA, držte tlačidlo  (VSA **OFF**), kým nezaznie pípnutie.

Systém VSA sa zapne vždy, keď naštartujete motor, aj keď ste ho vypli pri poslednej jazde.

## System asistenta stability vozidla (VSA)

Za určitých, nie bežných podmienok, keď vozidlo zapadne v plytkom bahne alebo čerstvom snehu, bude jednoduchšie ho uvoľniť, keď dočasne vypnete systém VSA.

Keď je stlačené tlačidlo , funkcia ovládania trakcie je menej účinná. To umožňuje kolesám voľnejšie sa pretáčať pri nízkej rýchlosti. Svoje vozidlo uvoľnite s vypnutým systémom VSA len vtedy, keď to nie je možné so zapnutým systémom VSA.

Hneď po uvoľnení vozidla opäť zapnite systém VSA. Neodporúčame riadiť vozidlo s vypnutým systémom VSA.

Z motorového priestoru môžete počuť zvuk elektromotora, keď sa vykonávajú systémove kontroly hneď po zapnutí systému napájania alebo počas jazdy. Je to normálne.

## Asistencia agilnej jazdy

V prípade potreby mierne pribrzdí predné kolesá, keď otočíte volantom, a pomáha zabezpečiť stabilitu vozidla a výkon počas jazdy v zákrutách.

### Asistencia agilnej jazdy

System asistencie agilnej jazdy nedokáže zlepšiť stabilitu vo všetkých jazdných situáciách. Je potrebné, aby ste jazdili a zatáčali vhodnou rýchlosťou vzhľadom na podmienky jazdy a vždy zachovávali potrebnú bezpečnostnú rezervu.

Keď sa rozsvieti indikátor systému VSA a počas jazdy zostane rozsvietený, systém asistencie agilnej jazdy sa neaktivuje.

Pri aktivovaní systému asistencie agilnej jazdy môžete počuť zvuk vychádzajúci z priestoru motora. Je to normálne.

## Systém výstrahy poklesu tlaku v pneumatikách

Namiesto priameho merania tlaku v každej z pneumatík systém výstrahy poklesu tlaku v pneumatikách monitoruje a porovnáva počas jazdy valivý polomer a vlastnosti otáčania každého kolesa aj pneumatiky a zisťuje, či sú niektoré pneumatiky výrazne podhustené.

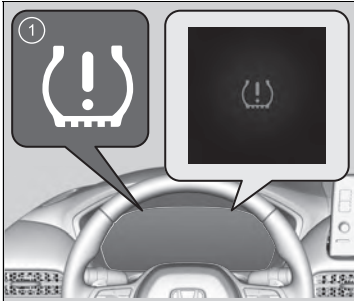

Vtedy sa rozsvieti indikátor nízkeho tlaku pneumatiky/systému výstrahy poklesu tlaku v pneumatikách a na ukazovateli sa zobrazí hlásenie.

- 1 Indikátor nízkeho tlaku v pneumatikách/systému výstrahy poklesu tlaku v pneumatikách

### Kalibrácia systém výstrahy poklesu tlaku v pneumatikách

Kalibráciu systému výstrahy poklesu tlaku v pneumatikách musíte vykonať vždy, keď:

- upravíte tlak niektorej pneumatiky,
- navzájom vystriedate pneumatiky,
- vymeníte niektorú pneumatiku za novú.

Pred kalibráciou systému výstrahy poklesu tlaku v pneumatikách:

- Nastavte tlak vo všetkých štyroch pneumatikách za studena.

► **Kontrola pneumatík** Str. 648

Dodržujte nasledujúce opatrenia:

- Vozidlo je v úplnom pokoji.
- Prevodovka je v polohe **P**.
- Je nastavený režim napájania ZAPNUTÉ.

### ►► Systém výstrahy poklesu tlaku v pneumatikách

Systém pneumatiky nemonitoruje počas jazdy nízku rýchlosťou.

Určité podmienky, ako napríklad nízka okolitá teplota a zmena nadmorskej výšky, priamo ovplyvňujú tlak v pneumatikách a môžu byť príčinou aktivácie indikátora nízkeho tlaku v pneumatikách/systému výstrahy poklesu tlaku v pneumatikách.

Ak ste tlak pneumatiky kontrolovali a dohustovali:

- v teplom počasí, v chladnom počasí môžu byť pneumatiky nedostatočne nahustené;
- v chladnom počasí, v teplom počasí môžu byť pneumatiky príliš nahustené.

Indikátor nízkeho tlaku v pneumatikách/systému výstrahy poklesu tlaku v pneumatikách sa nerozsvieti v prípade vysokého tlaku v pneumatikách (nahustenia).

Systém výstrahy poklesu tlaku v pneumatikách nemusí fungovať správne, ak sú zmiešané typy a veľkosti pneumatík. Dbajte na používanie pneumatík rovnakej veľkosti a typu.

► **Kontrola a údržba pneumatík** Str. 648

Po opätovnom pripojení akumulátora a nastavení režimu napájania do polohy ZAPNUTÉ sa môžu naoranžovo rozsvietiť indikátory asistenčného systému stability vozidla (VSA), adaptívneho tempomatu (ACC) s funkciou sledovania vozidiel pri nízkych rýchlostiach, brzdného systému (oranžový), bezpečnostnej podpory a nízkeho tlaku v pneumatikách/systému výstrahy poklesu tlaku v pneumatikách spolu s hlásením v rozhraní s informáciami pre vodiča.

Prejdite krátku vzdialenosť rýchlosťou vyššou ako 20 km/h. Všetky indikátory by mali zhasnúť. Ak niektorý z nich nezhasne, nechajte vozidlo skontrolovať u predajcu.



Pri kalibrácii systému výstrahy poklesu tlaku v pneumatikách postupujte nasledovne.

1. **Prispôsobiteľné funkcie** Str. 369
  2. Nastavte režim napájania ZAPNUTÉ.
  3. Stlačte tlačidlo .
  3. Vyberte položku **Nastavenie vozidla**.
  4. Vyberte položku **System výstrahy poklesu tlaku v pneumatikách**.
  5. Vyberte možnosť **Inicializovať** alebo **Zrušiť**.
- Ak sa zobrazí hlásenie **Kalibráciu sa nepodarilo spustiť**, opakujte krok 5.
  - Proces kalibrácie sa ukončí automaticky.

#### ►► System výstrahy poklesu tlaku v pneumatikách

Indikátor nízkeho tlaku v pneumatikách/systému výstrahy poklesu tlaku v pneumatikách sa v nasledujúcich prípadoch môže rozsvietiť s časovým oneskorením alebo sa nemusí rozsvietiť vôbec:

- Intenzívne zrýchlenie, spomalenie alebo otočenie volantom.
- Jazda na zasnežených alebo šmykľavých cestách.

Indikátor nízkeho tlaku v pneumatikách/systému výstrahy poklesu tlaku v pneumatikách sa môže rozsvietiť pri nasledujúcich podmienkach:

- Vyššia a nerovnomerná záťaž pneumatík než pri kalibrácii.

#### ►► Kalibrácia systém výstrahy poklesu tlaku v pneumatikách

Proces kalibrácie vyžaduje približne 30-minútovú kumulatívnu jazdu rýchlosťou v rozmedzí 40 – 100 km/h. Ak je počas tohto časového úseku zapnutý režim napájania a vozidlo sa nepohne do 45 sekúnd, na chvíľu sa môže rozsvietiť indikátor nízkeho tlaku v pneumatikách. Ide o bežný jav, ktorý signalizuje, že proces kalibrácie sa ešte neskončil.

Ak sa indikátor nízkeho tlaku v pneumatikách/systému výstrahy poklesu tlaku v pneumatikách rozsvieti aj v prípade, ak sú namontované správne nahustené predpísané bežné pneumatiky, nechajte vozidlo skontrolovať u predajcu.

Odporúčame, aby ste pri výmene použili pneumatiky rovnakej značky, modelu a veľkosti, ako boli pôvodné pneumatiky. Požiadajte predajcu o podrobné informácie.

## System detekcie objektov v mŕtvom uhle (BSI)\*

Keď systém rozpozná vozidlá, ktoré sa približujú zozadu vo vedľajších jazdných pruhoch, rozsvieti sa príslušný indikátor poskytujúci asistenciu pri zmene jazdného pruhu.

### System detekcie objektov v mŕtvom uhle (BSI)\*

#### Dôležitá bezpečnostná informácia

Ako všetky asistenčné systémy, aj systém detekcie objektov v mŕtvom uhle (BSI) má určité obmedzenia. Pred zmenou jazdného pruhu sa vždy pozrite do zrkadiel, na obe strany vozidla a za seba, či sa tam nenachádzajú iné vozidlá. Ak sa budete na systém detekcie objektov v mŕtvom uhle (BSI) príliš spoliehať, môže dôjsť k zrážke.

Nechajte vozidlo skontrolovať v servise v nasledujúcich situáciách:

- Zadný nárazník alebo oblasť okolo radarových snímačov sú silne poškodené.
- Indikátor sa nerozsvieti ani v prípade, keď v zóne upozornenia malo byť zistené vozidlo.
- Je potrebné opraviť zadný nárazník alebo všetky komponenty systému.

Ak sa zadný nárazník alebo akékoľvek komponenty systému opraví, systém sa vráti do zóny upozornení 1, až kým sa nebude môcť prispôsobiť a rozšíriť na zónu upozornení 1 a 2.

\* Nie je k dispozícii u všetkých modelov

## ■ Spôsob fungovania systému

Systém sa aktivuje, keď sa vaše vozidlo pohybuje dopredu rýchlosťou približne 20 km/h alebo vyššou.

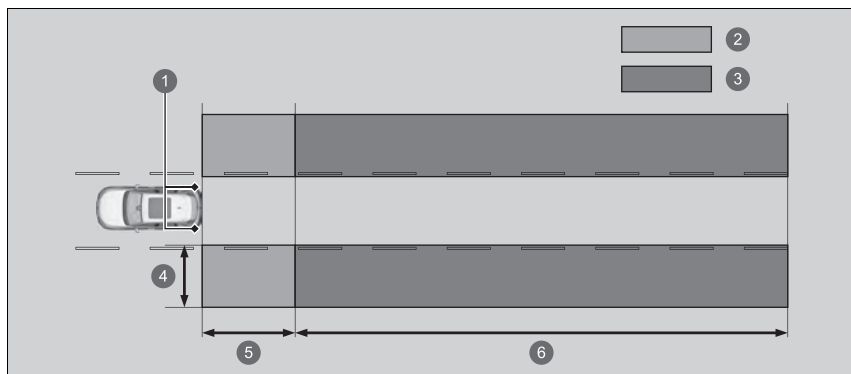

- ❶ Radarové snímače: pod rohmi zadného nárazníka
- ❷ Zóna upozornenia 1
- ❸ Zóna upozornenia 2

Rozsah zóny upozornenia

- ❹ Pribl. 0,5 ~ 3 m od strany vozidla.
- ❺ Pribl. 3 m od zadného nárazníka.
- ❻ Pribl. 3 ~ 25 m za zadným nárazníkom. (Čím rýchlejšie sa sa vozidlo približuje, v tým väčšej vzdialenosti bude detekované.)

Pôvodne nastavená zóna je zóna upozornenia 1. Po prejení vozidla po priamej ceste s dopravnými a cestnými objektmi sa systém časom prispôsobí a zónu upozornenia rozšíri (zóna upozornenia 1 a 2).

## ► Spôsob fungovania systému

Systém vypnete, keď ťaháte prívies.

Systém nemusí fungovať správne z nasledujúcich dôvodov:

- Vyššia hmotnosť vozidla nakloní a zmení pokrytie radaru.
- Radarové snímače môžu snímať samotný prívies, čo bude spôsobovať spúšťanie indikátorov upozornenia systému Detekcia objektov v mŕtvom uhle (BSI).



## ■ Keď systém rozpozná vozidlo

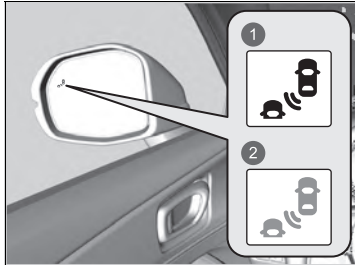

- 1 Rozsvieti sa
- 2 Bliká

Indikátor upozornenia systému Detekcia objektov v mŕtvom uhle (BSI):  
Nachádza sa na oboch vonkajších spätných zrkadlách.

### Rozsvieti sa v nasledujúcich prípadoch:

- Zozadu sa k vám blíži vozidlo, ktoré vás predbehne s rozdielom rýchlosti najviac 50 km/h.
- Predbiehate vozidlo s rýchlostným rozdielom maximálne cca 20 km/h.

### Bliká a znie zvuková signalizácia v nasledujúcich prípadoch:

Páčkou smerových svetiel signalizujete odbočenie v smere rozpoznaného vozidla, zatiaľ čo indikátor detekcie objektov v mŕtvom uhle (BSI) svieti.

- Trikrát zaznie zvuková signalizácia.

## ☒ Systém detekcie objektov v mŕtvom uhle (BSI)\*

Pre správnu činnosť systému detekcie objektov v mŕtvom uhle (BSI):

- Zadný nárazník a oblasť okolo radarových snímačov udržiavajte vždy čisté.
- Rohovú časť zadného nárazníka nezakrývajte žiadnymi štítkami ani nálepkami.

Tento systém slúži len ako doplnok komfortu vodiča. Aj keď sa v zóne upozornenia bude nachádzať nejaký objekt, môžu nastať nasledovné situácie:

- Upozornenie systému detekcie objektov v mŕtvom uhle sa neobjaví a v rozhraní s informáciami pre vodiča sa zobrazí hlásenie  **Detekcia objektov v mŕtvom uhle (BSI) nie je k dispozícii.**
- Indikátor upozornenia systému detekcie objektov v mŕtvom uhle (BSI) sa môže spustiť, aj keď sa toto hlásenie zobrazí.

Po opätovnom pripojení akumulátora a nastavení režimu napájania do polohy ZAPNUTÉ sa môžu naoranzovo rozsvietiť indikátory asistenčného systému stability vozidla (VSA), adaptívneho tempomatu (ACC) s funkciou sledovania vozidiel pri nízkych rýchlostiach, brzdového systému (oranžový), bezpečnostnej podpory a nízkeho tlaku v pneumatikách/systému výstrahy poklesu tlaku v pneumatikách spolu s hlásením v rozhraní s informáciami pre vodiča.

Prejdite krátku vzdialenosť rýchlosťou vyššou ako 20 km/h. Všetky indikátory by mali zhasnúť. Ak niektorý z nich nezhasne, nechajte vozidlo skontrolovať u predajcu.

## ■ Zapnutie a vypnutie systému detekcie objektov v mŕtvom uhle (BSI)

Systém môžete zapínať a vypínať pomocou rozhrania s informáciami pre vodiča.

- **Prepínanie displeja** Str. 146, 168
- **Bezpečnostná podpora** Str. 160, 181

Systém detekcie objektov v mŕtvom uhle zostane pri každom zapnutí systému napájania v predtým zvolenom nastavení zapnutia alebo vypnutia.

## ☒ Systém detekcie objektov v mŕtvom uhle (BSI)\*

Nastavenie systému detekcie objektov v mŕtvom uhle (BSI) môžete zmeniť.

- **Prispôsobiteľné funkcie** Str. 369

## Podmienky a obmedzenia systému detekcie objektov v mŕtvom uhle (BSI)

Indikátor upozornenia detekcie objektov v mŕtvom uhle (BSI) sa nemusí spustiť v nasledujúcich prípadoch:

- Medzi vaším vozidlom a vozidlom v susednom jazdnom pruhu je veľký rozdiel v rýchlosti.
- Vozidlo je zaparkované v bočnom jazdnom pruhu.
- K vášmu vozidlu sa približuje alebo ho predbieha objekt, ktorý radarové snímače nezachytia.
- Vozidlo jazdiace v susednom jazdnom pruhu je motocykel alebo iné malé vozidlo.

Systém detekcie objektov v mŕtvom uhle (BSI) nemusí fungovať správne v nasledujúcich prípadoch:

- Pri odbáčaní na križovatke.
- Systém deteguje objekty (zvodidlá, stĺpy, stromy a pod.).
- V zóne upozornenia sa bude nachádzať objekt, ktorý dobre neodráža rádiové vlny, napríklad motocykel.
- Jazdíte na ceste so zákrutami.
- Vozidlo sa presúva zo vzdialeného jazdného pruhu do vedľajšieho jazdného pruhu.
- Systém zachytí rušenie signálu, napríklad iné radarové snímače z iného vozidla alebo silné rádiové vlny vysielané z blízkeho zariadenia.
- Zadný nárazník alebo priestor okolo radarových snímačov je pokrytý nečistotami, blatom, snehom, ľadom atď.
- Poškodený alebo zdeformovaný zadný nárazník alebo oblasť okolo radarových snímačov.
- Za nepriaznivého počasia (silný dážď, sneh a hmla).
- Krátke zatáčanie alebo jazda po hrboľatej ceste, na ktorej sa vozidlo mierne nakláňa.
- K zadnej časti vozidla je pripevnený predmet, ako napríklad nosič na bicykle.

## Vysokonapätová batéria

Vysokonapätová batéria sa postupne vybíja, aj keď sa vozidlo nepoužíva. V dôsledku toho sa úroveň nabitia batérie zníži, ak je vozidlo dlhší čas zaparkované. Predĺžené časové obdobia pri nízkej úrovni nabitia skracujú životnosť batérie. Ak chcete zachovať stav kapacity batérie, aspoň raz za tri mesiace jazdite vozidlom dlhšie ako 30 minút. Extrémne vysoké teploty môžu mať vplyv na životnosť batérie. Tieto účinky môžete minimalizovať tým, že vozidlo v letnom období zaparkujete v tieni.

### ► Vysokonapätová batéria

Dávajte pozor, aby sa vysokonapätová batéria príliš nevybila. Ak sa úroveň nabitia batérie blíži k nule, zabráni to spusteniu motora.

K vysokonapätovým batériám je priložený štítok s nasledujúcimi informáciami (obrázok je príklad).

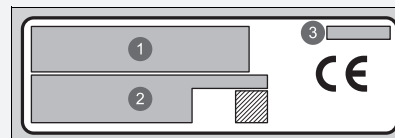

- 1 Názov a adresa výrobcu
- 2 Názov a adresa dovozcu
- 3 Model batérie a číslo šarže  
XXXXX##  
XXXXX: model batérie  
##: číslo šarže

## Nastavenie svetlometu

Jazda s vozidlom s pravostranným riadením v prostredí s jazdou vpravo alebo s vozidlom s ľavostranným riadením v prostredí s jazdou vľavo vedie k oslneniu vodičov protiídúcich vozidiel. Svetelný lúč zo svetlometov je potrebné upraviť pomocou maskovacej pásky.

### Modely s ľavostranným riadením

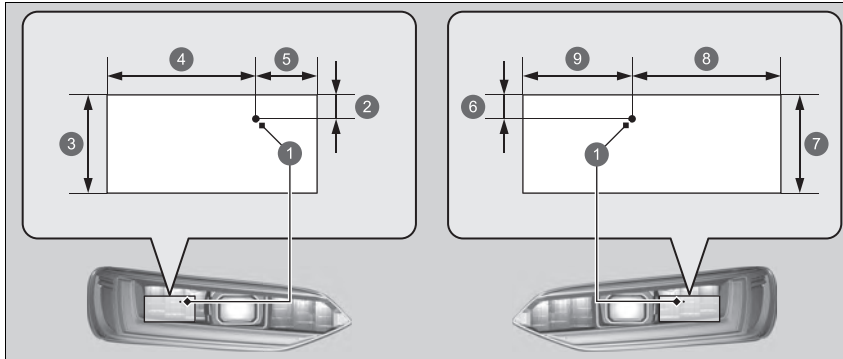

- 1 Stredový bod
- 2 10 mm
- 3 40 mm
- 4 58,5 mm
- 5 24,5 mm
- 6 10 mm
- 7 40 mm
- 8 58,5 mm
- 9 43 mm

### ▣ Nastavenie svetlometu

Dbajte na to, aby ste pásku neprilepili na nesprávne miesto. Ak svetlo zo svetlometov nesvieti správnym spôsobom, hrozí riziko porušenia právnych predpisov v danej krajine. Požiadajte predajcu o podrobné informácie.

Modely s pravostranným riadením

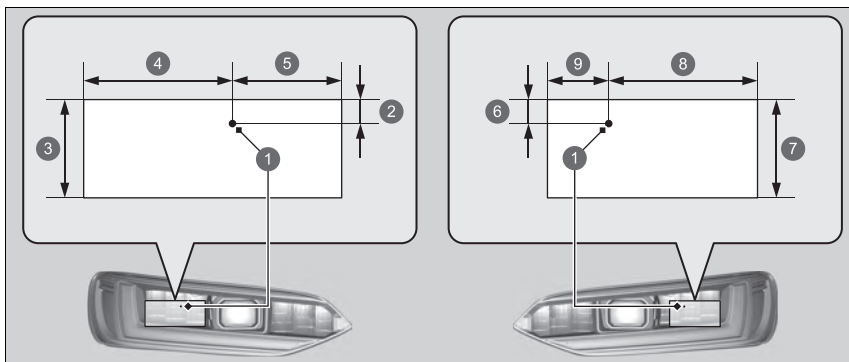

- 1 Stredový bod
- 2 10 mm
- 3 40 mm
- 4 58,5 mm
- 5 43 mm
- 6 10 mm
- 7 40 mm
- 8 58,5 mm
- 9 24,5 mm

1. Pripravte si dva kusy maskovacej pásky podľa obrázka.
  - Použite maskovaciu pásku, ktorá dokáže tlmiť svetlo (napríklad tesniacu vinylovú vodotesnú pásku).
2. Na svetlomet nalepte pásku podľa znázornenia na obrázku.

Honda Sensing je podporný systém pre vodiča, ktorý využíva dva úplne rozdielne druhy snímačov: sonarové snímače umiestnené v prednom a zadnom nárazníku a v prednej mriežke a predná širokouhlá kamera namontovaná na vnútornej strane čelného skla za spätným zrkadlom.

Honda Sensing má nasledujúce funkcie.

## ■ Funkcie, ktoré nevyžadujú na aktiváciu použitie spínačov

- Brzdový systém zmiernenia zrážky (CMBS) ➤ Str. 490
- Ovládanie brzdzenia pri nízkej rýchlosti ➤ Str. 503
- Systém predchádzania vybočeniu z vozovky ➤ Str. 557
- Systém rozpoznávania dopravných značiek ➤ Str. 565

## ■ Funkcie, ktoré vyžadujú na aktiváciu použitie spínačov

- Adaptívny tempomat (ACC) s funkciou sledovania vozidiel pri nízkych rýchlostiach ➤ Str. 509
- Systém podpory riadenia vozidla v jazdnom pruhu (LKAS) ➤ Str. 532
- Traffic Jam Assist ➤ Str. 547

## ■ Prevádzkové spínače adaptívneho tempomatu (ACC) s funkciou sledovania vozidiel pri nízkych rýchlostiach/systému podpory riadenia vozidla v jazdnom pruhu (LKAS)/Traffic Jam Assist

Modely s panelom s ukazovateľmi typu A

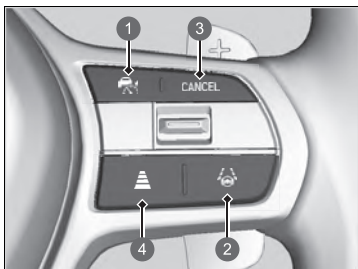

### 1 Tlačidlo

Stlačením aktivujete pohotovostný režim systému ACC s funkciou sledovania vozidiel pri nízkych rýchlostiach. Prípadne stlačením zrušíte tento systém.

### 2 Tlačidlo LKAS

Stlačením aktivujete pohotovostný režim pre systém LKAS a systém Traffic Jam Assist. Prípadne stlačením zrušíte tieto systémy.

### 3 Tlačidlo CANCEL

Stlačením zrušíte systém ACC s funkciou sledovania vozidiel pri nízkych rýchlostiach.

### 4 Tlačidlo odstepu

Stlačením zmeníte nastavený odstup systému ACC s funkciou sledovania vozidiel pri nízkych rýchlostiach.

### 5 Spínač RES/+ / SET/-

Stlačením tlačidla **RES/+ / SET/-** prepnete nahor nastavenie alebo obnovte systém ACC s funkciou sledovania vozidiel pri nízkych rýchlostiach alebo zvýšte rýchlosť vozidla. Stlačením tlačidla **RES/+ / SET/-** nadol nastavte systém ACC s funkciou sledovania vozidiel pri nízkych rýchlostiach alebo znížte rýchlosť vozidla.

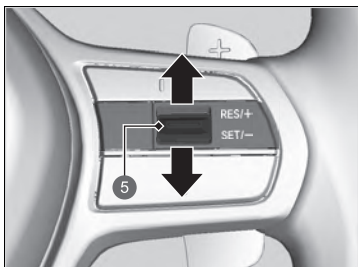



Modely s ukazovateľom typu B

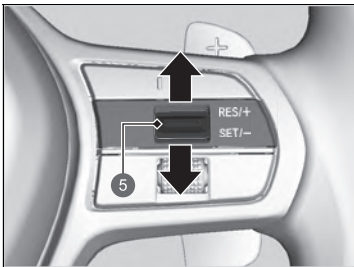
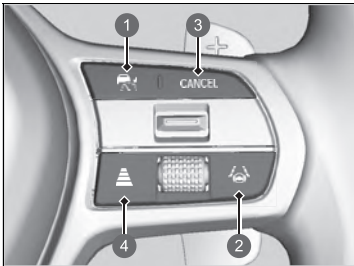

## Obsah ukazovateľa

Modely s panelom s ukazovateľmi typu A



Môžete vidieť aktuálny stav adaptívneho tempomatu (ACC) s funkciou sledovania vozidiel pri nízkych rýchlostiach, systému podpory riadenia vozidla v jazdnom pruhu (LKAS) a systému Traffic Jam Assist.

- 1 Signalizuje, že systém ACC s funkciou sledovania vozidiel pri nízkych rýchlostiach je pripravený na aktiváciu.
  - Zelená: Systém je zapnutý.
  - Biela: Systém je v pohotovostnom režime.
  - Oranžová: Vyskytol sa problém so systémom.
- 2 Signalizuje, že systém LKAS alebo systém Traffic Jam Assist je pripravený na aktiváciu.
  - Zelená: Systém je zapnutý.
  - Biela: Systém je v pohotovostnom režime.
  - Oranžová: Vyskytol sa problém so systémom.
- 3 Signalizuje, že je systém LKAS alebo systém Traffic Jam Assist aktivovaný, a indikuje, či boli rozpoznané jazdné pruhy.
  - Zelené čiary: Systém je zapnutý.
  - Biele čiary: Boli rozpoznané dopravné pruhy.
  - Oranžová čiara: Systém rozpoznal vybočenie z jazdného pruhu.

## Obsah ukazovateľa

### Modely s projekčným displejom

Projekčný displej môžete nastaviť tak, aby zobrazoval aktuálny stav každej funkcie.

➤ **Projekčný displej** \* Str. 187

Modely s ukazovateľom typu B

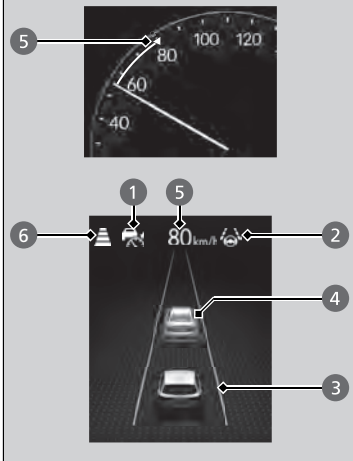

4 Signalizuje, či je rozpoznané vozidlo vpredu.

#### Modely s ukazovateľom typu B

- Kontrolované cieľové vozidlo: Biela so zelenými obrysami
  - Nekontrolované cieľové vozidlo: Sivý
- 5 Označuje, či adaptívny tempomat s funkciou sledovania vozidiel pri nízkych rýchlostiach zobrazuje nastavenú rýchlosť vozidla.
- 6 Označuje, či adaptívny tempomat s funkciou sledovania vozidiel pri nízkych rýchlostiach zobrazuje nastavený odstup vozidla.

## Brzdový systém zmiernenia zrážky (CMBS)

Systém vám môže pomôcť, keď zistí, že hrozí kolízia vášho vozidla s iným vozidlom (vrátane motocyklov) pred vami zozadu, s oproti idúcim vozidlom spredu, vozidlom približujúcim sa z boku, s chodcom alebo cyklistom (pohybujúcim sa bicyklom). Systém CMBS je navrhnutý tak, aby vás upozornil pri rozpoznaní novej kolízie a tiež vám asistoval pri znižovaní rýchlosti, predchádzaní kolíziám a znižovaní ich závažnosti.

### Brzdový systém zmiernenia zrážky (CMBS)

#### **Dôležitá bezpečnostná informácia**

Systém CMBS je určený na obmedzenie závažnosti zrážky, ktorej nemožno zabrániť. Tento systém nezabraňuje zrážkam ani automaticky nezastaví vozidlo. Ako vodič nesiete zodpovednosť za správne používanie brzdového pedála a volantu vzhľadom na jazdné podmienky.

Za určitých podmienok sa funkcia CMBS nemusí aktivovať alebo nemusí rozpoznať vozidlo, ktoré sa nachádza pred vašim vozidlom:

➤ **Podmienky a obmedzenia systému CMBS**  
Str. 495

Prečítajte si informácie o manipulácii s prednou širokouhlou kamerou tvoriacou súčasť tohto systému.

➤ **Predná širokouhlá kamera** Str. 574

Keď je aktivovaný systém CMBS, ostane v prevádzke aj vtedy, keď je plynový pedál čiastočne stlačený. Ak však príde k úplnému stlačeniu plynového pedála, zruší sa.

## ■ Spôsob fungovania systému

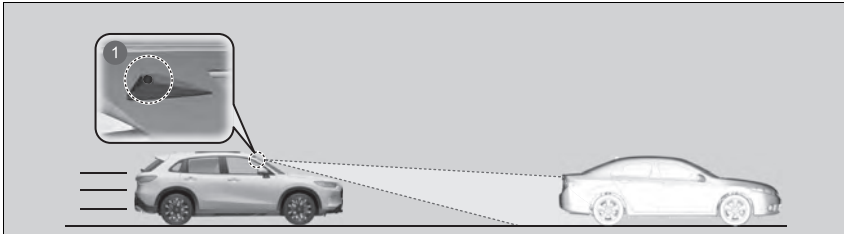

1 Predná širokouhlá kamera sa nachádza za spätným zrkadlom.

Systém začne monitorovať cestu pred vozidlom, keď dosiahne rýchlosť približne 5 km/h alebo vyššiu a vyhľadá pred vami iné vozidlo (vrátane motocyklov), chodca, alebo pohybujúci sa bicykel.

Systém CMBS sa aktivuje, keď:

- Rozdiel rýchlostí medzi vašim vozidlom a zaznamenaným vozidlom (vrátane motocyklov), chodcom alebo pohybujúcim sa bicyklom pred vami dosiahne približne 5 km/h alebo viac, pričom hrozí zrážka.
- Vaše vozidlo ide rýchlosťou zhruba 30 km/h alebo menej a existuje riziko predného nárazu so zisteným prichádzajúcim vozidlom (vrátane motocykla), chodcom alebo pohybujúcim sa bicyklom pri odbočení doľava\*1/doprava\*2 na križovatke.
- Vaše vozidlo dosahuje rýchlosť približne 100 km/h alebo menej a systém určí, že hrozí zrážka s:
  - Rozpoznaným prichádzajúcim alebo stojacim vozidlom pred vami.
  - Rozpoznaným chodcom alebo pohybujúcim sa bicyklom pred vami.
  - Vozidlom približujúce sa zo strany pred vami.

\*1: Typ vozidla s ľavostranným riadením

\*2: Typ vozidla s pravostranným riadením

## ▶▶ Spôsob fungovania systému

Predná širokouhlá kamera brzdového systému zmiernenia zrážky (CMBS) zároveň slúži na rozpoznávanie chodcov.

Táto funkcia na rozpoznávanie chodcov sa však v určitých podmienkach nemusí aktivovať alebo nemusí byť schopná rozpoznať chodca pred vozidlom. Pozrite si zoznam podmienok, pri ktorých sa znižuje schopnosť rozpoznania chodcov.

### ▶ Podmienky a obmedzenia systému CMBS

Str. 495

## ▶▶ Modely s projekčným displejom

Výstraha projekčného displeja používa objektív, ktorý sa nachádza na čelnej hrane prístrojovej dosky. Objektív nezakrývajte a nevylejte na neho žiadnu tekutinu.

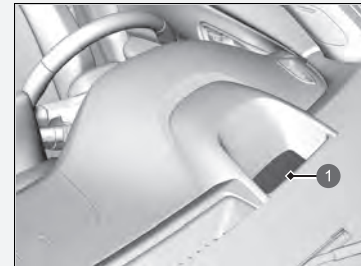

1 Kryt svetla

Brzdový systém zmiernenia zrážky (CMBS) sa zruší, keď vozidlo zastaví alebo systém zistí, že už neexistuje možnosť kolízie.

Brzdový systém zmiernenia zrážky (CMBS) je možné tiež zrušiť, keď vodič používa volant alebo brzdový či plynový pedál, aby sa vyhol zrážke.

### ■ Keď sa systém aktivuje

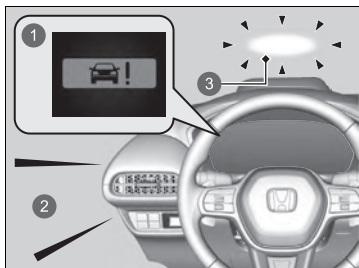

- 1 Vizualné upozornenia
- 2 Zvuková signalizácia
- 3 Výstražné svetlá projekčného displeja\*

Môžete zmeniť vzdialenosť medzi vozidlami (**Ďaleko/Normálne/Blízko**), pri ktorej systém spustí najskoršie upozornenie na zrážku.

➔ **Prispôsobiteľné funkcie** Str. 369

Systém poskytuje vizuálne aj zvukové upozornenia na možnú zrážku a deaktivuje sa, ak k zrážke nedôjde.

- Vykonajte príslušné kroky na zabránenie zrážke (použite brzdy, prejdite do vedľajšieho jazdného pruhu a pod.).

## ■ Fázy upozornenia na zrážku

Systém disponuje tromi fázami upozornenia na možnú zrážku. V závislosti od okolností však systém CMBS nemusí prejsť všetkými fázami pred iniciovaním poslednej fázy.

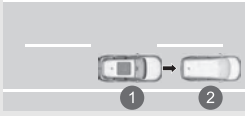
Vzdialenosť medzi vozidlami	CMBS		
	Snímače zaznamenajú vozidlo	Zvukové a vizuálne VÝSTRAHY	Brzdenie
Prvá fáza 	Riziko zrážky s vozidlom pred vami.	Keď je systém nastavený na možnosť <b>Ďaleko</b> , vizuálne a zvukové upozornenia sa aktivujú pri väčšej vzdialenosti od vozidla pred vami ako v prípade nastavenia <b>Normálna</b> . Ak je nastavená možnosť <b>Blízko</b> vzdialenosť je kratšia ako v prípade nastavenia <b>Normálna</b> .	—
Druhá fáza 	Zvýšené riziko zrážky, čas na reakciu sa skrátil.	Vizuálne a zvukové upozornenia.	Jemné brzdenie
Tretia fáza 	Systém CMBS vyhodnotí, že zrážke sa nedá vyhnúť.		Maximálne brzdenie

- ❶ Vaše vozidlo
- ❷ Vozidlo pred vami
- ❸ Ďaleko
- ❹ Normálna
- ❺ Blízko

## ■ Zapnutie a vypnutie systému CMBS

Systém môžete zapínať a vypínať pomocou rozhrania s informáciami pre vodiča.

➤ **Prepínanie displeja** Str. 146, 168

➤ **Bezpečnostná podpora** Str. 160, 181

Systém CMBS sa zapne vždy, keď zapnete systém napájania, aj keď ste ho pri poslednej jazde vyppli.

## ▣ Brzdový systém zmiernenia zrážky (CMBS)

Počas jazdy nie je možné systém CMBS vypnúť.

Systém CMBS sa môže za určitých podmienok automaticky vypnúť, pričom indikátor bezpečnostnej podpory (oranžový) a indikátor brzdového systému zmiernenia zrážky (CMBS) (oranžový) môžu zostať svietiť:

➤ **Podmienky a obmedzenia systému CMBS**

Str. 495

Systém CMBS sa aktivuje až po zhruba 15 sekundách po zapnutí systému napájania.

Po opätovnom pripojení akumulátora a nastavení režimu napájania do polohy ZAPNUTÉ sa môžu naoranžovo rozsvietiť indikátory asistenčného systému stability vozidla (VSA), adaptívneho tempomatu (ACC) s funkciou sledovania vozidiel pri nízkych rýchlostiach, brzdového systému (oranžový), bezpečnostnej podpory a nízkeho tlaku v pneumatikách/systému výstrahy poklesu tlaku v pneumatikách spolu s hlásením v rozhraní s informáciami pre vodiča.

Prejdite krátku vzdialenosť rýchlosťou vyššou ako 20 km/h. Všetky indikátory by mali zhasnúť. Ak niektorý z nich nezhasne, nechajte vozidlo skontrolovať u predajcu.

Ak ste zistili akékoľvek neštandardné fungovanie systému (napr. sa výstražná správa zobrazuje príliš často), nechajte vozidlo skontrolovať predajcovi.



## ■ Podmienky a obmedzenia systému CMBS

V nasledujúcich situáciách nemusí byť predná širokouhlá kamera schopná správne rozpoznať vozidlá, chodcov, pohybujúce sa bicykle alebo cestné podmienky, čo môže spôsobiť nesprávne fungovanie systému CMBS.

📷 **Predná širokouhlá kamera** Str. 574

### ■ Podmienky prostredia

- Jazda v nepriaznivom počasí (dážď, hmla, sneh a pod.).
- Náhle prechody medzi svetlou a tmavou oblasťou, ako napríklad vjazd alebo výjazd z tunela alebo tieňa stromov či budovy atď.
- Medzi objektmi a pozadím je malý kontrast.
- Jazda do oslabeného slnečného svetla (napr. východ alebo západ slnka).
- Silné svetlo sa odráža na vozidlá (vrátane motocyklov), chodcov, pohybujúce sa bicykle alebo povrchy ciest.
- Predmety alebo konštrukcie na ceste môžu byť nesprávne považované za vozidlá a chodcov.
- Z vozidla pred vami vystrekne voda alebo odletí sneh.
- Jazda potme alebo v tmavých miestach, ako sú napríklad tunely (vzhľadom na slabé svetlo nemusia byť vozidlá vrátane motocyklov, chodci alebo pohybujúce sa bicykle osvetlené).

### ■ Podmienky vozovky

- Jazda na zasneženej alebo mokrej vozovke (zakryté označenie jazdných pruhov, stopy po vozidlách, odrazené svetlá, rozprašovaná voda po vozovke, vysoký kontrast).
- Jazdenie po točitých, kľukatých alebo zvlnených cestách.
- Cesta je kopcovitá alebo vozidlo prichádza k hrebeňu kopca.
- Vaše vozidlo sa silne trasie na nerovných povrchoch ciest.

## ■ Podmienky vozidla

- Jazda potme alebo v tmavých miestach, ako sú napríklad tunely, s vypnutými svetlometmi.
- Predná časť prednej širokouhlej kamery je zakrytá nečistotami, hmlou, dažďom, blatom, vlhkým snehom, tesnením, príslušenstvom, nálepkami alebo fóliou na čelnom skle.
- Vnútoraná strana čelného skla je zahmlená.
- Na čelnom skle sú zvyšky po stieračoch.
- Keď je osvetlenie slabé v dôsledku znečistenia skiel svetlometov alebo je v tmavom mieste znížená viditeľnosť v dôsledku nesprávneho nastavenia svetlometov.
- Abnormálny stav pneumatík alebo kolies (nesprávne rozmery, rôzne veľkosti alebo konštrukcie, nesprávne nahustené atď.).
- Vozidlo je naklonené v dôsledku ťažkej batožiny v batožinovom priestore alebo na zadných sedadlách.
- Odpruženie bolo upravené.
- Vozidlo ťahá príves.
- Jazda s aktivovanou parkovacou brzdou.
- Pohľad kamery je zablokovaný kvapkami vody z ostrekovača okna alebo stieračmi.
- Prevádzka vozidla je nestabilná v dôsledku klzkej cesty atď.

## ▣ Brzdový systém zmiernenia zrážky (CMBS)

Zaistite, aby všetky pneumatiky boli rovnakej veľkosti, typu a značky a aby boli opotrebované rovnomerne. Ak používate pneumatiky rôznych veľkostí, typov, značiek alebo stupňa opotrebovania, systém nemusí fungovať správne.

Neupravujte odpruženie. Po zmene výšky vozidla nemusí systém fungovať správne.

### ■ Príklady obmedzení správnej detekcie prednej širokouhlej kamery v dôsledku stavu vozidla pred vami, prichádzajúcich vozidiel, vozidiel približujúcich sa zo strany, chodcov alebo pohybujúcich sa bicyklov

- Vzdialenosť medzi vašim vozidlom a vozidlom (vrátane motocyklov) pred vami, prichádzajúcim vozidlom, vozidlom približujúcim sa zo strany, chodcom alebo pohybujúcim sa bicyklom je príliš malá.
- Vozidlo (vrátane motocyklov) pred vami, prichádzajúce vozidlo, vozidlo približujúce sa zo strany, chodec alebo pohybujúci sa bicykel sa náhle zaradí pred vás alebo vám náhle skočí do cesty.
- Bicykel alebo vozidlo smerujúce do strany je zastavené.
- Prichádzajúce vozidlo (vrátane motocyklov) alebo vozidlo pred vami smeruje do strany alebo smeruje šikmo.
- Keď vozidlo (vrátane motocyklov) pred vami, prichádzajúce vozidlo, vozidlo približujúce sa zo strany, chodec alebo pohybujúci sa bicykel splyva s pozadím, zabraňuje tým rozpoznaníu systémom.
- Keď sa pred vami pohybuje viacero chodcov v skupine.
- Keď sa pred vami pohybuje viacero bicyklov v skupine.
- Keď chodec alebo pohybujúci sa bicykel prejde cez cestu príliš rýchlo.
- Chodec alebo pohybujúci sa bicykel sa priblíži z opačného smeru.
- Svetlomety vozidla pred vami alebo vozidla prichádzajúceho v protismere v tmavom prostredí svietia iba na jednej strane alebo nesvietia vôbec.
- Keď je chodec (hlava, končatiny atď.) zakrytý batožinou.
- Keď je chodec zhrbený, ak čupí, má zdvihnuté ruky alebo ak beží.
- Keď je chodec nižší ako približne 1 meter alebo vyšší ako približne 2 metre.
- Keď chodec tlačí kočík alebo bicykel.
- Vozidlo sa blíži diagonálne zo strany.
- Zo strany sa približuje vozidlo s netradičným tvarom (napríklad cisterna alebo nákladné vozidlo bez nákladu).
- Vozidlo približujúce sa zo strany jazdí po zákrute alebo do kopca.

### ■ Príklady ďalších obmedzení prevádzky detekcie alebo systému

- Keď vozidlo (vrátane motocyklov) pred vami je malý motocykel, motocykel s postranným vozíkom, invalidný vozík alebo iné špeciálne tvarované vozidlo.
- Keď je zadná časť vozidla nižšia než predná časť, ako napríklad nákladné vozidlá bez nákladu alebo úzke vozidlá.
- Keď vozidlo (vrátane motocyklov) pred vami, prichádzajúce vozidlo, chodec alebo pohybujúci sa bicykel nie je pred vozidlom.
- Rozdiel rýchlosti medzi vašim vozidlom a vozidlom (vrátane motocyklov) pred vami, prichádzajúcim vozidlom, chodcom alebo pohybujúcim sa bicyklom je mimoriadne veľký.
- Rýchlostný rozdiel medzi vašim vozidlom a vozidlom, chodcom alebo bicyklom približujúcim sa z boku je mimoriadne veľký.
- Keď sa vozidlo (vrátane motocyklov) alebo pohybujúci sa bicykel pred vami náhle zastaví.
- Keď vodič použije brzdový pedál a volant, aby sa vyhol zrážke.
- Keď sa budete približovať k vozidlu (vrátane motocyklov) pred vami, prichádzajúcemu vozidlu, chodcom alebo pohybujúcim sa bicyklom a zároveň budete výrazne zrýchľovať alebo pohybovať volantom (s výnimkou odbočenia doľava<sup>\*1</sup>/doprava<sup>\*2</sup> na križovatke atď.)<sup>\*3</sup>.
- Keď je pohybujúci sa bicykel detskej veľkosti, skladací, má tri kolesá alebo ide o iný typ bicykla s malými pneumatikami, prípadne o dlhý bicykel (napríklad tandemový bicykel).
- Keď predná širokouhlá kamera nedokáže správne identifikovať tvar vozidla (vrátane motocyklov) pred vami, prichádzajúceho vozidla, vozidla približujúceho sa zo strany, chodca alebo pohybujúceho sa bicykla.
- Keď vozidlo (vrátane motocyklov), ktoré má veľmi vysokú minimálnu svetlú výšku, je pred vami alebo sa približuje zo strany.

\*1: Typ vozidla s ľavostranným riadením

\*2: Typ vozidla s pravostranným riadením

\*3: Keď existuje riziko prednej zrážky s prichádzajúcim vozidlom pri odbáčaní doľava<sup>\*1</sup>/doprava<sup>\*2</sup>, aktivuje sa systém CMBS. Nemusí sa však aktivovať v prípade, ak náhle otočíte volantom.

### ■ Automatické vypnutie

System CMBS sa môže automaticky vypnúť a indikátor bezpečnostnej podpory (oranžový) a indikátor brzdového systému zmiernenia zrážky (CMBS) (oranžový) sa rozsvietia a ostanú svietiť v nasledujúcich prípadoch:

- Dlhodobo jazdíte v teréne, na horských cestách, v zákrutách či na kľukatých cestách.
- Jazda v nepriaznivom počasí (dážď, hmla, sneh a pod.).
- Jazda s aktivovanou parkovacou brzdou.
- Teplota prednej širokouhlej kamery je príliš vysoká.
- Predná širokouhlá kamera je zakrytá nečistotami, hmlou, dažďom, blatom, vlhkým snehom, tesnením, príslušenstvom, nálepkami alebo fóliou na čelnom skle.
- Zistil sa abnormálny stav pneumatík (nesprávna veľkosť pneumatík, pneumatika s defektom atď.).

Po zlepšení alebo odstránení stavu, ktorý viedol k vypnutiu systému CMBS (napr. po očistení), sa systém znova spustí.

## ■ Malé riziko zrážky

Systém CMBS sa môže aktivovať aj v prípade malého rizika zrážky, a to v nasledujúcich prípadoch.

Systém sa môže aktivovať aj vtedy, keď deteguje možnosť zrážky s chodcami, pohybujúcimi sa bicyklami alebo vozidlami.

- Vozidlo sa priblíži alebo predbehne iné vozidlo, ktoré zatáča doľava alebo doprava.
- S vozidlom dostihnete ďalšie vozidlo pred vami a prejdete do druhého pruhu, aby ste ho predbehli.

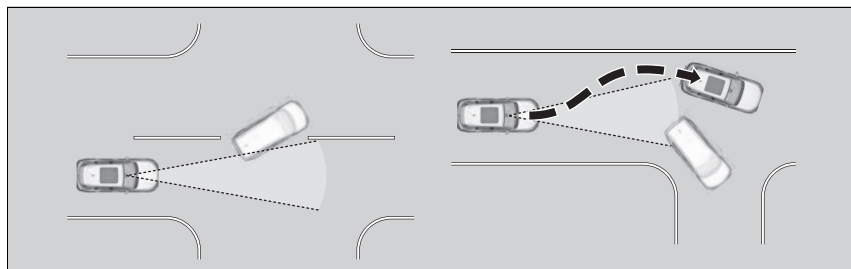

- Keď sa vaše vozidlo približuje k vozidlám, chodcom alebo pohybujúcim sa bicyklom.
- Keď pred vami prechádzajú vozidlá, chodci alebo pohybujúce sa bicykle.
- Vozidlom idete pod nízku konštrukciu alebo úzkou bránou vysokou rýchlosťou.
- Keď sa vedľa cesty pozdĺž zákruty nachádzajú dopravné značky alebo konštrukcie (napríklad ochranné zábradlia).

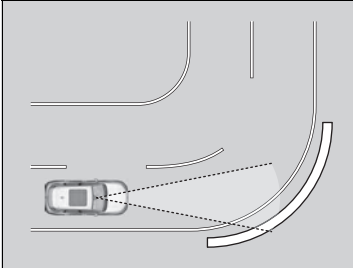

- Pri jazde v zákrutách sa vozidlo dostáva do polohy, keď sa protiidúce vozidlo nachádza priamo pred vami.

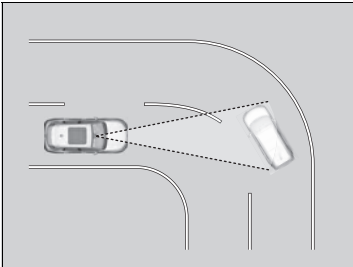

- Keď sa približujete k stojacim vozidlám alebo stenám (napríklad pri parkovaní).
- Vozidlo sa približuje zo strany, keď prechádza cez zákrutu.
- Prebehnete vozidlo (vrátane motocyklov), chodca alebo bicykel, keď odbočujú doľava alebo doprava.
- Prejdete pred vozidlo (vrátane motocyklov), chodca alebo bicykel, ktoré sa blížia z boku.
- Vozidlo (vrátane motocyklov), chodec alebo bicykel odbáča doľava alebo doprava, zatiaľ čo sa približuje k vášmu vozidlu zo strany.
- Pokúsite sa prejsť pred vozidlom (vrátane motocyklov) alebo bicykel, keď odbočujete doľava alebo doprava.
- Vozidlo (vrátane motocyklov) alebo bicykel sa pokúša prejsť pred vaše vozidlo, keď odbočujete doľava alebo doprava.
- Vozidlo (vrátane motocyklov), chodec alebo bicykel vstupuje do dráhy vášho vozidla a zastaví sa pred vami.
- Keď odbočujete doľava alebo doprava, chodec prechádzajúci cez cestu vstúpi do dráhy vášho vozidla a zastaví sa pred vami.
- Prejdete blízko pri boku vozidla zaparkovaného na ulici.



## Ovládanie brzdenia pri nízkej rýchlosti

Pomocou sonarových snímačov umiestnených na prednom a zadnom nárazníku a v prednej mriežke tento systém dokáže zistiť, či počas normálnej jazdy alebo pri príliš silnom zošliapnutí plynového pedála hrozí nebezpečenstvo kolízie so stenou alebo inou prekážkou. Systém potom pomáha predchádzať kolíziám a znižovať škody spôsobené nárazom pomocou funkcie brzdenia pri nízkej rýchlosti, ovládania plynu na zmiernenie zrážky a ovládania plynu na zmiernenie zadnej zrážky.

### ▣ Ovládanie brzdenia pri nízkej rýchlosti

## VÝSTRAHA

Systém ovládania brzdenia pri nízkej rýchlosti nedokáže zabrániť každej zrážke ani znížiť škodu spôsobenú zrážkou vo všetkých situáciách, keď dôjde k náhodnému alebo príliš silnému stlačeniu plynového pedála. Prílišné spoliehanie sa na tento systém môže mať za následok kolíziu spojenú s vážnym zranením alebo smrťou. Vždy kontrolujte okolie, polohu radenia a používanie pedála. Vodič zostáva aj naďalej zodpovedný za bezpečnú obsluhu vozidla.

Ak sa aktivuje ovládanie brzdenia pri nízkej rýchlosti v situácii, keď nechcete, aby sa aktivovala automatická brzda (napríklad keď sa vozidlo nachádza medzi dvomi železničnými priecestiami), jednoducho stlačte brzdový pedál, aby ste deaktivovali systém, a potom pokračujte v jazde podľa plánu.

Ak je systém aktivovaný obrubníkmi/parkovacími obrubníkmi alebo rozdielmi vo výške na ceste a nedokázate zaparkovať alebo ich odstrániť, vypnite systém.

## ■ Spôsob fungovania systému

### ■ Funkcia brzdienia pri nízkej rýchlosti

Funkcia brzdienia pri nízkej rýchlosti poskytuje vizuálne a zvukové upozornenie a pomoc s brzdením, keď sa vozidlo pohybuje približne rýchlosťou 2 až 10 km/h a existuje možnosť zrážky s rozpoznanou stenou alebo inými prekážkami.

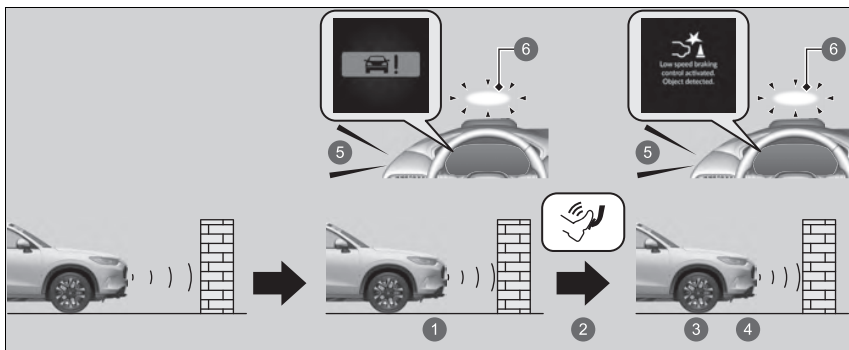

- 1 Vozidlo zabrzdí
- 2 Vodič stlačí brzdový pedál
- 3 Zastavenie
- 4 Po dosiahnutí stabilnej polohy uvoľníte brzdu
- 5 Zvuková signalizácia
- 6 Projekčný displej\*

Ak systém parkovacích snímačov vypne iba zadné snímače, pri cúvaní nebude fungovať funkcia brzdienia pri nízkej rýchlosti.

➤ **Zapnutie a vypnutie systému parkovacieho snímača** Str. 591

### ▶▶ Ovládanie brzdienia pri nízkej rýchlosti

Pokyny týkajúce sa správnej manipulácie so sonarovými snímačmi nájdete na nasledujúcej strane.

➤ **Sonarové snímače** Str. 576

Vozidlo uvoľní brzdu a niekoľko sekúnd po aktivácii systému sa začne pohybovať. Ak chcete udržať vozidlo zastavené, držte brzdový pedál stlačený alebo prevodovku preradte do polohy **P**.

Ak chcete zabrániť aktivácii systému, keď nie je potrebný, vždy ho vypnite počas údržby vozidla, pri nakladaní vozidla na loď, kamión a pod. alebo pri používaní dynamometra či valcov na jeho kontrolu.

Ak na zadné snímače alebo okolo nich umiestnite nejaké príslušenstvo (napríklad nosič na bicykle), systém ovládania brzdienia pri nízkej rýchlosti sa môže aktivovať, ak bude toto príslušenstvo považovať za prekážku. V takom prípade vypnite zadný snímač.

➤ **Zapnutie a vypnutie systému parkovacieho snímača** Str. 591

### ■ Ovládanie plynu na zmiernenie zrážky a ovládanie plynu na zmiernenie zadnej zrážky

Keď vozidlo stojí alebo sa pohybuje nižšou rýchlosťou než 10 km/h a pred ním alebo za ním sa nachádza určitá prekážka (napríklad stena), v prípade silnejšieho stlačenia plynového pedála vás systém informuje pomocou vizuálneho a zvukového signálu. Systém súčasne zabráni náhlemu pohybu dopredu alebo dozadu obmedzením výkonu napájacieho systému, potom sa v aktivuje brzdenie pri nízkej rýchlosti, keď sa približujete k prekážke.

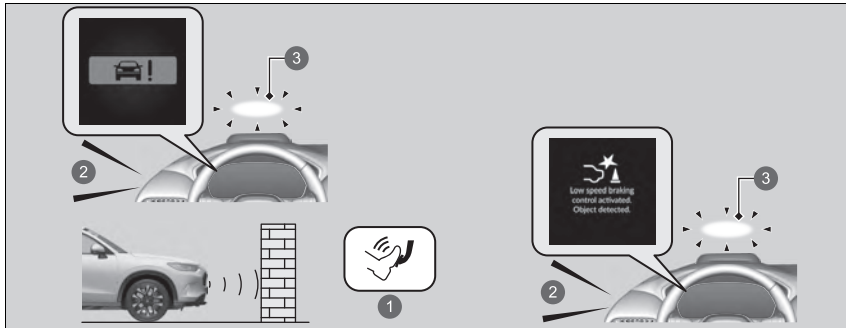

- 1 Náhodné stlačenie plynového pedála/obmedzenie výstupu systému napájania
- 2 Zvuková signalizácia
- 3 Projekčný displej\*

Ovládanie plynu na zmiernenie zrážky a ovládanie plynu na predchádzanie zadnej zrážke sa neaktivuje v nasledujúcich situáciách.

Pri jazde vpred:

Keď sa nachádzate na prudkom svahu alebo je zaradená poloha **P**, **R** alebo **N**.

Pri cúvaní:

Keď sa nachádzate na prudkom svahu alebo je zaradená iná poloha než **R**.

\* Nie je k dispozícii u všetkých modelov

Ak systém parkovacích snímačov vypne iba zadné snímače, pri cúvaní nebude fungovať funkcia ovládania plynu na zmiernenie zrážky a ovládania plynu na zmiernenie zadnej zrážky.

➤ **Zapnutie a vypnutie systému parkovacieho snímača** Str. 591

## ■ Zapnutie a vypnutie systému

Systém môžete zapínať a vypínať pomocou rozhrania s informáciami pre vodiča.

➤ **Prepínanie displeja** Str. 146, 168

➤ **Bezpečnostná podpora** Str. 160, 181

Systém sa zapne vždy, keď zapnete systém napájania, aj keď ste ho pri poslednej jazde vypli.

## ➤ Zapnutie a vypnutie systému

Systém ovládania brzdzenia pri nízkej rýchlosti sa môže po opätovnom pripojení 12-voltovej batérie dočasne vypnúť.

Keď sa systém určitý čas pohybuje rýchlejšie než 20 km/h, systém sa automaticky zapne.

Ak sa systém nezapne, nechajte vozidlo skontrolovať u predajcu.

## Podmienky zrušenia

Podmienky pre ovládanie plynu na zmiernenie zrážky a ovládanie plynu na zmiernenie zadnej zrážky.

- Keď už nie je stlačený plynový pedál.
- Keď je plynový pedál stlačený približne štyri sekundy.
- Keď je stlačený brzdový pedál.

Podmienky zrušenia funkcie brzdzenia pri nízkej rýchlosti.

- Uplynul určitý čas od poslednej aktivácie.

## Podmienky a obmedzenia systému brzdzenia pri nízkej rýchlosti

Systém nemusí fungovať správne v nasledujúcich prípadoch:

### Príklady prekážok, ktoré sonarový snímač nedokáže rozpoznať

- Prekážky, ktoré neodrážajú zvukové vlny, ako napríklad ľudia, sneh, oblečenie, špongie atď.
- Úzke prekážky, ako sú ploty, bicykle, dopravné značky atď.
- Krátke alebo malé prekážky.
- Prekážky bezprostredne pred nárazníkom.
- Pohybujúce sa objekty alebo prekážky, ktoré náhle vstúpia na cestu.
- Prekážky, ktoré nie sú kolmé na zem.

## Podmienky zrušenia

Keď sa ovládanie brzdzenia pri nízkej rýchlosti a ovládanie plynu na zmiernenie zrážky raz aktivujú, pre tú istú prekážku sa už neaktivujú znova. Môžu sa aktivovať znova po jazde určitý čas od poslednej aktivácie.

Ovládanie brzdzenia pri nízkej rýchlosti a ovládanie plynu na zmiernenie (zadnej) zrážky sa pri jazde vpred a cúvaní aktivujú samostatne. (Ak sa napríklad aktivujú pri jazde vpred, môžu sa pri cúvaní okamžite aktivovať znova.) Ak však bolo aktivované brzdzenie pri nízkej rýchlosti, ovládanie plynu na zmiernenie zrážky sa môže aktivovať znova až po jazde určitú dobu.

### ■ Príklady situácií, kedy sonarový snímač nedokáže rozpoznať prekážky

- Sonarový snímač je špinavý (pokrytý snehom, vodou, blatom atď.).
- Vozidlo je príliš horúce alebo príliš studené.
- Pri približovaní sa k prekážke pod uhlom sa prudko otočí volant.

### ■ Ďalšie príklady, kedy systém nemusí fungovať správne

- Vozidlo je naklonené kvôli ťažkému nákladu alebo úpravám odpruženia.
- Abnormálny stav pneumatík alebo kolies (nesprávne rozmery, rôzne veľkosti alebo konštrukcie, nesprávne nahustené atď.).
- Zlé poveternostné podmienky, ako je lejak, hmla, sneh, piesočná búrka atď.
- Teplota/vlhkosť okolia je príliš vysoká alebo nízka.
- Pri jazde nadol po veľmi prudkom svahu.
- Keď ste v blízkosti ďalších vozidiel so sonarovým snímačom alebo iných objektov, ktoré vyžadujú ultrazvukové vlny.

### ■ Situácie, keď sa systém môže aktivovať aj bez rizika zrážky

- Pri prechode cez krátke alebo úzke brány.
- Pri jazde po nerovnom povrchu, trávnatých plochách alebo miestach so schodmi.
- Keď z vyvýšenej polohy vyčnieva zošikmený stĺp alebo stena.
- Keď sa vedľa cesty nachádzajú prekážky.
- Pri jazde smerom ku značkám, závesom, konárom stromu, železničným priecestiam atď.
- Pri jazde na zaplavených cestách.

## Adaptívny tempomat (ACC) s funkciou sledovania vozidiel pri nízkych rýchlostiach

Pomáha udržiavať stálu rýchlosť vozidla a nastavený odstup za vozidlom rozpoznávaným pred vaším vozidlom, pričom v prípade zastavenia zisteného vozidla dokáže spomaliť a zastaviť vaše vozidlo bez toho, aby ste museli mať nohu na brzdovom alebo plynovom pedáli.

Ak systém ACC s funkciou sledovania vozidiel pri nízkych rýchlostiach spomalí vozidlo tým, že použije brzdy, rozsvietia sa brzdové svetlá vozidla.

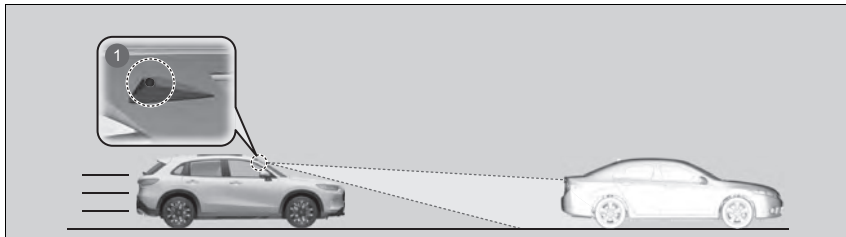

1 Predná širokouhlá kamera sa nachádza za spätným zrkadlom.

- Rýchlosť vozidla pre systém ACC s funkciou sledovania vozidiel pri nízkych rýchlostiach: **S funkciou sledovania vozidiel pri nízkych rýchlostiach v systéme ACC sa deteguje vozidlo:** – ACC s funkciou sledovania vozidiel pri nízkych rýchlostiach funguje pri rýchlostiach do 180 km/h.  
**Funkcia sledovania vozidiel pri nízkych rýchlostiach v systéme ACC nedeteguje žiadne vozidlo:** – ACC s funkciou sledovania vozidiel pri nízkych rýchlostiach funguje pri rýchlosti 30 km/h a viac.
- Prevodový stupeň pre systém ACC s funkciou sledovania vozidiel pri nízkych rýchlostiach: V polohe **D**.

► Adaptívny tempomat (ACC) s funkciou sledovania vozidiel pri nízkych rýchlostiach

### ⚠ VÝSTRAHA

Nesprávne použitie systému ACC s funkciou sledovania vozidiel pri nízkych rýchlostiach môže viesť k zrážke.

Systém ACC s funkciou sledovania vozidiel pri nízkych rýchlostiach používajte len pri jazde po diaľnici a v dobrých cestných a poveternostných podmienkach.

### ⚠ VÝSTRAHA

Systém ACC s funkciou sledovania vozidiel pri nízkych rýchlostiach disponuje obmedzenou schopnosťou brzdzenia a vozidlo nemusí zastaviť včas, aby sa vyhol zrážke s vozidlom, ktoré pred vami náhle zastaví.

Vždy buďte pripravení stlačiť brzdový pedál, ak si to budú podmienky vyžadovať.

## ■ Spôsob aktivácie systému

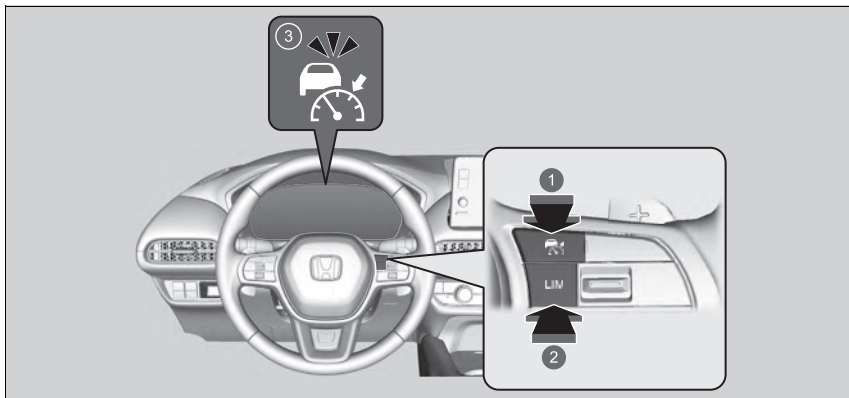

- 1 Tlačidlo .  
Stlačte tlačidlo na volante.
- 2 Tlačidlo **LIM**  
Ak sa zobrazuje iný indikátor, stlačením tlačidla **LIM** zmeňte ho zmeňte na adaptívny tempomat s funkciou sledovania vozidiel pri nízkych rýchlostiach.
- 3 Indikátor (**biely**) sa nachádza na ukazovateli.  
Systém ACC s funkciou sledovania vozidiel pri nízkych rýchlostiach je pripravený na použitie.

▶ Adaptívny tempomat (ACC) s funkciou sledovania vozidiel pri nízkych rýchlostiach

## ⚠ VÝSTRAHA

Vystúpenie z vozidla, ktoré zastavilo počas fungovania systému ACC s funkciou sledovania vozidiel pri nízkych rýchlostiach, môže mať za následok, že sa vozidlo pohne bez zásahu šoféra.

Vozidlo, ktoré sa pohybuje bez zásahu vodiča, môže spôsobiť nehodu s následkom vážnych alebo smrteľných zranení.

Nikdy nevystupujte z vozidla, keď ho zastavil systém ACC s funkciou sledovania vozidiel pri nízkych rýchlostiach.

### Dôležité pripomenutie

Systém ACC s funkciou sledovania vozidiel pri nízkych rýchlostiach má, rovnako ako iné systémy, svoje obmedzenia. Vždy, keď je to potrebné, používajte brzdový pedál a vždy dodržujte bezpečnú vzdialenosť medzi vašim vozidlom a ostatnými vozidlami.

Systém ACC s funkciou sledovania vozidiel pri nízkych rýchlostiach nemusí v určitých podmienkach fungovať správne.

▶ **Podmienky a obmedzenia systému ACC s funkciou sledovania vozidiel pri nízkych rýchlostiach** Str. 521

Ak sa nepoužíva systém ACC s funkciou sledovania vozidiel pri nízkych rýchlostiach:  
Adaptívny tempomat vypnete stlačením tlačidla .



### ► Adaptívny tempomat (ACC) s funkciou sledovania vozidiel pri nízkych rýchlostiach

Prečítajte si informácie o manipulácii s prednou širokouhlou kamerou tvoriacou súčasť tohto systému.

► **Predná širokouhlá kamera** Str. 574

Systém ACC s funkciou sledovania vozidiel pri nízkych rýchlostiach nepoužívajte za nasledujúcich podmienok:

- Na cestách s častou zmenou jazdného pruhu alebo v premávke s častým brzdením a rozbíhaním adaptívny tempomat s funkciou sledovania vozidiel pri nízkych rýchlostiach nemôže udržiavať primeranú vzdialenosť medzi vašim vozidlom a vozidlom pred vami.
- Na cestách s prudkými zákrutami.
- Na cestách so zariadeniami na výber mýta alebo inými objektmi medzi dopravnými pruhmi alebo v oblastiach, kde sa parkuje alebo zariadeniami s prejazdom.
- Pri jazde v nepriaznivom počasí (dážď, hmla, sneh atď.) adaptívny tempomat s funkciou sledovania vozidiel pri nízkych rýchlostiach nemusí správne rozpoznať vzdialenosť medzi vašim vozidlom a vozidlom pred vami.
- Na cestách s klzkým alebo zľadovateným povrchom. Kolesá sa môžu pretáčať a môžete stratiť kontrolu nad vozidlom.
- Na cestách s prudkým stúpaním alebo strmými svahmi.
- Na cestách s nerovnými svahmi.

## Nastavenie rýchlosti vozidla



- 1 Spínač **RES/+SET/-**  
Nahor alebo nadol
- 2 Zapne sa po aktivácii systému ACC s funkciou sledovania vozidiel pri nízkych rýchlostiach
- 3 Indikátor (zelený)
- 4 Nastavená rýchlosť vozidla (biely)
- 5 Modely s panelom s ukazovateľmi typu A
- 6 Modely s ukazovateľom typu B

## Adaptívny tempomat (ACC) s funkciou sledovania vozidiel pri nízkych rýchlostiach

Po opätovnom pripojení akumulátora a nastavení režimu napájania do polohy ZAPNUTÉ sa môžu naoranzovo rozsvietiť indikátory asistenčného systému stability vozidla (VSA), adaptívneho tempomatu (ACC) s funkciou sledovania vozidiel pri nízkych rýchlostiach, brzdového systému (oranžový), bezpečnostnej podpory a nízkeho tlaku v pneumatikách/systému výstrahy poklesu tlaku v pneumatikách spolu s hlásením v rozhraní s informáciami pre vodiča.

Prejdite krátku vzdialenosť rýchlosťou vyššou ako 20 km/h. Všetky indikátory by mali zhasnúť. Ak niektorý z nich nezhasne, nechajte vozidlo skontrolovať u predajcu.

## Nastavenie rýchlosti vozidla

Zobrazenú nastavenú rýchlosť môžete na obrazovke audiosystému/informačnej obrazovke prepínať medzi jednotkami km/h a mph.

➤ **Speed/Distance Units (Jednotky rýchlosti/vzdialenosti)** Str. 164, 186

➤ **Prispôbitelné funkcie** Str. 369

**Keď jazdíte rýchlosťou približne 30 km/h alebo vyššou:** Keď dosiahnete požadovanú rýchlosť, zložte nohu z pedála a stlačte spínač **RES/+ / SET/-** nahor alebo nadol. Po uvoľnení spínača sa nastavená rýchlosť stane stálou rýchlosťou a spustí sa systém ACC s funkciou sledovania vozidiel pri nízkych rýchlostiach.

Počas používania systému ACC s funkciou sledovania vozidiel pri nízkych rýchlostiach je aktivovaný asistent priamej jazdy (funkcia systému elektrického posilňovača riadenia). Povoľením systému riadenia na automatické vyrovnávanie bežných posunov riadenia systém priamej jazdy zjednodušuje udržanie priameho smeru vozidla.

**Pri jazde rýchlosťou nižšou ako približne 30 km/h:** Ak sa vozidlo pohybuje a brzdový pedál nestlačíte, stlačením tlačidla sa nastavená rýchlosť zafixuje na približne 30 km/h bez ohľadu na aktuálnu rýchlosť vozidla. Ak vozidlo stojí, rýchlosť vozidla môžete nastaviť aj so stlačeným brzdovým pedálom.



- 1 Nastavená rýchlosť vozidla
- 2 Nastavená vzdialenosť vozidla

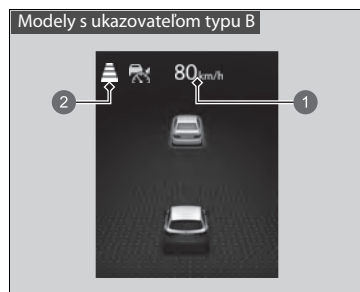

- 1 Nastavená rýchlosť vozidla
- 2 Nastavená vzdialenosť vozidla

Keď sa systém ACC s funkciou sledovania vozidiel pri nízkych rýchlostiach spustí, na ukazovateli sa zobrazí ikona vozidla, pruhy odstupú a nastavená rýchlosť.

## ■ Kedy sa aktivuje

### ■ Pred vami sa nachádza vozidlo

Systém ACC s funkciou sledovania vozidiel pri nízkych rýchlostiach monitoruje, či vozidlo pred vami vstupuje do oblasti dosahu systému ACC s funkciou sledovania vozidiel pri nízkych rýchlostiach. Ak sa zaznamená vstupujúce vozidlo, systém ACC s funkciou sledovania vozidiel pri nízkych rýchlostiach zachová alebo zníži nastavenú rýchlosť vášho vozidla tak, aby udržal nastavený odstup vozidla od vozidla pred ním.

➤ **Nastavenie alebo zmena nastaveného odstupe** Str. 526

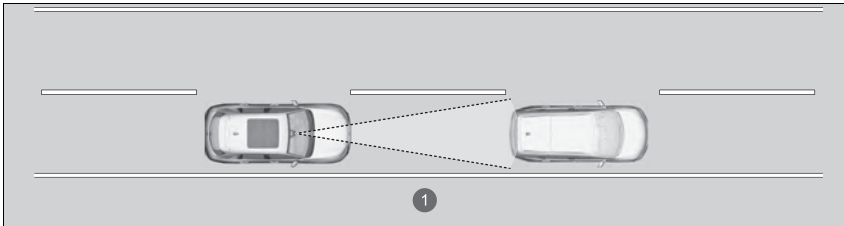

① Dosah systému ACC s funkciou sledovania vozidiel pri nízkych rýchlostiach: 120 m

## ►► Kedy sa aktivuje

Ak vozidlo pred vami náhle spomalí alebo ak sa iné vozidlo náhle zaradí pred vaše vozidlo, zaznie zvuková signalizácia a v rozhraní s informáciami pre vodiča sa zobrazí hlásenie.

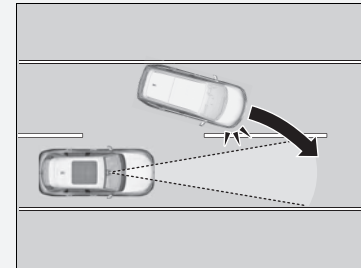

Stlačte brzdový pedál a udržiavajte vhodnú vzdialenosť od vozidla pred vami.

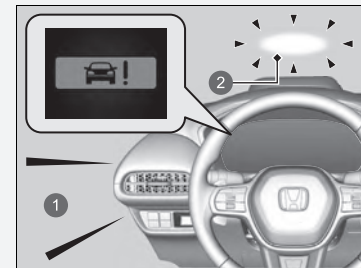

- ① Zvuková signalizácia
- ② Výstražné svetlá projekčného displeja\*

\* Nie je k dispozícii u všetkých modelov



Keď sa priblíži alebo sa pred vás náhle zaradí vozidlo s rýchlosťou nižšou ako je vaša nastavená rýchlosť a zachytí ho predná širokouhlá kamera, vaše vozidlo začne spomaľovať.

- 1 Na ukazovateli sa zobrazí ikona vozidla.

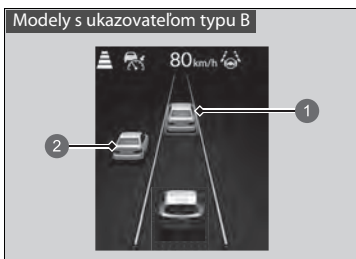

- 1 Kontrolované cieľové vozidlo  
Kontrolované cieľové vozidlo:  
Biela so zelenými obrysami  
Nekontrolované cieľové vozidlo:  
Sivý
- 2 Nekontrolované cieľové vozidlo

## ■ Pred vami sa nenachádza žiadne vozidlo

Modely s panelom s ukazovateľmi typu A



- 1 Na ukazovateli sa zobrazí ikona vozidla s obrysom čiary.

Vaše vozidlo si zachová nastavenú rýchlosť bez toho, aby ste museli mať nohu na brzdovom pedáli alebo plynovom pedáli. Ak sa predtým pred vami zistilo vozidlo, ktoré vášmu vozidlu bráni v jazde nastavenou rýchlosťou, systém ACC s funkciou sledovania vozidiel pri nízkych rýchlostiach zrýchli vaše vozidlo na nastavenú rýchlosť a bude ju udržiavať.

Na prudkom svahu počas systému ACC s funkciou sledovania vozidiel pri nízkych rýchlostiach brzdí nadmerné zrýchľovanie, aby sa udržala nastavená rýchlosť. Rýchlosť vozidla však môže byť vyššia ako nastavená rýchlosť.

Modely s ukazovateľom typu B



Na ukazovateli zmizne ikona vozidla.

## » Kedy sa aktivuje

Aj keď je zaznamenaná vzdialenosť medzi vaším vozidlom a vozidlom pred vami krátka, v nasledujúcich prípadoch môže systém ACC s funkciou sledovania vozidiel pri nízkych rýchlostiach začať zvyšovať rýchlosť vozidla:

- Vozidlo pred vami má takmer rovnakú alebo vyššiu rýchlosť než vaše vozidlo.
- Vozidlo, ktoré sa náhle zaradí pred vás, má vyššiu rýchlosť než vaše vozidlo a postupne sa vzdialenosť medzi vozidlami zväčšuje.

Zároveň je možné nastaviť zvukovú signalizáciu, keď vozidlo zaznamenané pred vami vstúpi alebo vystúpi z dosahu systému ACC s funkciou sledovania vozidiel pri nízkych rýchlostiach. Je možné zvoliť zapnutie a vypnutie zvukovej signalizácie rozpoznania vozidla.

» **Prispôbitelné funkcie** Str. 369

## Obmedzenia

Počas používania systému ACC s funkciou sledovania vozidiel pri nízkych rýchlostiach môže byť na udržanie bezpečnej vzdialenosti potrebné použiť brzdú. Systém ACC s funkciou sledovania vozidiel pri nízkych rýchlostiach okrem toho nemusí v určitých podmienkach fungovať.

» **Podmienky a obmedzenia systému ACC s funkciou sledovania vozidiel pri nízkych rýchlostiach** Str. 521

### ■ Keď stlačíte plynový pedál

Dočasne môžete zvýšiť rýchlosť vozidla. V takomto prípade nebude k dispozícii žiadna zvuková ani vizuálna signalizácia, a to ani v prípade, ak sa bude v dosahu systému ACC s funkciou sledovania vozidiel pri nízkych rýchlostiach nachádzať iné vozidlo.

Systém ACC s funkciou sledovania vozidiel pri nízkych rýchlostiach ostane zapnutý, kým ho nevypnete. Po uvoľnení plynového pedála systém obnoví vhodnú rýchlosť na udržiavanie nastaveného odstup, kým bude vozidlo pred vami v dosahu systému ACC s funkciou sledovania vozidiel pri nízkych rýchlostiach.

### ☒ Kedy sa aktivuje

- Adaptívny tempomat s funkciou sledovania vozidiel pri nízkych rýchlostiach môže dočasne ovládať odstup medzi vašim vozidlom a vozidlom v priľahlom pruhu alebo okolím vášho vozidla v závislosti od cestných podmienok (napr. zákrut) a stavu vozidla (napr. ovládanie volantu alebo umiestnenie vozidla v pruhu).

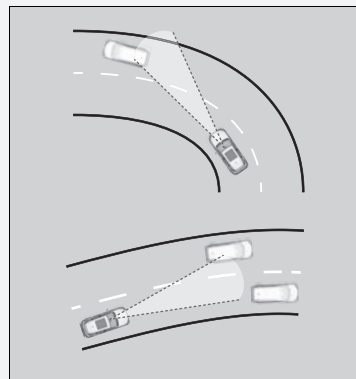

- Keď sa vozidlo pred vami pohne, napríklad pri vstupe do prestupovej oblasti alebo odpočívadla, systém ACC s funkciou sledovania vozidiel pri nízkych rýchlostiach môže na krátky čas pokračovať v udržiavaní nastaveného odstup.



■ **Vozidlo zistené pred vami je v dosahu systému ACC s funkciou sledovania vozidiel pri nízkych rýchlostiach a spomalí až do zastavenia**

Modely s panelom s ukazovateľmi typu A



1  Indikátor (zelený)

Vaše vozidlo automaticky zastaví. Na ukazovateli sa zobrazí hlásenie **Stopped** (Zastavené). Keď sa vozidlo pred vami znovu začne pohybovať, ak stlačíte spínač **RES/+ / SET/-** nahor alebo nadol, prípadne zošliapnete plynový pedál, systém ACC s funkciou sledovania vozidiel pri nízkych rýchlostiach sa znova aktivuje s predošlou nastavenou rýchlosťou.

Modely s ukazovateľom typu B

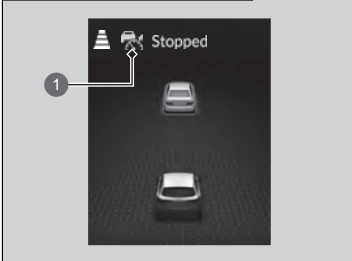

1  Indikátor (zelený)

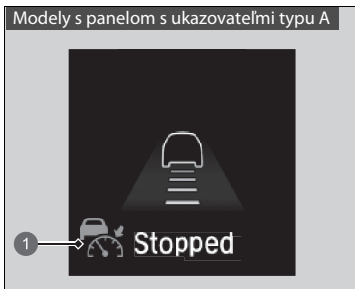

1  Indikátor (zelený)

Ak sa pred vami nenachádza žiadne vozidlo a vaše vozidlo ešte nepokračuje v jazde, zošliapnite plynový pedál a systém ACC s funkciou sledovania vozidiel pri nízkych rýchlostiach sa znova aktivuje s predošlou nastavenou rýchlosťou.

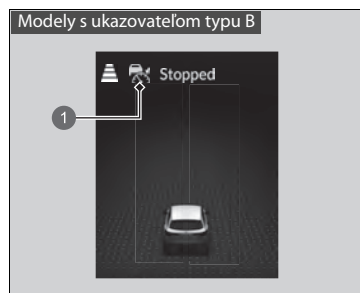

1  Indikátor (zelený)

## ■ Podmienky a obmedzenia systému ACC s funkciou sledovania vozidiel pri nízkych rýchlostiach

Za určitých podmienok sa systém môže automaticky vypnúť. Niekoľko prípadov týchto podmienok je uvedených nižšie. Iné podmienky môžu spôsobiť zníženie účinnosti niektorých funkcií systému ACC s funkciou sledovania vozidiel pri nízkych rýchlostiach.

📷 **Predná širokouhlá kamera** Str. 574

### ■ Podmienky prostredia

- Jazda v nepriaznivom počasí (dážď, hmla, sneh a pod.).
- Náhle prechody medzi svetlou a tmavou oblasťou, ako napríklad vjazd alebo výjazd z tunela alebo tieňa stromov či budovy atď.
- Silné svetlo sa odráža na vozidlá alebo povrchy ciest.
- Z vozidla pred vami vystrekne voda alebo odletí sneh.
- Jazda potme alebo v tmavých miestach, ako sú napríklad tunely (vzhľadom na slabé svetlo nemusia byť chodci alebo iné vozidlá osvetlené).
- Jazda do oslabeného slnečného svetla (napr. východ alebo západ slnka).

### ■ Podmienky vozovky

- Jazdenie po točitých, kľukatých, zvlnených alebo naklonených cestách.

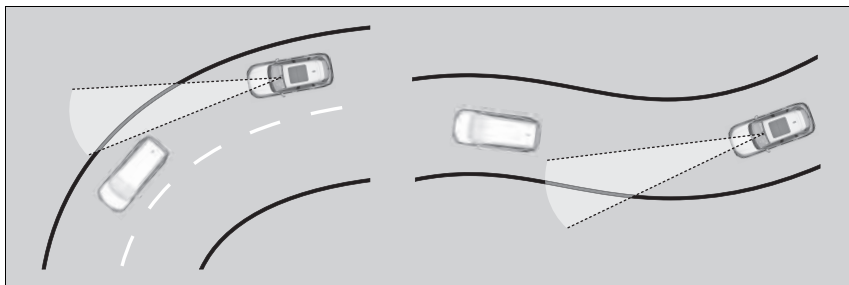

- Jazda na rozbrázdnených cestách (zasnežené alebo nespevnené cesty atď.).
- Na povrchu vozovky sa nachádza vrstva vody.
- Vaše vozidlo sa silne trasie na nerovných povrchoch ciest.

### ■ Podmienky vozidla

- Vozidlo je naklonené v dôsledku ťažkej batožiny v batožinovom priestore alebo na zadných sedadlách.
- Predná časť prednej širokouhlej kamery je zakrytá nečistotami, hmlou, dažďom, blatom, vlhkým snehom, tesnením, príslušenstvom, nálepkami alebo fóliou na čelnom skle.
- Jazda potme alebo v tmavých miestach, ako sú napríklad tunely, s vypnutými svetlometmi.
- Na čelnom skle sú zvyšky po stieračoch.
- Keď je osvetlenie slabé v dôsledku znečistenia skiel svetlometov alebo je v tmavom mieste znížená viditeľnosť v dôsledku nesprávneho nastavenia svetlometov.
- Abnormálny stav pneumatík alebo kolies (nesprávne rozmery, rôzne veľkosti alebo konštrukcie, nesprávne nahustené atď.).
- Odpruženie bolo upravené.
- Vozidlo ťahá príves.

■ **Príklady podmienok, pri ktorých nemusí predná širokouhlá kamera správne rozpoznať vozidlo pred vami**

- Iné vozidlo vám náhle skríži cestu.
- Vzdialenosť medzi vaším vozidlom a vozidlom pred vami je príliš krátka.
- Keď vozidlo pred vami splýva s pozadím, zabraňuje tým rozpoznaniu systémom.
- Svetlomety vozidla pred vami v tmavom prostredí svietia iba na jednej strane alebo nesvietia vôbec.

### ■ Príklady podmienok, kedy systém nemusí fungovať správne

- Vozidlo pred vami zastaví a rozdiel rýchlosti medzi vaším vozidlom a vozidlom pred vami je mimoriadne veľký.
- Ak vozidlo pred vami náhle spomalí.
- Vozidlo pred vami má špeciálny tvar.
- Keď je zadná časť vozidla nižšia než predná časť, ako napríklad nákladné vozidlá bez nákladu alebo úzke vozidlá.

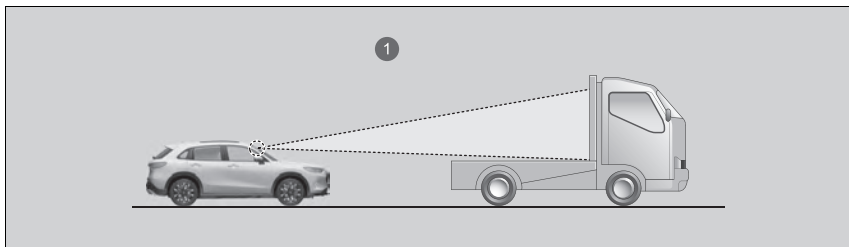

1 Predná širokouhlá kamera detekuje hornú časť prázdneho nákladného auta.

- Ak vaše vozidlo alebo vozidlo pred vami jazdí na okraji pruhu.
- Vozidlo pred vami je úzke (napríklad motocykel).
- Keď je minimálna svetlá výška vozidla pred vami extrémne vysoká.

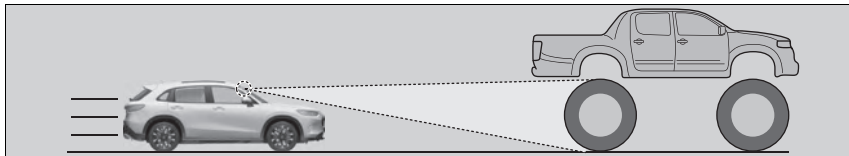

- Keď predná širokouhlá kamera nedokáže správne identifikovať tvar vozidla pred vami.

## Nastavenie rýchlosti vozidla

Pomocou spínača **RES/+ / SET/-** na volante zvýšte alebo znížte rýchlosť vozidla.

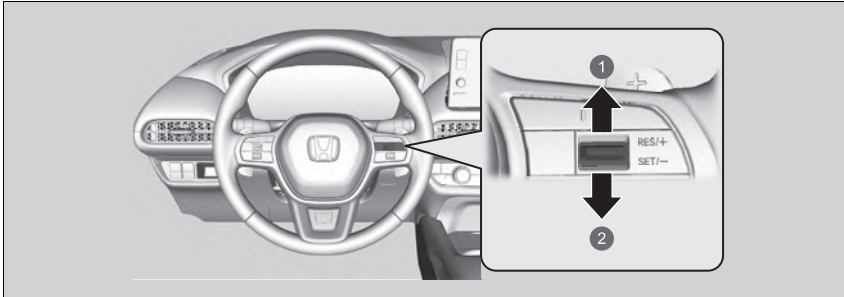

- 1 Zvýšenie rýchlosti
- 2 Zníženie rýchlosti

- Po každom stlačení spínača **RES/+ / SET/-** nahor alebo nadol sa rýchlosť vozidla zvýši alebo zníži približne o 1 km/h.
- Ak podržíte spínač **RES/+ / SET/-** stlačený nahor alebo nadol, rýchlosť vozidla sa zvýši alebo zníži približne o 10 km/h.

## Nastavenie rýchlosti vozidla

Ak je rýchlosť zaznamenaného vozidla pred vami nižšia než vyššia nastavená rýchlosť vášho vozidla, systém ACC s funkciou sledovania vozidiel pri nízkych rýchlostiach nemusí zvýšiť rýchlosť vášho vozidla. Cieľom je zachovať nastavený odstup medzi vašim vozidlom a vozidlom pred vami.

Keď stlačíte plynový pedál a následne stlačíte a uvoľníte spínač **RES/+ / SET/-**, nastaví sa aktuálna rýchlosť vozidla.

## Nastavenie alebo zmena nastaveného odstu

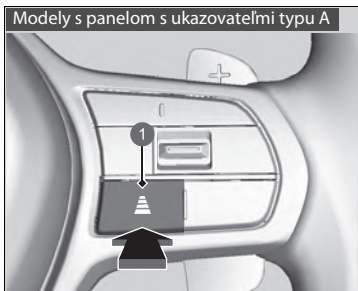

1 Tlačidlo odstu

Stlačením tlačidla odstu zmeníte nastavený odstup systému ACC s funkciou sledovania vozidiel pri nízkych rýchlostiach. Po každom stlačení tlačidla sa nastavenie odstu (vzdialenosti za vozidlom zisteným pred vami) prepína medzi veľmi dlhým, dlhým, stredným a krátkym odstupom.

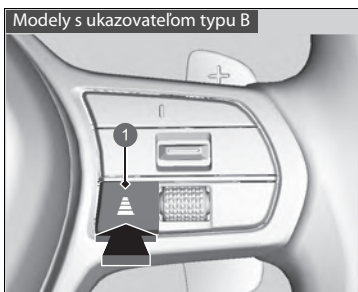









1 Tlačidlo odstu

Vyberte najvhodnejšie nastavenie odstu podľa konkrétnych jazdných podmienok. Dodržujte pritom všetky požiadavky na odstup vozidiel stanovené miestnymi predpismi.



Čím vyššiu nastavenú rýchlosť vozidla vyberiete, tým dlhšia bude hodnota krátkeho, stredného, dlhého alebo veľmi dlhého odstavu. Pozrite si nasledujúce príklady.

Nastavený odstup		Keď je nastavená rýchlosť:		
		80 km/h	104 km/h	
Krátky	 *1	 *2	25,2 metra 1,1 s	32,6 metra 1,1 s
Stredný	 *1	 *2	34,6 metra 1,6 s	44,9 metra 1,6 s
Dlhý	 *1	 *2	44,0 metrov 2,0 s	57,1 metra 2,0 s
Extra dlhý	 *1	 *2	53,6 metra 2,4 s	70,0 metrov 2,4 s

\*1:Modely s panelom s ukazovateľmi typu A

\*2:Modely s ukazovateľom typu B

Keď vaše vozidlo automaticky zastaví, pretože zistilo, že vozidlo pred vami zastavilo, vzdialenosť medzi oboma vozidlami sa bude líšiť v závislosti od nastavenia odstavu systému ACC s funkciou sledovania vozidiel pri nízkych rýchlostiach.

#### ▣ Nastavenie alebo zmena nastaveného odstavu

Vodič musí za každých okolností udržiavať dostatočnú brzdnú vzdialenosť od vozidla idúceho pred ním. Upozorňujeme, že minimálne vzdialenosti alebo časy odstupov medzi vozidlami môžu byť predpísané vyhláškou o cestnej premávke platnou v danej krajine a je povinnosťou vodiča dodržiavať takéto zákonné predpisy.

## Zrušenie

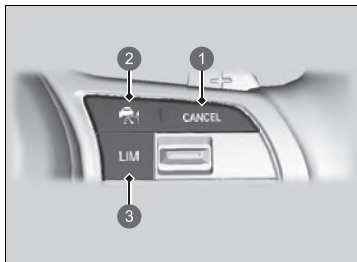

- 1 Tlačidlo **CANCEL**
- 2 Tlačidlo
- 3 Tlačidlo **LIM**

Ak chcete zrušiť systém ACC s funkciou sledovania vozidiel pri nízkych rýchlostiach, vykonajte jednu z týchto činností:

- Stlačte tlačidlo **CANCEL**.
  - ▶ Indikátor (zelený) na ukazovateli sa zmení na indikátor (biely).
- Stlačte tlačidlo .
- ▶ Indikátor (zelený) zhasne.
- Stlačte tlačidlo **LIM**.
- Keď sa vozidlo hýbe smerom dopredu, stlačte brzdový pedál.
  - ▶ Indikátor (zelený) na ukazovateli sa zmení na indikátor (biely).

## Zrušenie

Obnovenie predchádzajúcej nastavenej rýchlosti: Po zrušení adaptívneho tempomatu s funkciou sledovania vozidiel pri nízkych rýchlostiach ho môžete opäť aktivovať s predchádzajúcou nastavenou rýchlosťou zobrazenou na ukazovateli (sivý) prepnutím spínača **RES/+ / SET/-** nahor, a to aj vtedy, keď je vozidlo zastavené.

Po vypnutí adaptívneho tempomatu s funkciou sledovania vozidiel pri nízkych rýchlostiach stlačením tlačidla **CANCEL** (Zrušiť) alebo stlačením brzdového pedála sa na ukazovateli zobrazí sivou farbou predchádzajúca nastavená rýchlosť.

Po stlačení spínača **RES/+ / SET/-** nahor sa aktivuje adaptívny tempomat s funkciou sledovania vozidiel pri nízkych rýchlostiach so zobrazenou rýchlosťou. Ak sa zobrazí indikátor (biely) a prepnete spínač **RES/+ / SET/-** nahor, ale nezobrazí sa žiadna predchádzajúca nastavená rýchlosť (šedá), rýchlosť sa nastaví na aktuálnu rýchlosť vozidla.

» Zrušenie

Modely s panelom s ukazovateľmi typu A



- 1  Indikátor (biely)
- 2 Predchádzajúca nastavená rýchlosť (sivá)

Modely s ukazovateľom typu B

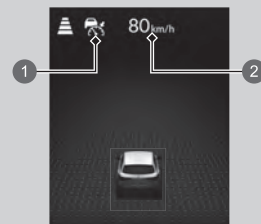



- 1  Indikátor (biely)
- 2 Predchádzajúca nastavená rýchlosť (sivá)

## ■ Automatické zrušenie

Keď sa systém ACC s funkciou sledovania vozidiel pri nízkych rýchlostiach automaticky zruší, zaznie zvuková signalizácia a na ukazovateli sa zobrazí hlásenie. Automatické zrušenie systému ACC s funkciou sledovania vozidiel pri nízkych rýchlostiach môže spôsobiť ktorákoľvek z nasledujúcich situácií:

- Nepriaznivé počasie (dážď, hmla, sneh a pod.)
- Vozidlo pred vami nie je možné rozpoznať.
- Zistí sa abnormálny stav pneumatík alebo sa pneumatiky začnú šmýkať.
- Jazda na horských cestách alebo dlhodobá jazda v teréne.
- Náhly pohyb volantu.
- Keď sú aktívované ABS, VSA, ovládanie brzdenia pri nízkej rýchlosti alebo CMBS.
- Keď sa rozsvieti indikátor systému VSA.
- Keď vozidlo zastaví na veľmi prudkom svahu.
- Keď manuálne zatiahnete parkovaciu brzdú.
- Z vozidla pred vami vystrekne voda alebo odletí sneh.
- Jazda do oslabeného slnečného svetla (napr. východ alebo západ slnka).
- Ak je vozidlo zaznamenané v dosahu systému ACC s funkciou sledovania vozidiel pri nízkych rýchlostiach príliš blízko k vášmu vozidlu.
- Pri prudkom zrýchľovaní.
- Predná časť prednej širokouhlej kamery je zakrytá nečistotami, hmlou, dažďom, blatom, vlhkým snehom, tesnením, príslušenstvom, nálepkami alebo fóliou na čelnom skle.
- Vo vozidle je ťažká batožina v batožinovom priestore alebo na zadných sedadlách.
- Pri prechode cez tmavé miesto, napríklad tunelom.
- Keď sa rozsvieti indikátor parkovacej brzdy a brzdového systému (oranžový).
- Vozidlo opakovane príbrzdzuje, aby zachovalo nastavenú rýchlosť (napríklad pri jazde z kopca dlhým svahom).
- Keď systém určitý čas nezistí od vodiča žiadne jazdné úkony, pričom je tiež aktivovaný systém LKAS.

## » Zrušenie

Nastavenú rýchlosť nie je možné nastaviť ani obnoviť, ak bol systém ACC s funkciou sledovania vozidiel pri nízkych rýchlostiach vypnutý tlačidlom . Stlačením tlačidla  aktivujete systém a potom nastavte požadovanú rýchlosť.

Automatické zrušenie systému ACC s funkciou sledovania vozidiel pri nízkych rýchlostiach môžu spôsobiť aj nasledujúce príčiny. V takýchto prípadoch sa automaticky aktivuje parkovacia brzda.

- Odopne sa bezpečnostný pás vodiča, keď vozidlo stojí.
- Vozidlo stojí dlhšie ako 10 minút.
- Systém napájania sa vypne.

## Systém podpory riadenia vozidla v jazdnom pruhu (LKAS)

Vykonáva zásah do riadenia s cieľom udržať vozidlo uprostred rozpoznaného jazdného pruhu a poskytuje hmatové, zvukové a vizuálne upozornenie v prípade, ak vozidlo opustí svoj jazdný pruh.

### ■ Asistent zásahu do riadenia

Systém aplikuje krútiaci moment na riadenie na udržanie vozidla medzi ľavou a pravou čiarou jazdného pruhu. Keď sa vozidlo začne približovať k niektorej z čiar jazdného pruhu, aplikovaný krútiaci moment sa zosilní.

### ■ Hmatové, zvukové a vizuálne upozornenia

Rýchle vibrovanie volantu, zvuková výstraha a výstražné zobrazenie na displeji upozornia vodiča, že vozidlo opúšťa rozpoznávaný jazdný pruh.

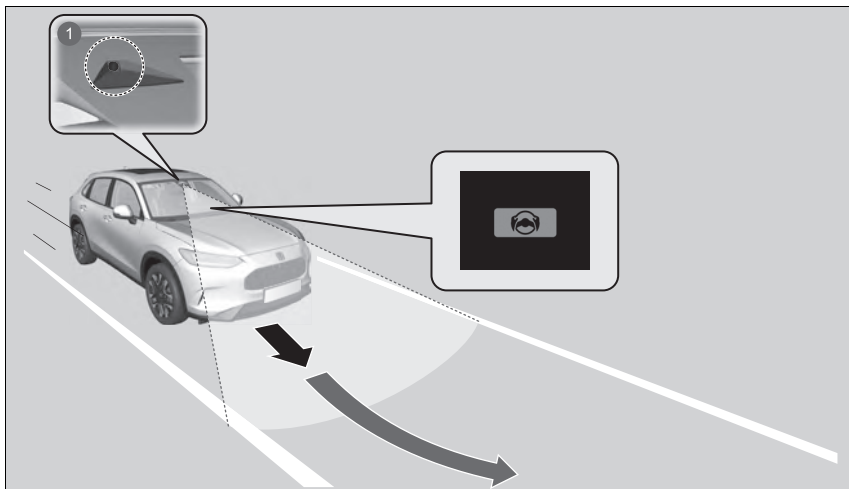

1 Predná širokouhlá kamera: Monitoruje čiaru jazdného pruhu

### ☒ Systém podpory riadenia vozidla v jazdnom pruhu (LKAS)

#### Dôležité bezpečnostné informácie

Systém LKAS slúži len ako doplnok na zvýšenie komfortu vodiča. Nie je to samostatný systém riadenia a vždy si vyžaduje pozornosť a riadenie vodiča. Tento systém nebude fungovať, ak zložíte ruky z volantu alebo ak budete riadiť vozidlo nesprávnym spôsobom.

Systém LKAS je vhodný na používanie na diaľniciach alebo na cestách so stredovým deliacim pásom.

Neumiestňujte žiadne predmety na prístrojový panel. Predmety sa môžu odrážať na čelnom skle a brániť tak snímaniu jazdných pruhov.

Systém LKAS vás upozorní iba v prípade, keď zistí, že vozidlo opúšťa jazdný pruh bez použitia smerového signálu. Systém LKAS nemusí rozpoznať všetky označenia alebo opustenia jazdného pruhu. Presnosť sa líši v závislosti od počasia, rýchlosti a stavu označenia jazdného pruhu. Je vždy vašou zodpovednosťou viesť vozidlo bezpečne a predchádzať zrážkam.

Systém LKAS nemusí fungovať podľa určenia, ak sa používa v často prerušovanej premávke alebo na cestách s prudkými zákrutami.

Prečítajte si informácie o manipulácii s prednou širokouhlou kamerou tvoriacou súčasť tohto systému.

☒ **Predná širokouhlá kamera** Str. 574

Systém LKAS nemusí správne fungovať alebo môže fungovať nesprávne v určitých situáciách:

☒ **Podmienky a obmedzenia systému LKAS**  
Str. 543

Keď na zmenu jazdných pruhov použijete smerové signály, činnosť systému sa pozastaví a obnoví sa po vypnutí smerových signálov.

Ak zmeníte jazdný pruh bez použitia smerových signálov, upozornenia systému LKAS sa aktivujú a na riadenie bude vyvinutý krútiaci moment.

### ■ Funkcia asistenta zachovania jazdného pruhu

Napomáha s udržiavaním vozidla v strede jazdného pruhu. Keď sa vozidlo priblíži k bielej alebo žltej čiare, odpor elektrického posilňovača riadenia sa zvýši.

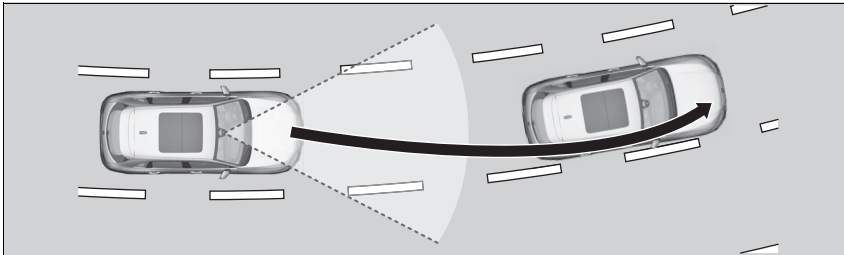

### ▣ Systém podpory riadenia vozidla v jazdnom pruhu (LKAS)

Ak zlyhá rozpoznávanie jazdných pruhov, systém bude dočasne nefunkčný. Po rozpoznaní jazdného pruhu sa systém automaticky obnoví.

## ■ Funkcia upozornenia opustenia jazdného pruhu (LDW)

Ak vozidlo vstúpi do varovnej zóny, systém LKAS vás upozorní jemnou vibráciou volantu, zvukovou výstrahou a výstražným zobrazením.

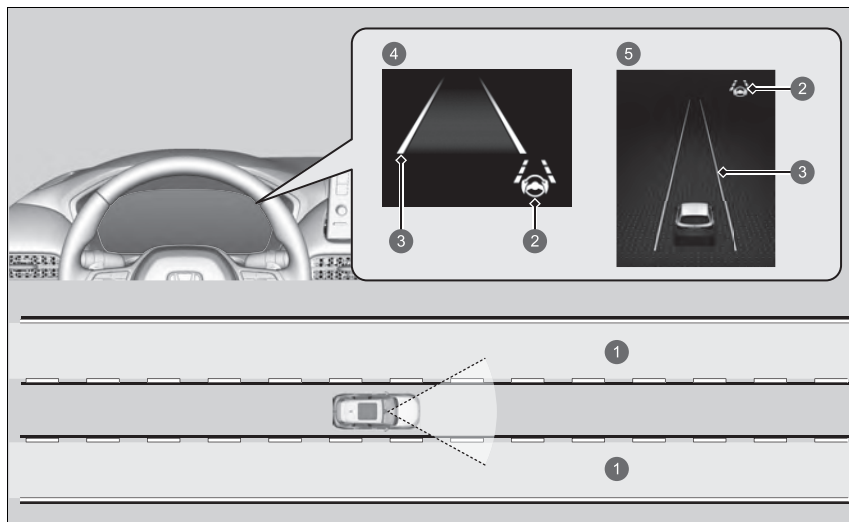

- ① Varovná zóna
- ② Indikátor LKAS (zelený)
- ③ Žlté čiary
- ④ Modely s panelom s ukazovateľmi typu A
- ⑤ Modely s ukazovateľom typu B



## ■ Kedy je možné tento systém používať

Systém je možné používať po splnení nasledujúcich podmienok.

- Vozidlo sa pohybuje rýchlosťou v rozmedzí približne 72 až 180 km/h.
- Jazdný pruh, v ktorom jazdíte, má rozpoznateľné označenia na oboch stranách a vozidlo sa nachádza v strede jazdného pruhu.
- Jazdíte na rovnej ceste alebo ceste s miernymi zákрутami.
- Smerové signály sú vypnuté.
- Nie je stlačený brzdový pedál.

## ▣ Kedy je možné tento systém používať

Ak sa vozidlo presunie k ľavej alebo pravej čiare jazdného pruhu v dôsledku aplikácie krútiaceho momentu systémom, vypnite systém LKAS a požiadajte predajcu o kontrolu vozidla.

Dodržiavajte nižšie uvedené pokyny, aby sa systém aktivoval správne:

- Čelné sklo okolo prednej širokouhlej kamery s výhľadom dopredu udržiavajte vždy čisté.
- Pri čistení čelného skla neaplikujte čistiaci prípravok na objektiv kamery.
- Objektivu prednej širokouhlej kamery sa nedotýkajte.
- Do oblasti v okolí prednej širokouhlej kamery neumiestňujte žiadne nálepky.

Ak je pri používaní systému stlačené tlačidlo LKAS, LKAS je zapnuté bez pohotovostného režimu.

## ■ Spôsob aktivácie systému

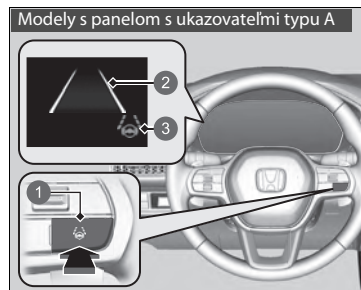

- ① Tlačidlo LKAS
- ② Biele čiary
- ③ LKAS – indikátor (biely)

### 1. Stlačte tlačidlo LKAS.

- ▶ Na ukazovateli sa zobrazí indikátor LKAS (biely).

System je v pohotovostnom režime.

- ▶ Ak sa systém rozpozná čiary jazdného pruhu, na ukazovateli sa zobrazia biele čiary.

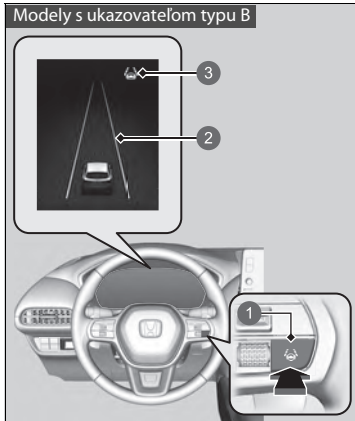

- 1 Tlačidlo LKAS
- 2 Biele čiary
- 3 LKAS – indikátor (biely)

Modely s panelom s ukazovateľmi typu A

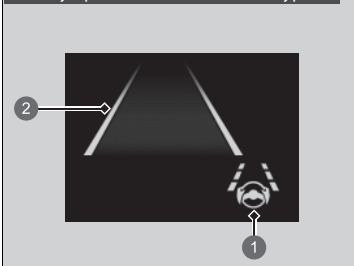

1 Indikátor LKAS (zelený)

2 Zelené čiary

Modely s ukazovateľom typu B

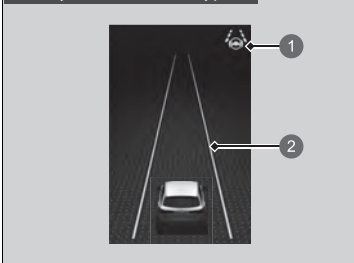

1 Indikátor LKAS (zelený)

2 Zelené čiary

2. Počas jazdy sa snažte udržiavať vozidlo v blízkosti stredu jazdného pruhu.

▶ Indikátor LKAS sa zmení z bielej na zelenú a biele čiary sa zmenia na zelené, keď systém začne fungovať po detekcii označenia ľavého a pravého jazdného pruhu.

## Zrušenie

Modely s panelom s ukazovateľmi typu A



1 Tlačidlo LKAS

Modely s ukazovateľom typu B

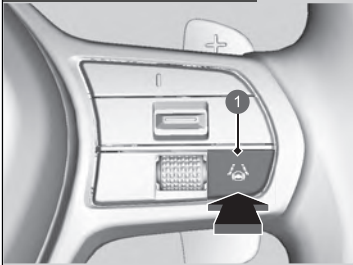

1 Tlačidlo LKAS

Stlačte tlačidlo LKAS.

Systém LKAS sa vypne vždy, keď vypnete systém napájania, aj keď ste ho pri poslednej jazde zapli.

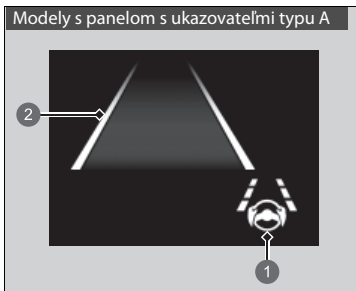

- 1 LKAS – indikátor (biely)
- 2 Biele čiary

Keď pozastavíte fungovanie systému LKAS, čiary jazdného pruhu na ukazovateli sa zmenia na biele a zaznie zvuková signalizácia (ak je aktivovaná).

### ■ Fungovanie systému sa pozastaví v nasledujúcich prípadoch:

- Znížite rýchlosť vozidla na rýchlosť približne 64 km/h alebo nižšiu.
  - ▶ Zvýšením rýchlosti vozidla na rýchlosť približne 72 km/h alebo viac sa obnoví činnosť systému LKAS.
- Stlačte brzdový pedál.
  - ▶ Činnosť systému LKAS sa obnoví a systém znova začne detegovať čiary jazdného pruhu po uvoľnení brzdového pedála.
- Vozidlo jazdí napravo alebo naľavo od jazdného pruhu.

### ▶ Fungovanie systému sa pozastaví v nasledujúcich prípadoch:

Nastavenie systému LKAS môžete zmeniť. Je možné zvoliť pozastavený zvukový signál systému LKAS.

▶ **Prispôsobiteľné funkcie** Str. 369

Modely s ukazovateľom typu B

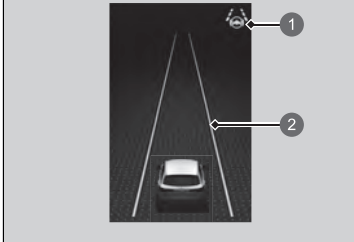

- ① LKAS – indikátor (biely)
- ② Biele čiary

Keď pozastavíte fungovanie systému LKAS, čiary jazdného pruhu na ukazovateli sa menia na biele a zaznie zvuková signalizácia (ak je aktivovaná).

■ **Fungovanie systému LKAS sa môže automaticky pozastaviť v nasledujúcich prípadoch:**

- Systému sa nepodarí detegovať čiary jazdného pruhu.
- Rýchlo otočíte volantom.
- Vozidlo riadite nesprávnym spôsobom.
- Pri jazde ostrými zákrutami.
- Pri jazde vyššou rýchlosťou, približne 185 km/h.
- Aktivuje sa systém ABS alebo VSA.

Keď uvedené situácie pominú, systém LKAS automaticky obnoví svoju činnosť.

■ **Systém LKAS sa môže automaticky vypnúť v nasledujúcich prípadoch:**

V nasledujúcich prípadoch môžu čiary jazdného pruhu na ukazovateli zmiznúť, môže zaznieť zvuková signalizácia a systém LKAS sa môže automaticky zrušiť:

- Teplota prednej širokouhlej kamery je extrémne vysoká.
- Predná širokouhlá kamera za spätným zrkadlom alebo oblasť okolo širokouhlej kamery vrátane čelného skla je znečistená.



## ■ Podmienky a obmedzenia systému LKAS

Systém nemusí v určitých podmienkach zaznamenať označenie pruhov a nemusí byť schopný udržať vozidlo v strede pruhu. Medzi tieto podmienky patria:

### ■ Podmienky prostredia

- Malý kontrast medzi čiarami jazdných pruhov a povrchom vozovky.
- Jazda v nepriaznivom počasí (dážď, hmla, sneh a pod.).
- Jazda na zasneženej alebo vlhkej vozovke.
- Jazda do oslabeného slnečného svetla (napr. východ alebo západ slnka).
- Tiene príslušných objektov (stromy, budovy, zvodidlá, vozidlá atď.) sa nachádzajú paralelne k bielym (alebo žltým) čiaram.
- Náhle prechody medzi svetlou a tmavou oblasťou, ako napríklad vjazd alebo výjazd z tunela alebo tieňa stromov či budovy atď.
- Jazda potme alebo v tmavých miestach, ako sú napríklad tunely (vzhľadom na slabé svetlo nemusia byť pruhy alebo povrch cesty osvetlené).
- Vzdialenosť medzi vaším vozidlom a vozidlom pred vami je príliš krátka a čiary jazdného pruhu a povrch cesty nie sú viditeľné.
- Na vozovke sa odráža silné svetlo.

### ■ Podmienky vozovky

- Jazda na ceste s dočasnými označeniami jazdných pruhov.
- Nevýrazné, viacsásobné alebo rôzne označenia jazdných pruhov viditeľné na vozovke z dôvodu opráv cesty, prípadne staré označenia jazdných pruhov.

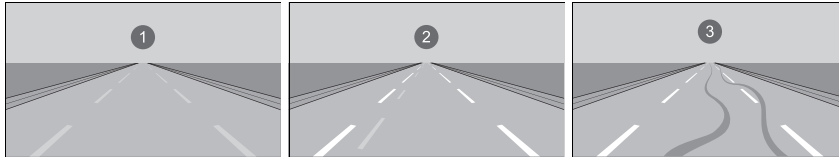

1 Vyblednuté čiary      2 Duplicitné čiary      3 Stopy pneumatík

- Vozovka má zbiehajúce sa, rozdeľujúce sa alebo križujúce sa jazdné pruhy (napr. na križovatke alebo prechode pre chodcov).
- Označenia jazdných pruhov sú mimoriadne úzke, široké alebo sa menia.

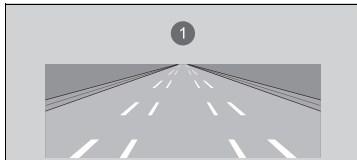

1 Veľmi široký alebo úzky cestný pruh

- Časť značení jazdného pruhu je skrytá určitým predmetom (napríklad vozidlom).
- Cesta je kopcovitá alebo vozidlo prichádza k hrebeňu kopca.
- Vaše vozidlo sa silne trasie na nerovných povrchoch ciest.
- Keď sa objekty na ceste (obrubník, zvodidlá, pylóny atď.) javia ako biele čiary (alebo žlté čiary).
- Jazda po nerovných alebo nedláždených cestách alebo po hrboľatých povrchoch.

- Jazda na cestách s dvojitémi jazdnými pruhmi.
- Jazda na zasnežených alebo šmyklavých cestách.
- Chodník je viditeľný iba čiastočne v dôsledku snehu alebo kaluží na ceste.
- Na povrchu vozovky sa nachádza vrstva vody alebo kaluže.
- Biele (alebo žlté) čiary nie sú správne rozpoznané v dôsledku cestných podmienok, ako sú zákruty alebo kopce.
- Jazda na nespevnených alebo rozbrázdnených cestách.
- Prechod križovatkou.

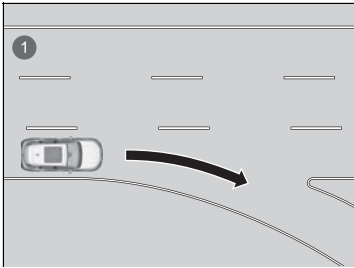

- ① Jazdný pruh bez čiar na križovatke

### ■ Podmienky vozidla

- Keď je osvetlenie slabé v dôsledku znečistenia skiel svetlometov alebo je v tmavom mieste znížená viditeľnosť v dôsledku nesprávneho nastavenia svetlometov.
- Predná časť prednej širokouhlej kamery je zakrytá nečistotami, hmlou, dažďom, blatom, vlhkým snehom, tesnením, príslušenstvom, nálepkami alebo fóliou na čelnom skle.
- Jazda potme alebo v tmavých miestach, ako sú napríklad tunely, s vypnutými svetlometmi.
- Na čelnom skle sú zvyšky po stieračoch.
- Abnormálny stav pneumatík alebo kolies (nesprávne rozmery, rôzne veľkosti alebo konštrukcie, nesprávne nahustené atď.).
- Vozidlo je naklonené v dôsledku ťažkej batožiny v batožinovom priestore alebo na zadných sedadlách.
- Odpruženie bolo upravené.
- Vozidlo ťahá prívies.

## Traffic Jam Assist

Systém Traffic Jam Assist využíva prednú širokouhlú kameru, ktorá je namontovaná v hornej časti čelného skla, na detekciu a monitorovanie ľavých a pravých bielych (alebo žltých) čiar jazdného pruhu.

Na základe vstupov z prednej širokouhlej kamery môže systém pomocou krútiaceho momentu riadenia udržiavať vaše vozidlo v strede rozpoznaného jazdného pruhu.

### ■ Ako systém Traffic Jam Assist funguje

Keď sa nachádzate v hustej premávke a je aktívny systém podpory riadenia vozidla v jazdnom pruhu (LKAS), systém Traffic Jam Assist po detekcii čiar jazdného pruhu pomocou krútiaceho momentu riadenia pomôže udržať vozidlo v strede jazdného pruhu.

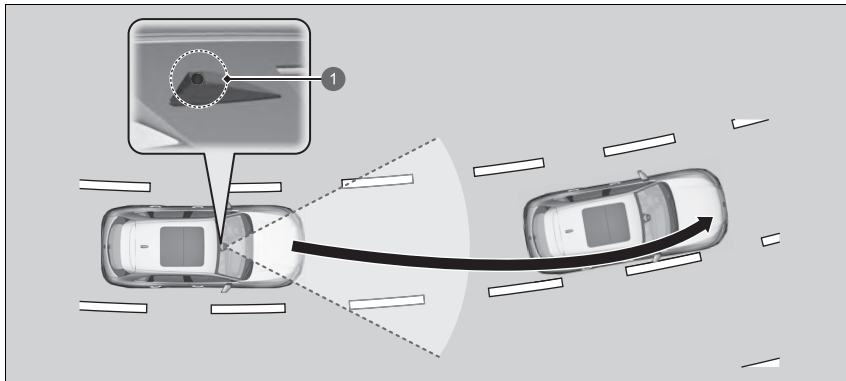

- 1 Predná širokouhlá kamera  
Rozpoznáva ľavé a pravé biele (alebo žlté) čiary jazdného pruhu

Keď na naznačenie zmeny jazdného pruhu použijete smerové svetlo, systém Traffic Jam Assist sa dočasne vypne. Pri jazde vozidla v strede jazdného pruhu a po detekcii čiar jazdného pruhu sa systém znova aktivuje.

### ☒ Traffic Jam Assist

#### Dôležité bezpečnostné informácie

Systém Traffic Jam Assist slúži len pre zvýšenie pohodlia. Nie je to samostatný systém riadenia a vždy si vyžaduje pozornosť a riadenie vodiča. Tento systém nebude fungovať, ak zložíte ruky z volantu alebo ak budete riadiť vozidlo nesprávnym spôsobom.

Systém Traffic Jam Assist je vhodný na používanie na diaľniciach alebo na cestách so stredovým deliacim pásom.

Prečítajte si informácie o manipulácii s prednou širokouhlou kamerou tvoriacou súčasť tohto systému.

#### ☒ Predná širokouhlá kamera Str. 574

Systém Traffic Jam Assist vás upozorní iba v prípade, keď zistí, že vozidlo opúšťa jazdný pruh bez použitia smerového signálu. Systém Traffic Jam Assist nemusí rozpoznať všetky označenia alebo opustenia jazdného pruhu. Presnosť sa líši v závislosti od počasia, rýchlosti a stavu označenia jazdného pruhu. Je vždy vašou zodpovednosťou viesť vozidlo bezpečne a predchádzať zrážkam.

Systém Traffic Jam Assist nemusí v určitých podmienkach správne fungovať:

#### ☒ Podmienky a obmedzenia systému Traffic Jam Assist Str. 553

Keď vodič prevezme plnú kontrolu nad riadením, funkcia podpory riadenia sa dočasne zruší.

Krútiaci moment vyvinutý na riadenie nemusí byť citeľný, keď má vodič úplnú kontrolu nad riadením, alebo keď je povrch vozovky nerovný alebo nerovnomerný.

### ■ Funkcia upozornenia opustenia jazdného pruhu (LDW)

Ak vozidlo vstúpi do varovnej zóny, systém Traffic Jam Assist vás upozorní zvukovým upozornením a výstražným zobrazením.

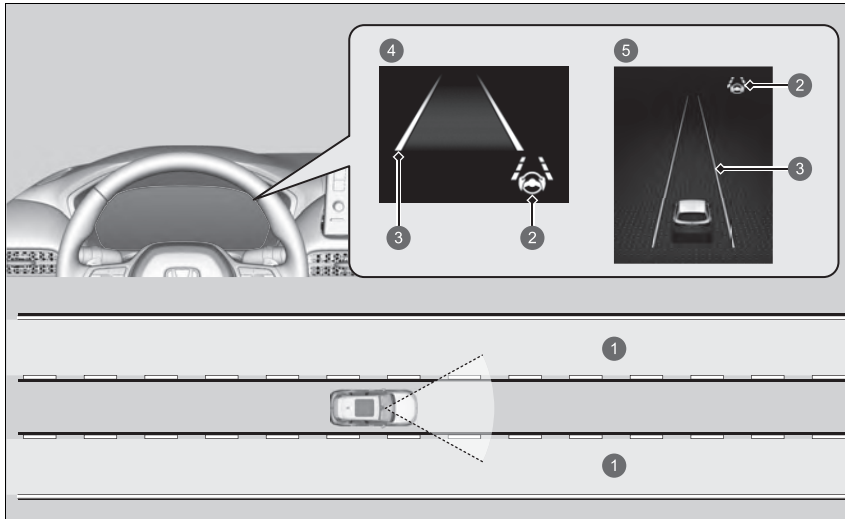

- ① Varovná zóna
- ② Indikátor LKAS (zelený)
- ③ Žlté čiary
- ④ Modely s panelom s ukazovateľmi typu A
- ⑤ Modely s ukazovateľom typu B

## ■ Aktivácia systému Traffic Jam Assist

Systém Traffic Jam Assist sa aktivuje, keď sú splnené všetky nasledujúce podmienky:

- Je aktivovaný systém LKAS.
- Jazdný pruh, v ktorom jazdíte, má rozpoznateľné označenia na oboch stranách a vozidlo sa nachádza v strede jazdného pruhu.
- Vozidlo sa pohybuje rýchlosťou v rozmedzí približne 0 až 72 km/h.
- Jazdíte na rovnej ceste alebo ceste s miernymi zákrutami.
- Vodič drží volant.
- Radenie je v polohe **D**.

Systém Traffic Jam Assist nepoužívajte v nasledujúcich situáciách:

- Jazdíte na ceste s ostrými zákrutami.
  - ▶ Systém nemusí umožniť vozidlu reagovať spôsobom, ktorý najlepšie vyhovuje podmienkam na ceste.
- Vstupujete do mýtnej kabíny, na mimoúrovňovú križovatku, odpočívadlo alebo na parkovisko.
- Jazdíte v nepriaznivom počasí (dážď, hmla, sneh a pod.).
- Povrch cesty je klzký, napríklad zľadovatený alebo pokrytý snehom.
  - ▶ Pneumatiky môžu preklzavať, čím môžete stratiť kontrolu nad vozidlom.

## ▣ Aktivácia systému Traffic Jam Assist

Na nasledujúcej strane nájdete informácie o správnej manipulácii so systémom podpory riadenia vozidla v jazdnom pruhu (LKAS):

▣ **Systém podpory riadenia vozidla v jazdnom pruhu (LKAS)** Str. 532

Informácie o tlačidlách a zobrazeniach riadenia nájdete na nasledujúcej strane:

▣ **Prevádzkové spínače adaptívneho tempomatu (ACC) s funkciou sledovania vozidiel pri nízkych rýchlostiach/systému podpory riadenia vozidla v jazdnom pruhu (LKAS)/Traffic Jam Assist** Str. 486

▣ **Obsah ukazovateľa** Str. 488



## Ako systém Traffic Jam Assist funguje

Modely s panelom s ukazovateľmi typu A

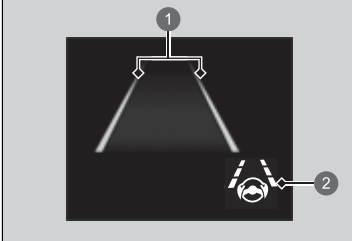

- 1 Zelené čiary
- 2 Indikátor LKAS (zelený)

Modely s ukazovateľom typu B

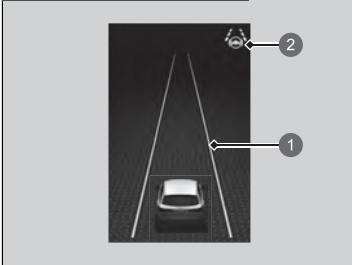

- 1 Zelené čiary
- 2 Indikátor LKAS (zelený)

Počas jazdy sa snažte udržiavať vozidlo v blízkosti stredu jazdného pruhu.

- ▶ Indikátor LKAS sa zmení z bielej na zelenú a biele čiary sa menia na zelené, keď systém začne fungovať po detekcii označenia ľavého a pravého jazdného pruhu.

### ▶▶ Ako systém Traffic Jam Assist funguje

Ak sa vaše vozidlo príliš vzdiali doprava alebo doľava od bielych (alebo žltých) čiar jazdných pruhov, keď je aktívny systém Traffic Jam Assist, deaktivujte systém Traffic Jam Assist a nechajte vozidlo skontrolovať u predajcu.

V niektorých prípadoch systém nedokáže správne rozpoznať čiary jazdného pruhu a v dôsledku toho nebude podpora pri riadení fungovať.

#### ▶ Podmienky a obmedzenia systému Traffic Jam Assist Str. 553

Ak vodič zloží ruky z volantu alebo sa nedostatočne venuje riadeniu, zobrazí sa nižšie uvedená výstraha.

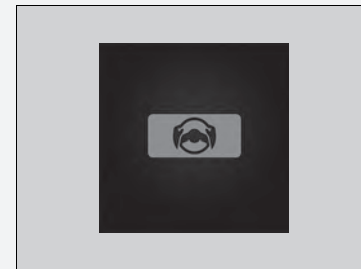

Ak po opakovanom zobrazení vyššie uvedenej výstrahy vodič nechopí volant, zaznie výstražný bzučiak a systém Traffic Jam Assist sa zruší.

## ■ Zrušenie systému Traffic Jam Assist

Ak chcete systém Traffic Jam Assist zrušiť, stlačte tlačidlo systému podpory riadenia vozidla v jazdnom pruhu (LKAS).

### ■ Systém Traffic Jam Assist sa môže automaticky pozastaviť v týchto prípadoch:

Systém sa automaticky dočasne zruší v nasledujúcich situáciách.

- Systému sa nepodarí detegovať čiaru jazdného pruhu.
- Prudko otočíte volantom.
- Vozidlo riadite nesprávnym spôsobom.
- Prechádzate prudkou zákrutou.
- Keď je stlačený brzdový pedál.

Keď uvedené situácie pominú, systém Traffic Jam Assist automaticky obnoví svoju činnosť.

### ■ Systém Traffic Jam Assist sa môže automaticky zrušiť v týchto prípadoch:

Z obrazovky zmiznú čiaru jazdného pruhu, zaznie zvuková signalizácia a systém Traffic Jam Assist sa zruší v nasledujúcich situáciách:

- Teplota prednej širokouhlej kamery je príliš vysoká.
- Predná širokouhlá kamera za spätným zrkadlom alebo oblasť okolo širokouhlej kamery vrátane čelného skla je znečistená.

### ☒ Systém Traffic Jam Assist sa môže automaticky pozastaviť v týchto prípadoch:

Cestujete rýchlosťou vyššou ako 72 km/h.

▶ Keď rýchlosť vozidla dosiahne 72 km/h, systém Traffic Jam Assist sa deaktivuje. Keď rýchlosť vozidla klesne pod 64 km/h, systém Traffic Jam Assist sa znovu aktivuje.

Môžete zmeniť nastavenie asistenta pre systém Traffic Jam Assist.

Keď na audio/informačnej obrazovke vyberiete možnosť **Pípnutie systému podpory riadenia vozidla v jazdnom pruhu**, systém Traffic Jam Assist pozastaví pípnutie.

☒ **Prispôsobiteľné funkcie** Str. 369

## ■ Podmienky a obmedzenia systému Traffic Jam Assist

Systém nemusí v určitých podmienkach zaznamenať označenie pruhov a nemusí byť schopný udržať vozidlo v strede pruhu. Medzi tieto podmienky patria:

### ■ Podmienky prostredia

- Malý kontrast medzi čiarami jazdných pruhov a povrchom vozovky.
- Jazda v nepriaznivom počasí (dážď, hmla, sneh a pod.).
- Jazda na zasneženej alebo vlhkej vozovke.
- Jazda do oslabeného slnečného svetla (napr. východ alebo západ slnka).
- Tiene príslušných objektov (stromy, budovy, zvodidlá, vozidlá atď.) sa nachádzajú paralelne k bielym (alebo žltým) čiaram.
- Náhle prechody medzi svetlou a tmavou oblasťou, ako napríklad vjazd alebo výjazd z tunela alebo tieňa stromov či budovy atď.
- Jazda potme alebo v tmavých miestach, ako sú napríklad tunely (vzhľadom na slabé svetlo nemusia byť pruhy alebo povrch cesty osvetlené).
- Keď nie sú viditeľné čiary jazdného pruhu alebo povrch vozovky, napríklad keď je vzdialenosť od vozidla pred vami extrémne krátka alebo keď sa nachádzate na križovatke.
- Na vozovke sa odráža silné svetlo.

### ■ Podmienky vozovky

- Jazda na ceste s dočasnými označeniami jazdných pruhov.
- Nevýrazné, viacnásobné alebo rôzne označenia jazdných pruhov viditeľné na vozovke z dôvodu opráv cesty, prípadne staré označenia jazdných pruhov.

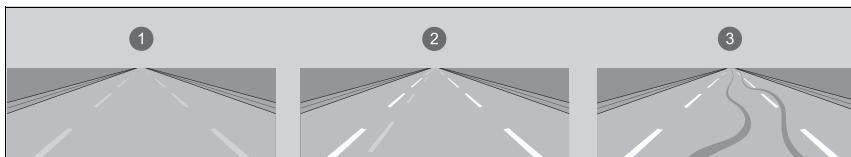

- 1 Vyblednuté čiary
- 2 Duplicitné čiary
- 3 Stopy pneumatík

- Vozovka má zbiehajúce sa, rozdeľujúce sa alebo križujúce sa jazdné pruhy (napr. na križovatke alebo prechode pre chodcov).
- Označenia jazdných pruhov sú mimoriadne úzke, široké alebo sa menia.

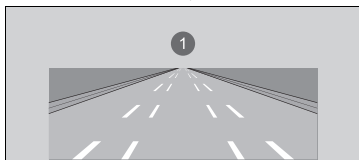

- 1 Veľmi široký alebo úzky cestný pruh
- Časť značení jazdného pruhu je skrytá určitým predmetom (napríklad vozidlom).
  - Cesta je kopcovitá alebo vozidlo prichádza k hrebeňu kopca.
  - Vaše vozidlo sa silne trasie na nerovných povrchoch ciest.
  - Keď sa objekty na ceste (obrubník, zvodidlá, pylóny atď.) javia ako biele čiary (alebo žlté čiary).

- Jazda po nerovných alebo nedláždených cestách alebo po hrboľatých povrchoch.
- Jazda na cestách s dvojitými jazdnými pruhmi.
- Jazda na zasnežených alebo šmyklavých cestách.
- Chodník je viditeľný iba čiastočne v dôsledku snehu alebo kaluží na ceste.
- Na povrchu vozovky sa nachádza vrstva vody alebo kaluže.
- Biele (alebo žlté) čiary nie sú správne rozpoznané v dôsledku cestných podmienok, ako sú zákruty alebo kopce.
- Jazda na nespevnených alebo rozbrázdnených cestách.
- Prechod križovatkou.

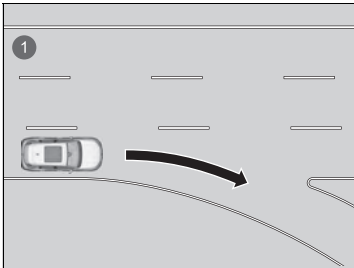

- 1 Jazdný pruh bez čiar na križovatke

### ■ Podmienky vozidla

- Keď je osvetlenie slabé v dôsledku znečistenia skiel svetlometov alebo je v tmavom mieste znížená viditeľnosť v dôsledku nesprávneho nastavenia svetlometov.
- Predná časť prednej širokouhlej kamery je zakrytá nečistotami, hmlou, dažďom, blatom, vlhkým snehom, tesnením, príslušenstvom, nálepkami alebo fóliou na čelnom skle.
- Jazda potme alebo v tmavých miestach, ako sú napríklad tunely, s vypnutými svetlometmi.
- Na čelnom skle sú zvyšky po stieračoch.
- Abnormálny stav pneumatík alebo kolies (nesprávne rozmery, rôzne veľkosti alebo konštrukcie, nesprávne nahustené atď.).
- Vozidlo je naklonené v dôsledku ťažkej batožiny v batožinovom priestore alebo na zadných sedadlách.
- Odpruženie bolo upravené.
- Vozidlo ťahá prívies.

## Systém predchádzania vybočeniu z vozovky

Upozorní vás a poskytne asistenciu, keď systém zistí, že vaše vozidlo môže prekročiť rozpoznané značenia jazdného pruhu alebo sa približuje k okraju chodníka (na trávnu alebo štrk) či k rozpoznávanému protiidúcemu vozidlu.

### Spôsob fungovania systému

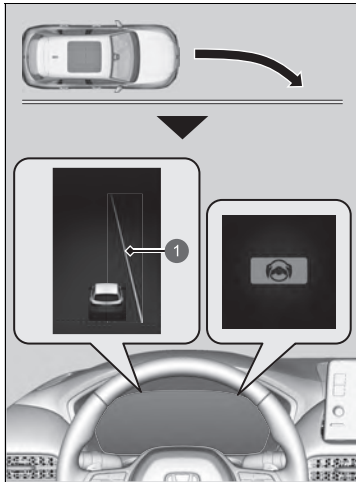

1 Oranžová čiara

Predná širokouhlá kamera za spätným zrkadlom monitoruje ľavé a pravé značenie jazdného pruhu (biele alebo žlté), vonkajší okraj chodníka (lemovaný trávou alebo štrkom) alebo prichádzajúce vozidlá.

Ak sa vozidlo priblíži k rozpoznávanému označeniu jazdného pruhu, vonkajšiemu okraju chodníka (trávnatému alebo štrkovému ohraničeniu) alebo rozpoznávaným prichádzajúcim vozidlám, keď nebol použitý smerový signál, systém sa aktivuje.

- ▶ Ak systém nedokáže rozpoznať značenie jazdných pruhov (biele alebo žlté), nebude poskytnutá žiadna asistenciu pri vyhábaní sa vozidlám prichádzajúcim z protismeru. Okrem vizuálneho upozornenia vám systém asistuje s riadením a upozorní vás rýchlymi vibráciami volantu, aby vám pomohol zostať v rozpoznanom jazdnom pruhu.

➤ **Prispôsobiteľné funkcie** Str. 369

V rozhraní s informáciami pre vodiča sa ako vizuálne upozornenie zobrazí hlásenie  **Vybočenie z jazdného pruhu.**

### System predchádzania vybočeniu z vozovky

#### Dôležitá bezpečnostná informácia

Tak ako všetky asistenčné systémy, aj systém predchádzania vybočeniu z vozovky má určité obmedzenia.

Ak sa budete na systém predchádzania vybočeniu z vozovky spoliehať príliš, môže dôjsť k zrážke. Je vždy vašou zodpovednosťou udržať vozidlo v rámci vášho jazdného pruhu.

Systém predchádzania vybočeniu z vozovky vás upozorní, keď rozpozna, že sa približujete k vonkajšiemu okraju chodníka (na trávnaté alebo štrkové ohraničenie), k vozidlu prichádzajúcemu v protismere alebo prechádzate do iného jazdného pruhu bez použitia smerového signálu.

Systém predchádzania vybočeniu z vozovky nemusí rozpoznať všetky značenia jazdného pruhu alebo všetky vybočenia z pruhu.

Systém predchádzania vybočeniu z vozovky nemusí rozpoznať, že sa približujete k vonkajšiemu okraju chodníka (na trávnaté alebo štrkové ohraničenie) alebo k vozidlu idúcemu v protismere.

Systém predchádzania vybočeniu z vozovky vám nemusí byť schopný pomôcť v závislosti od počasia, rýchlosti alebo cestných podmienok.

Systém predchádzania vybočeniu z vozovky sa aktivuje až po zhruba 15 sekundách po zapnutí systému napájania.

Prečítajte si informácie o manipulácii s prednou širokouhlou kamerou tvoriacou súčasť tohto systému.

➤ **Predná širokouhlá kamera** Str. 574

System zruší pomocné činnosti pri otáčaní volantom, aby sa zabránilo prejazdu cez rozpoznané značenia jazdného pruhu alebo priblíženiu sa k vonkajšiemu okraju chodníka (na trávnu alebo štrk) alebo rozpoznávanému protiidúcemu vozidlu.

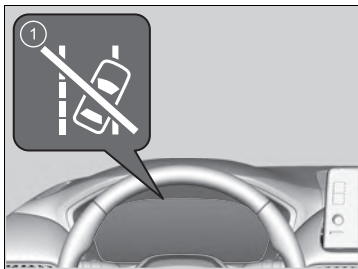

- 1 Indikátor automatického vypnutia asistenta riadenia systému predchádzania vybočeniu z vozovky

Ak systém niekoľkokrát zasiahne bez detekcie reakcie vodiča, pípnutím vás upozorní. Potom sa rozsvieti indikátor automatického vypnutia asistenta riadenia systému predchádzania vybočeniu z vozovky, asistent riadenia systému predchádzania vybočeniu z vozovky sa dočasne zastaví a zaznie len výstražný zvukový signál.

Po niekoľkých minútach zhasne indikátor automatického vypnutia asistenta riadenia systému predchádzania vybočeniu z vozovky a systém predchádzania vybočeniu z vozovky sa úplne obnoví.

#### System predchádzania vybočeniu z vozovky

System predchádzania vybočeniu z vozovky nemusí fungovať správne alebo môže fungovať nesprávne v určitých situáciách:

- ▶ **Podmienky a obmedzenia systému predchádzania vybočeniu z vozovky** Str. 561

V niektorých situáciách nemusíte spozorovať fungovanie systému predchádzania vybočeniu z vozovky, pretože obsluhujete vozidlo alebo v dôsledku povrchu cesty.

Nastavenia systému predchádzania vybočeniu z vozovky môžete zmeniť.

Ak je systém LKAS vypnutý, hlásenie nižšie sa môže zobrazit, ak systém určí, že je možné, že vaše alebo prichádzajúce vozidlo prešlo cez rozpoznané značenie jazdného pruhu alebo vonkajší okraj chodníka (na trávnaté alebo štrkové ohraničenie).

- ▶ **Prispôbitelné funkcie** Str. 369

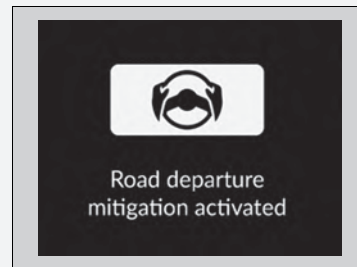



## Spôsob aktivovania systému

Systém sa aktivuje, ak sú splnené všetky nasledujúce podmienky:

- Označenia jazdného pruhu sú biele (žlté).

Vozidlo sa pohybuje rýchlosťou v rozmedzí približne 72 až 180 km/h.

▶ Pri približovaní sa vozidiel v protismere.

Vozidlo sa pohybuje rýchlosťou v rozmedzí približne 30 až 180 km/h.

- Vonkajší okraj vozovky má trávnaté alebo štrkové ohraničenie.
- Vozidlo sa pohybuje po rovnej ceste alebo ceste s miernymi zákrutami.
- Smerové signály sú vypnuté.
- Systém zistil, že vodič aktívne nezrýchľuje, nebrzdí ani neotáča volantom.

## Spôsob aktivovania systému

Systém predchádzania vybočeniu z vozovky sa môže automaticky vypnúť, pričom indikátor bezpečnostnej podpory (oranžový) a indikátor predchádzania vybočeniu z vozovky (oranžový) sa rozsvietia a zostanú svietiť.

▶ **Indikátory** Str. 106

Fungovanie systému predchádzania vybočeniu z vozovky môže byť ovplyvnené, ak vozidlo:

- prechádza vnútorným okrajom zákruty alebo po vonkajšej strane jazdného pruhu,
- jazdí v úzkom jazdnom pruhu.

## ■ Zapnutie a vypnutie systému predchádzania vybočeniu z vozovky

Systém môžete zapínať a vypínať pomocou rozhrania s informáciami pre vodiča.

- **Prepínanie displeja** Str. 146, 168
- **Bezpečnostná podpora** Str. 160, 181

Systém predchádzania vybočeniu z vozovky sa zapne vždy, keď zapnete systém napájania, aj keď ste ho pri poslednej jazde vypli.

## ⌘ Zapnutie a vypnutie systému predchádzania vybočeniu z vozovky

Po opätovnom pripojení akumulátora a nastavení režimu napájania do polohy ZAPNUTÉ sa môžu naoranžovo rozsvietiť indikátory asistenčného systému stability vozidla (VSA), adaptívneho tempomatu (ACC) s funkciou sledovania vozidiel pri nízkych rýchlostiach, brzdového systému (oranžový), bezpečnostnej podpory a nízkeho tlaku v pneumatikách/systému výstrahy poklesu tlaku v pneumatikách spolu s hlásením v rozhraní s informáciami pre vodiča.

Prejdite krátku vzdialenosť rýchlosťou vyššou ako 20 km/h. Všetky indikátory by mali zhasnúť. Ak niektorý z nich nezhasne, nechajte vozidlo skontrolovať u predajcu.

## ■ Podmienky a obmedzenia systému predchádzania vybočeniu z vozovky

Systém nemusí za určitých podmienok správne rozpoznať značenie jazdného pruhu (biele alebo žlté), vonkajší okraj chodníka (lemovaný trávou alebo štrkom) alebo vozidlo prichádzajúce v protismere. Niekoľko prípadov týchto podmienok je uvedených nižšie.

### ■ Podmienky prostredia

- Malý kontrast medzi čiarami jazdných pruhov a povrchom vozovky.
- Jazda v nepriaznivom počasí (dážď, hmla, sneh a pod.).
- Jazda na zasneženej alebo vlhkej vozovke.
- Jazda do oslabeného slnečného svetla (napr. východ alebo západ slnka).
- Tiene príľahlých objektov (stromy, budovy, zvodidlá, vozidlá atď.) sa nachádzajú paralelne k bielym (alebo žltým) čiaram.
- Náhle prechody medzi svetlou a tmavou oblasťou, ako napríklad vjazd alebo výjazd z tunela alebo tieňa stromov či budovy atď.
- Na vozovke sa odráža silné svetlo.
- Jazda potme alebo v tmavých miestach, ako sú napríklad tunely (vzhľadom na slabé svetlo nemusia byť pruhy alebo vozidlá prichádzajúce v protismere osvetlené).
- Vzdialenosť medzi vašim vozidlom a vozidlom pred vami je príliš krátka a čiary jazdného pruhu a povrch cesty nie sú viditeľné.
- Vonkajší okraj chodníka je ohraničený predmetmi alebo materiálmi inými než tráva alebo štrk.

### ■ Podmienky vozovky

- Jazda na ceste s dočasnými označeniami jazdných pruhov.
- Nevýrazné, viacnásobné alebo rôzne označenia jazdných pruhov viditeľné na vozovke z dôvodu opráv cesty, prípadne staré označenia jazdných pruhov.
- Vozovka má zbiehajúce sa, rozdeľujúce sa alebo križujúce sa jazdné pruhy (napr. na križovatke alebo prechode pre chodcov).
- Označenia jazdných pruhov sú mimoriadne úzke, široké alebo sa menia.
- Časť značení jazdného pruhu je skrytá určitým predmetom (napríklad vozidlom).
- Cesta je kopcovitá alebo vozidlo prichádza k hrebeňu kopca.
- Vaše vozidlo sa silne trasie na nerovných povrchoch ciest.
- Keď sa objekty na ceste (obrubník, zvodidlá, pylóny atď.) javia ako biele čiary (alebo žlté čiary).
- Jazda po nerovných alebo nedláždených cestách alebo po hrboľatých povrchoch.
- Jazda na cestách s dvojítmymi jazdnými pruhmi.
- Jazda na zasnežených alebo šmyklavých cestách.
- Prechod križovatkou.
- Chodník je viditeľný iba čiastočne v dôsledku snehu alebo kaluží na ceste.
- Jazda na nespevnených alebo rozbrázdnených cestách.
- Biele (alebo žlté) čiary nie sú správne rozpoznané v dôsledku cestných podmienok, ako sú zákruty alebo kopce.

### ■ Podmienky vozidla

- Keď je osvetlenie slabé v dôsledku znečistenia skiel svetlometov alebo je v tmavom mieste znížená viditeľnosť v dôsledku nesprávneho nastavenia svetlometov.
- Predná časť prednej širokouhlej kamery je zakrytá nečistotami, hmlou, dažďom, blatom, vlhkým snehom, tesnením, príslušenstvom, nálepkami alebo fóliou na čelnom skle.
- Jazda potme alebo v tmavých miestach, ako sú napríklad tunely, s vypnutými svetlometmi.
- Keď vodič použije brzdový pedál a volant.
- Na čelnom skle sú zvyšky po stieračoch.
- Abnormálny stav pneumatík alebo kolies (nesprávne rozmery, rôzne veľkosti alebo konštrukcie, nesprávne nahustené atď.).
- Vozidlo je naklonené v dôsledku ťažkej batožiny v batožinovom priestore alebo na zadných sedadlách.
- Odpruženie bolo upravené.
- Vozidlo ťahá príves.

### ■ Príklady obmedzení rozpoznávania v dôsledku stavu vozidiel prichádzajúcich v protismere

- Prichádzajúce vozidlo alebo vozidlo pred vami je našikmo.
- Vozidlo prichádzajúce zo smeru oproti náhle prejde pred vás.
- Keď približujúce sa vozidlo splyva s pozadím, systém ho nedokáže rozpoznať.
- Svetlomety vozidla prichádzajúceho z protismery v tmavom prostredí svietia iba na jednej strane alebo nesvietia vôbec.
- Vzdialenosť medzi vašim vozidlom a vozidlom prichádzajúcim z protismery je príliš krátka.
- Časť vozidla je iba čiastočne viditeľná v dôsledku vozidla pred vami.
- Na vozovke sa nachádza viacero protismerných alebo odbočovacích jazdných pruhov.
- Vozidlo v príslušenstve pruhu je zaparkované alebo sa pohybuje mimoriadne pomaly.

### ■ Príklady ďalších obmedzení prevádzky detekcie alebo systému

- Vozidlo prichádzajúce v protismere ma špeciálny tvar.
- Predná širokouhlá kamera nedokáže správne rozpoznať tvar približujúceho sa vozidla.

### ■ Malé riziko zrážky

Systém predchádzania vybočeniu z vozovky sa môže aktivovať za nasledujúcich podmienok.

- Pri jazde v zákrutách sa vozidlo dostáva do polohy, keď sa protiidúce vozidlo nachádza priamo pred vami.

## System rozpoznávania dopravných značiek

Pripomína vám informácie o dopravných značkách, ako je napríklad aktuálny rýchlostný limit a zákaz predbiehania, a upozorní vás, ak vaše vozidlo prekročí povolenú rýchlosť.

### Spôsob fungovania systému

System zobrazuje značky rozpoznané ako určené pre vaše vozidlo pomocou informácií zachytených kamerou umiestnenou za spätným zrkadlom z dopravných značiek a údajov z navigačného systému počas jazdy. Ikona značky sa zvyčajne zobrazuje pred prejením značky a zobrazuje sa až do rozpoznania inej značky.

#### System rozpoznávania dopravných značiek

Na zachovanie funkčnosti systému, je potrebné aktualizovať informácie o obmedzení rýchlosti v navigačnom systéme. Pravidelne aktualizujte informácie o navigačnom systéme.

#### ☞ Pozrite si príručku navigačného systému

System je navrhnutý tak, aby rozpoznával dopravné značky zodpovedajúce normám Viedenského dohovoru. Nemusia sa zobrazit všetky značky, ale napriek tomu nesmiete ignorovať žiadne dopravné značenie umiestnené pri ceste. System nemusí fungovať s oficiálnymi dopravnými značkami vo všetkých krajinách, v ktorých jazdíte, a nemusí fungovať vo všetkých situáciách.

Nespoliehajte sa výlučne na tento system. Vždy jazdite rýchlosťou, ktorá je primeraná podmienkam vozovky.

Nikdy na čelné sklo nenanášajte film ani neupevňujte žiadne predmety, ktoré by mohli blokovať zorné pole prednej širokouhlej kamery a spôsobiť abnormálne fungovanie systému. Škrabance, praskliny a iné poškodenia čelného skla v rámci zorného poľa prednej širokouhlej kamery môžu spôsobiť abnormálne fungovanie systému. Ak dôjde k takejto situácii, odporúčame, aby ste vymenili čelné sklo za originálne náhradné čelné sklo od spoločnosti Honda. Abnormálne fungovanie systému môžu spôsobiť aj menšie opravy v rámci zorného poľa prednej širokouhlej kamery alebo inštalácia náhradného čelného skla, ktoré nepochádza od spoločnosti Honda. Po výmene čelného skla požiadajte predajcu/servis o opätovnú kalibráciu prednej širokouhlej kamery.

Na správne fungovanie systému sa vyžaduje správna kalibrácia prednej širokouhlej kamery.

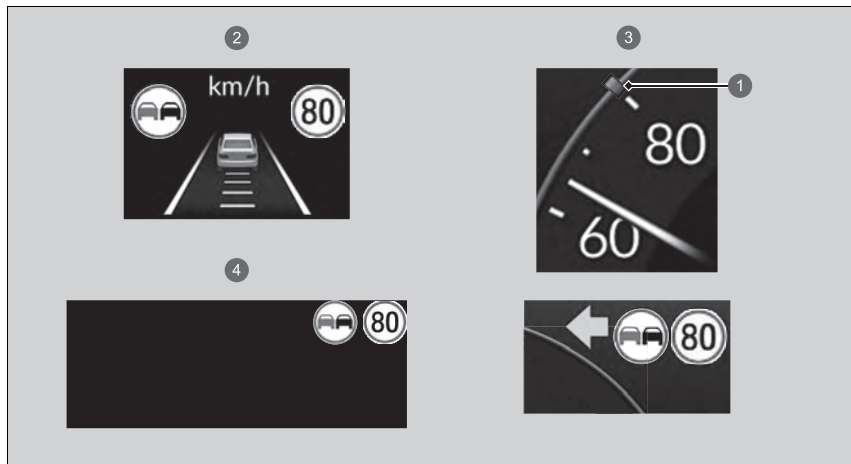

- ① Značka rychlostního obmedzenia
- ② Modely s panelom s ukazovateľmi typu A
- ③ Modely s ukazovateľom typu B
- ④ Projekčný displej\*

### ▶▶ Systém rozpoznávání dopravných značek

Systém rozpoznávání dopravných značek sa aktivuje až po 15 sekundách po zapnutí systému napájania.

Systém rozpoznávání dopravných značek môžete zapnúť alebo vypnúť.

Ak vyberiete položku **Žiadne**, zobrazí sa  (sivá).

▶ **Prispôbitelné funkcie** Str. 369

Na parkovanie si nájdite tienisté miesto alebo prednú časť vozidla nasmerujte mimo dosah slnečných lúčov, aby ste znížili pravdepodobnosť vypnutia predného širokohlého kamerového systému následkom vysokej teploty v interiéri. Ak používate reflexnú slnečnú clonu, nezakrývajte ňou kryt kamery.

Zakrytie prednej širokohllej kamery môže koncentrovat teplo na ňu.

Prečítajte si informácie o manipulácii s prednou širokohlou kamerou tvoriacou súčasť tohto systému.

▶ **Predná širokohlá kamera** Str. 574



Ikona značky sa môže prepnúť na inú alebo zmiznúť v nasledujúcich situáciách:

- Zistí sa koniec rýchlostného obmedzenia alebo iného určeného obmedzenia.
- Vaše vozidlo vchádza na cestu/opúšťa cestu s iným obmedzením rýchlosti.
- Zabočíte na križovatke, pričom zapnete smerovku.

Ak systém počas jazdy nezaznamená žiadnu dopravnú značku, môže sa zobrazit'  (biely).

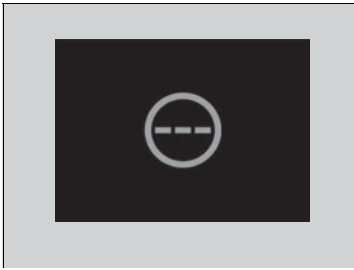

#### Systém rozpoznávania dopravných značiek

Môžete zmeniť nastavenia zvuku upozornenia, ktorý sa prehráva pri rozpoznaní zmien rýchlostných obmedzení.

 **Prispôbitelné funkcie** Str. 369

Ak vaše vozidlo prekročí rýchlostné obmedzenie, na displeji bude blikať ikona predstavujúca značku rýchlostného obmedzenia pre aktuálnu oblasť a ak budete naďalej prekračovať zistený rýchlostný limit, zaznie zvuková signalizácia.

Zvuková signalizácia však nezaznie, ak vozidlo spomaľuje.

Schopnosť systému presne upozorniť vodiča na rýchlostné obmedzenie závisí od určitých podmienok, ako napríklad jednotky uvedené na dopravnej značke alebo rýchlosť a smer jazdy vozidla. V niektorých prípadoch môže systém zobrazit' falošné výstrahy alebo iné nepresné informácie.

 **Podmienky a obmedzenia systému rozpoznávania dopravných značiek** Str. 568

Jednotka rýchlostných obmedzení (mph alebo km/h) sa v jednotlivých krajinách líši. Tesne po prízjazde do krajiny, v ktorej sa používajú odlišné jednotky než v krajine, z ktorej prichádzate, nemusí systém rozpoznávania dopravných značiek fungovať správne.

 **Speed/Distance Units (Jednotky rýchlosti/vzdialenosti)** Str. 164, 186

 **Prispôbitelné funkcie** Str. 369

## ■ Podmienky a obmedzenia systému rozpoznávania dopravných značiek

Systém rozpoznávania dopravných značiek (TSR) nemusí správne rozpoznať dopravnú značku, môže ju rozpoznať pomaly alebo ju nedokáže rozpoznať v nasledujúcich prípadoch.

### ■ Podmienky prostredia

- Jazda do oslabeného slnečného svetla (napr. východ alebo západ slnka).
- Na vozovke sa odráža silné svetlo.
- Jazda potme, v tmavých miestach, ako sú dlhé tunely.
- Jazda v nepriaznivom počasí (dážď, hmla, sneh a pod.).
- Náhle prechody medzi svetlou a tmavou oblasťou, ako napríklad vjazd alebo výjazd z tunela alebo tieňa stromov či budovy atď.
- Z vozidla pred vami vystrekne voda alebo odletí sneh.
- Odrazy na vnútornej strane čelného skla.

### ■ Podmienky vozovky

- Vaše vozidlo sa silne trasie na nerovných povrchoch ciest.

### ■ Podmienky vozidla

- Keď je osvetlenie slabé v dôsledku znečistenia skiel svetlometov alebo je v tmavom mieste znížená viditeľnosť v dôsledku nesprávneho nastavenia svetlometov.
- Vonkajšia časť čelného skla je znečistená špinou, blatom, listami, mokrym snehom a pod.
- Na čelnom skle sú zvyšky po stieračoch.
- Abnormálny stav pneumatík alebo kolies (nesprávne rozmery, rôzne veľkosti alebo konštrukcie, nesprávne nahustené atď.).
- Vozidlo je naklonené v dôsledku ťažkej batožiny v batožinovom priestore alebo na zadných sedadlách.
- Odpruženie bolo upravené.
- Jazda potme alebo v tmavých miestach, ako sú napríklad tunely, s vypnutými svetlometmi.
- Vozidlo ťahá prívies.
- Vnútorňa strana čelného skla je zahmlená.

## ⌘ Podmienky a obmedzenia systému rozpoznávania dopravných značiek

Keď systém rozpoznávania dopravných značiek nefunguje správne, na ukazovateli sa v nasledujúcich prípadoch zobrazí  (oranžový). Ak toto hlásenie nezmizne, nechajte vozidlo skontrolovať u predajcu.

- Vyskytol sa problém so systémom rozpoznávania dopravných značiek (TSR).
- Ihneď po zapnutí systému napájania (aj keď je spustený na diaľku).
- Aktualizujú sa mapové údaje navigačného systému.



**■ Poloha alebo stav dopravnej značky**

- Značka sa nachádza na ťažko objaviteľnom mieste.
- Značka sa nachádza ďaleko od vášho vozidla.
- Značka sa nachádza na mieste, na ktoré nedopadá svetlo zo svetlometu.
- Značka je na rohu alebo v zákrute cesty.
- Značka je vyblednutá alebo ohnutá.
- Značka je otočená alebo poškodená.
- Značka je zakrytá blatom, snehom alebo námrazou.
- Časť značky je skrytá stromami alebo je v tieni vozidla či iného predmetu.
- Od povrchu značky sa odráža svetlo (napríklad pouličné svetlo) alebo je skrytá v tieni.
- Značka je príliš jasná alebo príliš tmavá (elektrická značka).
- Malé značky (pomocné značky atď.).

**■ Ďalšie podmienky**

- Keď jazdíte vysokou rýchlosťou.

Systém rozpoznávania dopravných značiek nemusí fungovať správne, napríklad bude zobrazovať značku, ktorá nie je v súlade so skutočnými predpismi pre vozovku alebo ktorá vôbec neexistuje, v týchto prípadoch:

- ▶ Značka rýchlostného obmedzenia sa môže zobraziť pri vyššej alebo nižšej rýchlosti, než je aktuálne rýchlostné obmedzenie.
- Na ceste sa nachádza doplnková značka s ďalšími informáciami, napríklad o počasí, čase, type vozidla atď.
- Text na značke je ťažko čitateľný (elektrické značenie, čísla na značkách sú rozmazané atď.).
- Značka je v blízkosti jazdného pruhu, ktorým prechádzate, hoci pre tento jazdný pruh neplatí (napríklad značka rýchlostného obmedzenia nachádzajúca sa na križovatke vedľajšej a hlavnej cesty).
- Na ceste sú objekty, ktoré majú podobnú farbu alebo tvar ako rozlíšený objekt (podobná značka, elektrická značka, ukazovateľ smeru, štruktúra atď.).

### ■ Situácie, keď nie je možné poskytnúť správne informácie o značkách rýchlostného obmedzenia pre danú oblasť

V nasledujúcich situáciách sa môže zobrazenie líšiť od predpisov pre vozovku, po ktorej jazdíte, alebo sa môže oneskoriť:

- Bola postavená nová cesta.
- Došlo k zmene rýchlostného obmedzenia.
- Informácie o rýchlostnom obmedzení uložené v navigačnej databáze sú zastarané alebo nepresné.
- Pri jazde v oblastiach, kde sa tieto informácie nemôžu používať, alebo v uličkách bez značiek.
- Dráha vozidla, ktorú snímač detegoval, a skutočná dráha vozidla sú odlišné.
- Vedľa seba sa nachádzajú cesty s obmedzeniami rýchlosti, ktoré sa líšia od cesty, po ktorej idete.
- Značka je dočasná značka rýchlostného obmedzenia s neštandardnými funkciami (ako je napríklad dizajn atď.)
- Pri jazde na mieste so slabým príjmom GNSS, napríklad v tuneloch alebo v okolí mrakodrapov.
- Vozidlo opakovane zastavuje a rozbíha sa pomalou rýchlosťou.
- Pri jazde na inej trase než navádzanie navigácie.
- V tiahlych strmých svahoch alebo zákrutách.
- Variabilné rýchlostné obmedzenie.

## ■ Značky zobrazené na ukazovateli

Na displeji sa môžu vedľa seba naraz zobraziť dve zistené značky. V pravej polovici obrazovky sa zobrazuje ikona rýchlostnej značky. Naľavo sa zobrazuje ikona značky zákazu predbiehania. Akákoľvek ďalšia značka, ktorá určuje rýchlostné obmedzenie na základe počasia (sneh atď.) alebo konkrétneho času, sa zobrazí na ľubovoľnej strane.

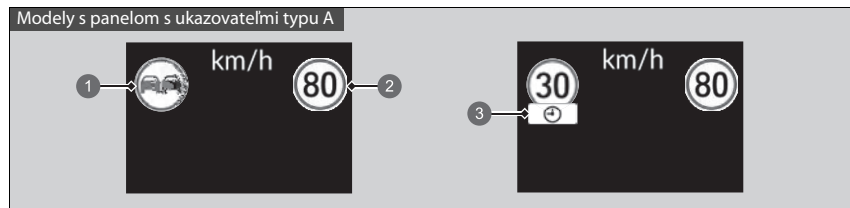

- ① Značka zákazu predbiehania
- ② Značka rýchlostného obmedzenia
- ③ Doplnujúca značka rýchlostného obmedzenia na základe určitých podmienok

Modely s ukazovateľom typu B

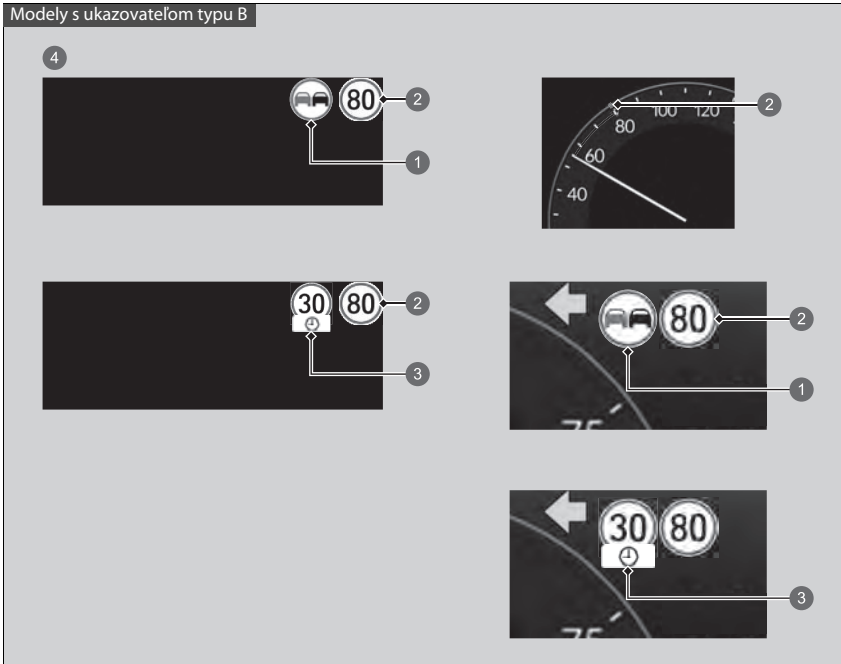

- ① Značka zákazu predbiehania
- ② Značka rýchlostného obmedzenia
- ③ Doplňujúca značka rýchlostného obmedzenia na základe určitých podmienok
- ④ Projekčný displej\*

\* Nie je k dispozícii u všetkých modelov

## Predná širokouhlá kamera

Predná širokouhlá kamera, ktorú využívajú systémy, ako sú brzdný systém zmiernenia zrážky (CMBS), adaptívny tempomat (ACC) s funkciou sledovania vozidiel pri nízkych rýchlostiach, systém podpory riadenia vozidla v jazdnom pruhu (LKAS), Traffic Jam Assist, systém predchádzania vybočeniu z vozovky a systém rozpoznávania dopravných značiek (TSR), je určená na rozpoznávanie objektov, ktoré spúšťajú tieto systémy a ovládajú ich funkcie.

### Umiestnenie prednej širokouhlej kamery a tipy na manipuláciu

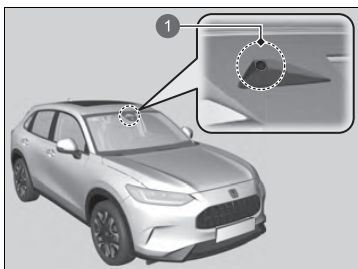

1 Predná širokouhlá kamera

Táto predná širokouhlá kamera sa nachádza za spätným zrkadlom.

Na parkovanie si nájdite tienisté miesto alebo prednú časť vozidla nasmerujte mimo dosah slnečných lúčov, aby ste znížili pravdepodobnosť vypnutia predného širokouhlého kamerového systému následkom vysokej teploty v interiéri. Ak používate reflexnú slnečnú clonu, nezakrývajte ňou teleso prednej širokouhlej kamery. Zakrytie prednej širokouhlej kamery môže koncentrovať teplo na ňu.

### ▶▶ Predná širokouhlá kamera

Nikdy nenanášajte fóliu ani nelepíte na čelné sklo, kapotu ani prednú mriežku predmetov, ktoré by mohli prekážať zornému poľu prednej širokouhlej kamery a spôsobiť tým neštandardné fungovanie systému.

Škrabance, praskliny a iné poškodenia čelného skla v rámci zorného poľa prednej širokouhlej kamery môžu spôsobiť abnormálne fungovanie systému. Ak dôjde k takejto situácii, odporúčame, aby ste vymenili čelné sklo za originálne náhradné čelné sklo od spoločnosti Honda. Abnormálne fungovanie systému môžu spôsobiť aj menšie opravy v rámci zorného poľa prednej širokouhlej kamery alebo inštalácia náhradného čelného skla, ktoré nepochádza od spoločnosti Honda. Po výmene čelného skla požiadajte predajcu/servis o opätovnú kalibráciu prednej širokouhlej kamery. Na správne fungovanie systému sa vyžaduje správna kalibrácia prednej širokouhlej kamery.

Neumiestňujte žiadne predmety na hornú časť prístrojového panela. Predmety sa môžu odrážať na čelné sklo a môžu zabrániť správnej detekcii čiar jazdného pruhu systémom.



## ▶▶ Predná širokouhlá kamera

Ak sa zobrazí hlásenie  **Niektoré systémy podpory riadenia nefungujú: Teplota kamery je príliš vysoká:**

- Použite systém klimatizácie na ochladenie interiéru a ak je to potrebné, použite tiež režim vyhrievania skla s prúdom vzduchu nasmerovaným na prednú širokouhlú kameru.
- Jazdite s vozidlom, aby sa znížila teplota čelného skla, čím sa priestor v okolí prednej širokouhlej kamery ochladí.

Ak sa zobrazí hlásenie  **Niektoré systémy podpory riadenia nefungujú: Vycistite predné čelné sklo alebo zlé podmienky zobrazenia.:**

- Zaparkujte vozidlo na bezpečnom mieste a uistite sa, že čelné sklo je čisté.

Ak je čelné sklo znečistené, očistite ho. Ak hlásenie po chvíľke jazdy nezmizne, nechajte vozidlo skontrolovať u predajcu.

## Sonarové snímače

### ■ Umiestnenie a dosah snímačov

Sonarové snímače sa nachádzajú v prednom a zadnom nárazníku a na prednej mriežke.

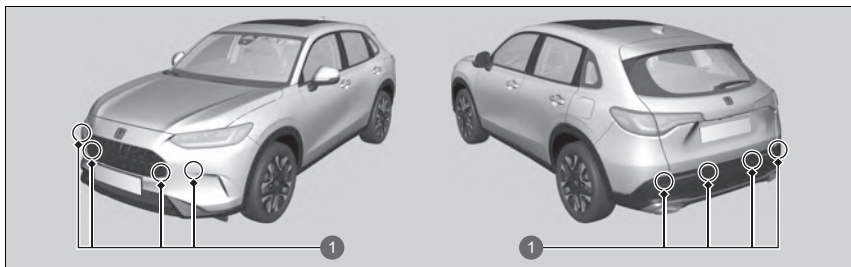

1 Sonarové snímače

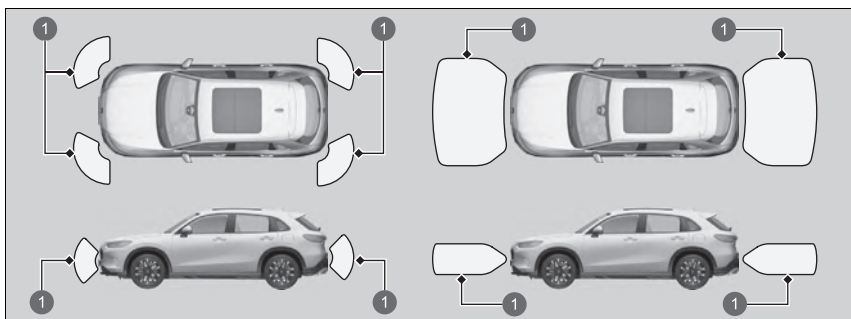

1 Rozsah sonaru

### ▣ Sonarové snímače

Ak chcete, aby sonarové snímače fungovali správne, nevykonávajte nasledujúce:

- Neumiestňujte nálepky ani iné objekty na senzory či do ich okolia.
- Neudierajte oblasť v okolí senzorov.
- Nepokúšajte sa senzory rozoberať.
- Neumiestňujte žiadne príslušenstvo na snímače ani do ich okolia.

V nasledujúcich prípadoch kontaktujte predajcu:

- Senzor bol vystavený nárazu.
- Oblasť okolo senzora vyžaduje údržbu.

V nasledujúcich prípadoch nemusia sonarové snímače fungovať správne. Nechajte vozidlo skontrolovať predajcovi.

- Predný alebo zadný nárazník narazil do hrboľa, parkovacej bariéry, obrubníka, násypu atď.
- Vozidlo utrpelo čelnú alebo zadnú zrážku.
- Vozidlo jazdilo cez hlboké kaluže.

## Brzdový systém

### ■ Parkovacia brzda

Parkovacia brzdu používajte na zastavenie vozidla pri parkovaní. Keď je aktivovaná parkovacia brzda, môžete ju deaktivovať manuálne alebo automaticky.

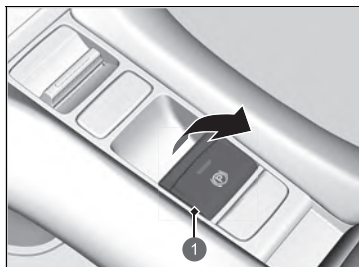

1 Spínač elektrickej parkovacej brzdy

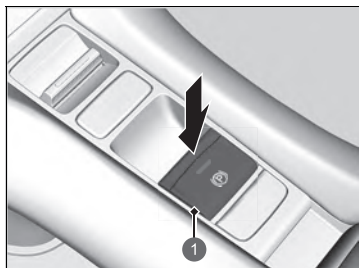

1 Spínač elektrickej parkovacej brzdy

#### ■ Zatiahnutie

Elektrickú parkovacia brzdu možno aktivovať vždy, keď je k dispozícii 12-voltový akumulátor vozidla, bez ohľadu na polohu režimu napájania.

Jemne a bezpečne potiahnite spínač elektrickej parkovacej brzdy nahor.

- ▶ Indikátor na spínači sa rozsvieti.
- ▶ Rozsvieti sa indikátor parkovacej brzdy a brzdového systému (červený).

#### ■ Uvoľnenie

Režim napájania musí byť v polohe ZAPNUTÉ, aby sa dala uvoľniť elektrická parkovacia brzda.

1. Stlačte brzdový pedál.
2. Stlačte spínač elektrickej parkovacej brzdy.
  - ▶ Indikátor v spínači zhasne.
  - ▶ Indikátor parkovacej brzdy a brzdového systému (červený) zhasne.

Manuálnym uvoľnením parkovacej brzdy pomocou spínača sa môžete pomaly a jemne rozbehnúť, ak s vozidlom stojíte smerom dole zo strmého svahu.

### ▣ Brzdový systém

Keď stlačíte brzdový pedál, z priestoru motora môžete počuť zvuk bzučania. Tento zvuk vyplýva z prevádzky brzdového systému a je normálnym javom.

### ▣ Parkovacia brzda

Pri aktivovaní alebo uvoľňovaní parkovacej brzdy môžete z priestoru zadných kolies počuť prevádzku motora systému elektrickej parkovacej brzdy. Je to normálne.

Keď zatáhujete alebo uvoľňujete parkovacia brzdu, brzdový pedál sa môže v dôsledku prevádzky systému elektrickej parkovacej brzdy mierne pohybovať. Je to normálne.

Ak sa 12-voltový akumulátor úplne vybitie, nie je možné použiť ani uvoľniť parkovacia brzdu.

▣ **Ak je 12-voltový akumulátor vybitý** Str. 691

**Ak spínač elektrickej parkovacej brzdy potiahnete nahor a podržíte počas jazdy, elektrický brzdový systém aktivuje brzdy na všetkých štyroch kolesách, kým sa vozidlo nezastaví. Následne sa aktivuje elektrická parkovacia brzda a spínač je potrebné uvoľniť.**

## ■ Fungovanie funkcie automatickej parkovacej brzdy.

Ak je aktivovaná automatická parkovacia brzda:

- Parkovacia brzda sa aktivuje automaticky, keď nastavíte režim napájania do polohy VYPNUTÉ.
- Ak sa chcete uistiť, či je aktivovaná parkovacia brzda, skontrolujte, či svieti indikátor parkovacej brzdy a brzdového systému (červený).

🔧 **Aktivácia a deaktivácia funkcie automatickej parkovacej brzdy.** Str. 579

## ■ Automatické uvoľnenie

Stlačením plynového pedála sa uvoľní parkovacia brzda.

Pri rozbehu vozidla do kopca alebo v dopravnej zápche uvoľnite parkováciu brzdou stlačením plynového pedála.

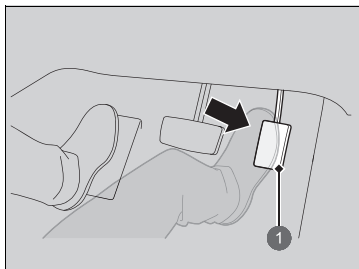

1 Plynový pedál

Jemne stlačte plynový pedál.

Keď je vozidlo na kopci, na uvoľnenie môže byť potrebné silnejšie stlačenie plynového pedála.

- Indikátor parkovacej brzdy a brzdového systému (červený) zhasne.

Parkováciu brzdou môžete uvoľniť automaticky, keď:

- Je zapnutý bezpečnostný pás vodiča.
- Systém napájania je zapnutý.
- Nie je zaradený prevod **P** alebo **N**.

## 🔧 Parkovacia brzda

Parkovacia brzda sa použije automaticky v nasledujúcich prípadoch.

- Keď je aktivovaný systém ACC s funkciou sledovania vozidiel pri nízkych rýchlostiach a vozidlo zastaví na dlhšie ako 10 minút.
- Po odopnutí bezpečnostného pásu vodiča vo vozidle automaticky zastavenom pomoc systému ACC s funkciou sledovania vozidiel pri nízkych rýchlostiach.
- Keď je aktivovaný systém ACC s funkciou sledovania vozidiel pri nízkych rýchlostiach a systém napájania je vypnutý.
- Keď je aktivovaný systém automatického podržania brzdy a vozidlo zastaví na viac ako 10 minút.
- Po odopnutí bezpečnostného pásu vodiča v zastavenom vozidle s aktivovaným systémom podržania brzdy.
- Keď je aktivovaný systém podržania brzdy a vypne sa systém napájania.
- Ak sa vyskytol problém so systémom podržania brzdy, keď je aktivovaný systém podržania brzdy.

Ak parkováciu brzdou nie je možné uvoľniť automaticky, uvoľnite ju manuálne.

Ak vozidlom jazdíte do kopca, plynový pedál môže byť potrebné stlačiť viac, aby sa elektrická parkovacia brzda uvoľnila.

### ■ Aktivácia a deaktivácia funkcie automatickej parkovacej brzdy.

Ak chcete aktivovať alebo deaktivovať funkciu automatickej parkovacej brzdy, vykonajte nasledujúci postup, keď je nastavený režim napájania ZAPNUTÉ.

1. Preradte prevodovku do polohy **P**.
2. Bez stlačeného brzdového pedála vyťahnite spínač elektrickej brzdy.
  - Skontrolujte, či sa rozsvietil indikátor parkovacej brzdy a brzdového systému.
3. Vyťahnite a podržte spínač parkovacej brzdy. Keď sa ozve pípnutie, uvoľnite spínač a do troch sekúnd znova vyťahnite a podržte spínač.
4. Keď sa ozve zvuk signalizujúci úspešné dokončenie postupu, uvoľnite spínač.
  - Dve pípnutia signalizujú, že funkcia sa aktivovala.
  - Jedno pípnutie signalizuje, že funkcia sa deaktivovala.
  - Po dokončení aktivácie funkcie ostane parkovacia brzda aktivovaná po každom vypnutí systému napájania.
  - Ak sa chcete uistiť, či je aktivovaná parkovacia brzda, skontrolujte, či svieti indikátor parkovacej brzdy a brzdového systému (červený).

Ak potrebujete funkciu počas ťahania vozidla dočasne vypnúť, môžete postupovať podľa nižšie uvedeného postupu.

1. Stlačte brzdový pedál a zastavte vozidlo.
2. Nastavte režim napájania do polohy VYPNUTÉ a potom do dvoch sekúnd stlačte spínač elektrickej parkovacej brzdy.
  - Nastavenia aktivácie a deaktivácie funkcie tým nie je sú nijako ovplyvnené.
  - Pred dočasnou deaktiváciou funkcie nezabudnite najprv vypnúť systém automatického podržania brzdy.
  - Ak sa chcete uistiť, či je aktivovaná parkovacia brzda, skontrolujte, či svieti indikátor parkovacej brzdy a brzdového systému (červený).

### ▣ Parkovacia brzda

Parkovacia brzda nemožno uvoľniť automaticky, ak svietia nasledujúce indikátory:

- Indikátor poruchy
- Indikátor systému prevodovky

Parkovacia brzda pravdepodobne nebude možné uvoľniť automaticky, ak svietia nasledujúce indikátory:

- Indikátor systému napájania
- Indikátor parkovacej brzdy a brzdového systému (oranžový)
- Indikátor systému VSA
- Indikátor **ABS**
- Indikátor doplnkového záchytného systému

### ▣ Aktivácia a deaktivácia funkcie automatickej parkovacej brzdy.

V chladných klimatických podmienkach môže parkovacia brzda po zatiahnutí zamrznúť na mieste. Keď parkujete vozidlo, použite zarážky kolies a uistite sa, že je deaktivovaná funkcia automatickej parkovacej brzdy.

Rovnako je potrebné deaktivovať funkciu parkovacej brzdy a ponechať parkovacia brzda uvoľnenú pri umiestnení vozidla do umývacej linky s dopravníkovým pásom alebo pri vlečení vozidla.

## ■ Nožná brzda

Vaše vozidlo je vybavené kotúčovými brzdami na všetkých štyroch kolesách. Systém brzdového asistenta zvyšuje brzdnú silu pri prudkom stlačení brzdového pedála v núdzovej situácii. Protiblokovací brzdový systém (ABS) pomáha udržiavať kontrolu nad riadením pri veľmi prudkom brzdení.

➤ **Systém brzdového asistenta** Str. 586

➤ **Protiblokovací brzdový systém (ABS)** Str. 585

## ☒ Nožná brzda

Skontrolujte brzdy po prechode cez hlbokú vodu alebo ak je na povrchu cesty nahromadená voda. V prípade potreby vysušte brzdý jemným niekoľkonásobným stlačením pedálu.

Ak počujete plynulé kovové trenie pri brzdení, brzdové doštičky sa musia vymeniť. Nechajte vozidlo skontrolovať predajcovi.

Vyvíjanie konštantného tlaku na brzdy pri jazde dole dlhým svahom môže spôsobiť, že sa brzdy zahrejú, čo spôsobí zníženie brzdného účinku.

Preto pri jazde dole dlhým svahom uvoľnite plynový pedál a nechajte vozidlo spomaľovať pomocou rekuperačného brzdovania.

Rýchlosť spomalenia môžete ovládať pomocou páčkového voliča spomaľovania.

Keď je vysokonapäťová batéria plne nabitá, rekuperačné brzdzenie nemusí byť možné.

➤ **Ukazovateľ úrovne nabitia vysokonapäťovej batérie** Str. 142

➤ **Zobrazenie toku energie/stavu motora/ ukazovateľ úrovne nabitia vysokonapäťovej batérie** Str. 148

➤ **Monitor toku energie** Str. 170

➤ **Páčkový volič spomalenia** Str. 446

Nenechávajte nohu na brzdovom pedáli počas jazdy, pretože brzdy môžu jemne zaberat', a tak môžu po čase stratiť účinnosť a znižuje sa aj životnosť doštičiek. Môže to aj zmiasť vodičov za vami.

## Automatické podržanie brzdy

Systém po uvoľnení brzdového pedála drží brzdú stlačenú, až kým nestlačíte plynový pedál. Tento systém môžete použiť pri dočasnom zastavení vozidla, napríklad keď zastavíte na semaforoch alebo v hustej premávke.

### Zapnutie systému

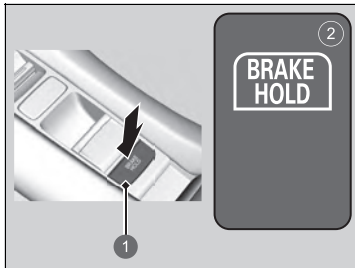

- 1 Tlačidlo automatického podržania brzdy
- 2 Rozsvieti sa indikátor systému automatického podržania brzdy

Zapnite si bezpečnostný pás a potom spustíte systém napájania. Stlačte tlačidlo automatického podržania brzdy.

- Rozsvieti sa indikátor systému automatického podržania brzdy. Systém je zapnutý.

Systém je v predtým zvolenom nastavení zapnutia alebo vypnutia zakaždým, keď zapnete bezpečnostný pás vodiča a spustíte systém napájania.

### Automatické podržanie brzdy

## ⚠ VÝSTRAHA

Na strmom svahu alebo klzkej ceste sa po zložení nohy z brzdového pedála môže vozidlo pohnúť aj napriek tomu, že je aktivovaný systém automatického podržania brzdy.

Ak sa vozidlo nečakane pohne, môže dôjsť k zrážke, ktorá môže skončiť vážnym zranením alebo smrťou.

Nikdy neaktivujte a nespoliehajte sa na systém automatického podržania brzdy, ak chcete zabrániť pohybu vozidla na strmom svahu alebo klzkej ceste.

## ⚠ VÝSTRAHA

Pri použití systému automatického podržania brzdy na parkovanie vozidla môže dôjsť k neočakávanému pohybu vozidla.

Ak sa vozidlo nečakane pohne, môže dôjsť k zrážke, ktorá môže skončiť vážnym zranením alebo smrťou.

Nikdy neopúšťajte vozidlo, keď je dočasne zabrzdené systémom automatického podržania brzdy. Pri parkovaní vozidla vždy zaradte prevodovku do polohy **P** a zatiahnite parkovaciu brzdú.

## ■ Aktivácia systému

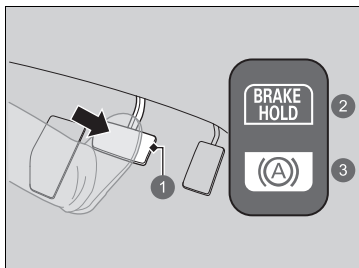

- 1 Brzdový pedál
- 2 Rozsvietený indikátor systému automatického podržania brzdy
- 3 Rozsvieti sa indikátor automatického podržania brzdy

Stlačte brzdový pedál, aby vozidlo úplne zastavilo. Nesmie byť zaradený prevod **P** alebo **R**.

- Rozsvieti sa indikátor automatického podržania brzdy. Brzdenie sa podrží maximálne 10 minút.
- Po rozsvietení indikátora automatického podržania brzdy uvoľnite brzdový pedál.

## ►► Automatické podržanie brzdy

### ⚠ VÝSTRAHA

Pri používaní automatického podržania brzdy podržte nohu na brzdovom pedáli, kým sa nerozsvieti indikátor automatického podržania brzdy.

Ak sa vozidlo nečakane pohne, môže dôjsť k zrážke, ktorá môže skončiť vážnym zranením alebo smrťou.

Po rozsvietení indikátora automatického podržania brzdy zložte nohu z brzdového pedála.

Keď je systém aktivovaný, môžete vypnúť systém napájania alebo zaparkovať vozidlo rovnakým spôsobom ako zvyčajne.

►► **Po zastavení** Str. 588

Ak je systém automatického podržania brzdy v prevádzke a vozidlo je v pohybe, môžete počuť prevádzkový hluk.



## ■ Deaktivácia systému

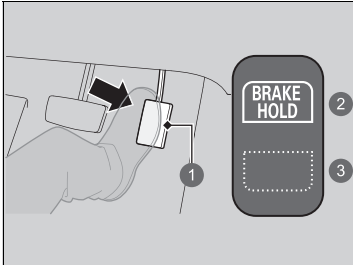

Stlačte plynový pedál s prevodovkou v inej polohe než **P** alebo **N**. Systém sa zruší a vozidlo sa začne pohybovať.

- Indikátor automatického podržania brzdy zhasne. Systém je naďalej zapnutý.

- 1 Plynový pedál
- 2 Rozsvietený indikátor systému automatického podržania brzdy
- 3 Indikátor automatického podržania brzdy zhasne

## ■ Systém sa automaticky zruší, keď:

- Použijete parkovaciu brzdzu.
- Uvoľníte brzdový pedál a zaradíte prevodovku do polohy **P** alebo **R**.

## ■ Systém sa automaticky zruší a parkovacia brzda sa aktivuje v nasledujúcich prípadoch:

- Brzdenie sa podrží dlhšie ako 10 minút.
- Odopnete bezpečnostný pás vodiča.
- Systém napájania sa vypne.
- Vyskytne sa problém so systémom automatického podržania brzdy.

### ■ Vypnutie systému automatického podržania brzdy

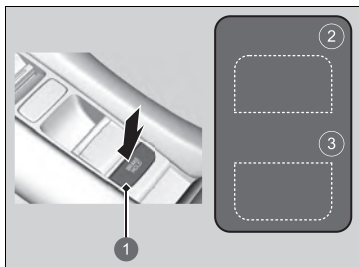

- 1 Tlačidlo automatického podržania brzdy
- 2 Indikátor systému automatického podržania brzdy zhasne
- 3 Indikátor automatického podržania brzdy zhasne

Rozsvieti sa len indikátor systému automatického podržania brzdy:

- Stlačte tlačidlo automatického podržania brzdy.
  - Indikátor systému automatického podržania brzdy zhasne.

Keď sa súčasne rozsvieti indikátor automatického podržania brzdy:

- Stlačte tlačidlo automatického podržania brzdy spolu s brzdovým pedálom.
  - Indikátor systému automatického podržania brzdy a indikátor automatického podržania brzdy zhasnú.

### ☒ Vypnutie systému automatického podržania brzdy

Pred vstupom do autoumyvárne nezabudnite vypnúť systém automatického podržania brzdy.

Ak vypnete systém napájania alebo odopnete bezpečnostný pás vodiča, keď je systém automatického podržania brzdy zapnutý, systém automatického podržania brzdy sa automaticky vypne. V tomto prípade, keď je zapnutý bezpečnostný pás vodiča a systém napájania sa opäť zapne, systém automatického podržania brzdy sa zapne bez toho, aby bolo potrebné stlačiť tlačidlo automatického podržania brzdy.

## Protiblokovací brzdový systém (ABS)

### ■ ABS

Zabraňuje blokovaniu kolies a pomáha udržať kontrolu nad riadením rýchlym pumpovaním bŕzd, ktoré vykonáva omnoho rýchlejšie než vy.

Systém elektronického rozdelenia brzdnych síl (EBD), ktorý je súčasťou systému ABS, tiež vyrovnáva rozdelenie brzdnych síl spredu dozadu podľa zaťaženia vozidla.

Brzdový pedál nikdy nepumpujte. Systém ABS bude fungovať najlepšie vtedy, keď budete vždy vyvíjať pevný tlak na brzdový pedál. Niekedy sa tento postup označuje ako „zošliapnuť a ovládať smer“.

### ■ Prevádzka systému ABS

Keď sa systém ABS aktivuje, brzdový pedál môže mierne pulzovať. Stlačte brzdový pedál a držte ho pevne stlačený. Na suchom povrchu musíte na brzdový pedál zatlačiť veľmi prudko, aby sa systém ABS aktivoval. Ak sa však pokúšate zastaviť na snehu alebo ľade, pocítite, že sa systém ABS aktivoval okamžite.

Systém ABS sa môže aktivovať, keď stlačíte brzdový pedál pri jazde na:

- Mokrých alebo snehom pokrytých cestách.
- Cestách dláždených kameňom.
- Cestách s nerovným povrchom, napríklad s výtlkmi, prasklinami, poklopami atď.

Keď sa rýchlosť vozidla zníži pod 10 km/h, systém ABS sa vypne.

### ►► Protiblokovací brzdový systém (ABS)

#### POZNÁMKA

Systém ABS nemusí fungovať správne, ak používate nesprávny typ alebo veľkosť pneumatík.

Ak sa indikátor **ABS** počas jazdy rozsvieti a ostane svietiť, pravdepodobne sa vyskytol problém s týmto systémom. Zatiaľ čo normálne brzdenie tým nie je ovplyvnené, je možné, že systém ABS nebude funkčný. Nechajte vozidlo ihneď skontrolovať predajcovi.

Systém ABS nie je navrhnutý na znižovanie času ani vzdialenosti potrebnej na zabrzdzenie vozidla: Je navrhnutý tak, aby bránil blokovaniu brzdou silou a predchádzal tak šmyku a strate ovládateľnosti.

V nasledujúcich prípadoch bude vaše vozidlo potrebovať väčšiu brzdnu dráhu než vozidlo bez systému ABS:

- Pri jazde na nekvalitných alebo nerovných povrchoch, ako je napríklad štrk alebo sneh.

Pri systéme ABS možno pozorovať nasledovné:

- Pri brzdení, zrýchľovaní vozidla alebo keď sa vykonávajú systémové kontroly po spustení systému napájania, môžete počuť z motorového priestoru zvuk motora.
- Vibrácie brzdového pedála alebo karosérie vozidla pri aktivácii systému ABS.

Tieto vibrácie a zvuky sú normálnym javom pri systéme ABS a nie sú dôvodom k znepokojeniu.

## Systém brzdového asistenta

---

Je určený na pomoc vodičovi prostredníctvom generovania väčšej brzdnej sily pri prudkom stlačení brzdového pedála v núdzových situáciách.

### ■ Používanie systému brzdového asistenta

Stlačte brzdový pedál pevne, aby ste dosiahli väčšiu brzdú silu.

Keď je systém brzdového asistenta v činnosti, môže sa pedál mierne zatriasť a môžete počuť prevádzkový hluk. Je to normálne. Držte brzdový pedál pevne stlačený.

## Signál núdzového zastavenia

Aktivuje sa v prípade, keď počas jazdy rýchlosťou 60 km/h alebo vyššou začnete prudko brzdiť s cieľom upozorniť vodičov za vami na toto náhle brzdenie (začnú rýchlo blikať výstražné svetlá). To môže pomôcť upozorniť vodičov za vami na existujúcu situáciu a vodiči budú môcť prijať príslušné opatrenia na to, aby nedošlo k zrážke s vašim vozidlom.

### ■ Keď sa systém aktivuje:

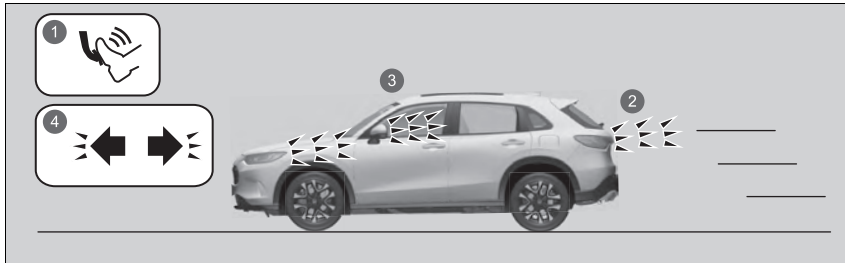

- 1 Prudké brzdenie
- 2 Brzdové svetlá sa rozsvietia
- 3 Výstražné svetlá začnú blikať
- 4 Indikátory výstražných svetiel začnú blikať

Výstražné svetlá prestanú blikať vtedy, keď:

- Uvoľníte brzdový pedál.
- Systém ABS sa deaktivuje.
- Rýchlosť spomalenia vozidla sa zmení na strednú.
- Stlačíte tlačidlo výstražných svetiel.

### ▣ Signál núdzového zastavenia

Signál núdzového zastavenia nie je systém, ktorý dokáže zabrániť možnému nárazu do zadnej časti vozidla spôsobenému prudkým brzdením. Tento systém rozbliká výstražné svetlá v čase prudkého brzdenia. Odporúčame, aby ste nikdy nebrzdili prudko, ak to nie je nevyhnutné.

Signál núdzového zastavenia sa neaktivuje, ak stlačíte tlačidlo výstražných svetiel.

Ak počas brzdenia prestane na chvíľu fungovať systém ABS, signál núdzového zastavenia sa nemusí vôbec aktivovať.

## Po zastavení

1. Pevne stlačte brzdový pedál, aby vozidlo úplne zastavilo.
2. Držte brzdový pedál stlačený a súčasne pomaly vytiahnite spínač elektrickej brzdy nadoraz.
3. Preradte radiacu páku do polohy **P**.
  - ▶ Kým sa neustíte, že sa na indikátore polohy radiacej páky zobrazuje symbol **P**, neustále držte nohu na brzdovom pedáli.
4. Vypnite systém napájania.

Parkovaciú brzdu vždy zatiahnite, najmä ak vozidlo zaparkujete na svahu.

### ▣ Parkovanie vozidla

## **▲ VÝSTRAHA**

Ak vozidlo ponecháte bez dozoru a neustíte sa, že je zaradená parkovacia poloha, môže sa svojvoľne posunúť.

Vozidlo, ktoré sa svojvoľne posunie, môže spôsobiť nehodu s následkom vážnych alebo smrteľných zranení.

Kým sa neustíte, že sa na indikátore polohy radiacej páky zobrazuje symbol **P**, neustále držte nohu na brzdovom pedáli.

Neparkujte vozidlo v blízkosti horľavých predmetov, ako je suchá tráva, olej alebo drevo.  
Tepló z výfuku môže spôsobiť požiar.

## » Po zastavení

**POZNÁMKA**

V nasledujúcich situáciách sa môže poškodiť hnacie ústrojenstvo:

- Stlačením plynového a brzdového pedálu naraz.
- Preradenie na prevodový stupeň **[P]** pred úplným zastavením vozidla.

Keď vozidlo smeruje do kopca, neudržiavajte vozidlo v kopci stláčaním plynového pedála.

V opačnom prípade môže dôjsť k prehriatiu a zlyhaniu systému napájania.

V prípade extrémne nízkej teploty môže parkovacia brzda po zatiahnutí zamrznúť. Ak očakávate takéto teploty, nezaťahujte parkovaciu brzdú, ale v prípade parkovania v svahu otočte predné kolesá tak, aby sa v prípade pohnutia vozidla dole svahom opreli o obrubník, alebo zablokujte kolesá, aby sa vozidlo nemohlo pohnúť. V prípade nevykonania žiadneho z týchto opatrení sa vozidlo môže neočakávane pohnúť a spôsobiť nehodu.

## Systém parkovacieho snímača

Rohové a stredové snímače monitorujú prekážky okolo vozidla a zvuková signalizácia, obrazovka audiosystému/informačná obrazovka vás informujú o približnej vzdialenosti medzi vozidlom a prekážkou.

### ■ Umiestnenie a dosah snímačov

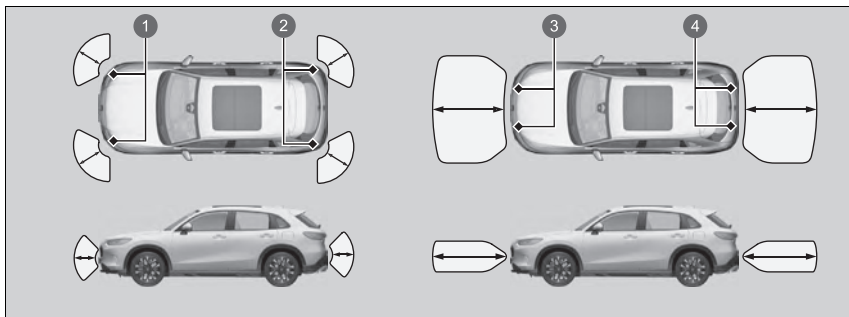

- 1 Predné rohové snímače
- 2 Zadné rohové snímače
- 3 Predné stredové snímače
- 4 Zadné stredové snímače

### ►► Systém parkovacieho snímača

Aj napriek tomu, že tento systém je zapnutý, nikdy nezabudnite skontrolovať, či sa v blízkosti vozidla počas parkovania nenachádza žiadna prekážka.

Systém nemusí fungovať správne v nasledujúcich prípadoch:

- Snímače sú pokryté snehom, ľadom, blatom alebo nečistotami.
- Vozidlo sa nachádzalo vonku v horúcom alebo studenom počasí.
- V blízkosti sa nachádza niečo, čo vysiela ultrazvukové vlny alebo vysokofrekvenčné zvuky.
- Jazda v nepriaznivom počasí (dážď, hmla, sneh a pod.).

Systém nemusí rozpoznať tieto prekážky:

- Tenké alebo nízke predmety.
- Materiály, ktoré absorbujú zvukové vlny, ako napríklad sneh, bavlnu alebo materiál špongie.
- Predmety priamo pod nárazníkom.

Systém môže nesprávne detegovať prekážky v nasledujúcich situáciách:

- Vozidlo sa nachádza na nerovnom povrchu (napríklad na tráve, nerovnostiach alebo vo svahu).
- Keď ste v blízkosti ďalších vozidiel so sonarovým snímačom alebo iných objektov, ktoré vyžadujú ultrazvukové vlny.
- V blízkosti snímačov je špliechajúca voda spôsobená silným dažďom a pod.

Neumiestňujte žiadne príslušenstvo na snímače ani do ich okolia.

► Ak na zadné snímače alebo okolo nich umiestnite nejaké príslušenstvo (napríklad ťažné zariadenie alebo nosič na bicykle), systém sa môže aktivovať, ak bude toto príslušenstvo považovať za prekážku. V takom prípade vypnite zadný snímač.

**► Zapnutie a vypnutie systému parkovacieho snímača** Str. 591



## Zapnutie a vypnutie systému parkovacieho snímača

Systém môžete zapínať a vypínať pomocou rozhrania s informáciami pre vodiča. Zvuková signalizácia a výstražný displej sa vypnú.

- **Prepínanie displeja** Str. 146, 168
- **Bezpečnostná podpora** Str. 160, 181

Predné rohové, zadné rohové a zadné stredné snímače začnú snímať prekážky, keď je prevodovka v polohe **R** a rýchlosť vozidla je nižšia ako 8 km/h.

Predné rohové a predné stredové snímače začnú snímať prekážky po preradení prevodovky do inej polohy než **P** alebo **R**, keď je rýchlosť vozidla nižšia ako 8 km/h.

## ➤ Zapnutie a vypnutie systému parkovacieho snímača

Keď nastavíte režim napájania na možnosť ZAPNUTÉ, systém sa bude nachádzať v predtým vybratom stave.

Systém zadného parkovacieho snímača môžete zapínať a vypínať pomocou audiosystému/informačnej obrazovky.

- **Prispôbitelné funkcie** Str. 369

## ■ Obsluha obrazovky

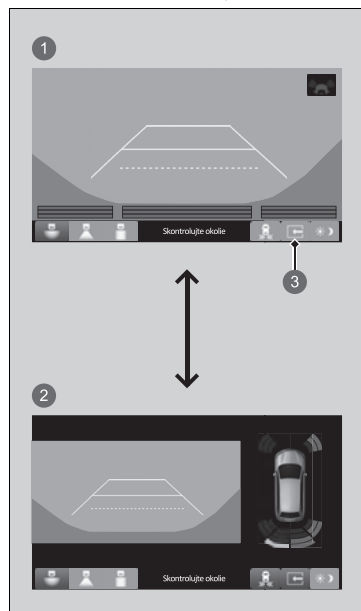

Medzi vypnutím a zapnutím rozdeleného zobrazenia môžete prepínať dotykom na kartu rozdeleného zobrazenia.

- 1 Rozdelené zobrazenie vypnuté
- 2 Rozdelené zobrazenie zapnuté
- 3 Karta rozdelenej obrazovky

■ Keď sa skráti vzdialenosť medzi vaším vozidlom a prekážkami



**Indikátor parkovacieho snímača**

Indikátor parkovacieho snímača bliká.

► Ak je systém vypnutý, po zistení prekážky bude blikáť len indikátor parkovacieho snímača.

Interval medzi pípnutiami	Vzdialenosť medzi nárazníkom a prekážkou		Indikátor	Rozhranie s informáciami pre vodiča	Obrazovka audiosystému/informačná obrazovka
	Rohové snímače	Stredové snímače			
Stredne dlhý	—	Približne 110 – 60 cm	Rozsvieti sa*1/ bliká*2 nažltlo*3		
Krátky	Približne 60 – 45 cm	Približne 75 – 60 cm	Rozsvieti sa*1/ bliká*2 naoranžovo		
Veľmi krátky	Približne 45 – 35 cm	Vpredu: Približne 60 – 50 cm Vzadu: Približne 60 – 40 cm			
Nepretržitý	Približne 35 cm alebo menej	Vpredu: Približne 50 cm Vzadu: Približne 40 cm	Rozsvieti sa*1/ bliká*2 načerveno		

\*1:V rozhraní s informáciami pre vodiča

\*2:Na obrazovke audiosystému/informačnej obrazovke

\*3:V tejto fáze snímajú prekážky iba stredové senzory.

❶ Rozsvietenie indikátorov na mieste, kde snímač zistí prekážku.

Ak chcete dočasne vypnúť zvukovú signalizáciu, stlačte ľavé\*<sup>1</sup> /pravé\*<sup>2</sup> nastavovacie koliesko, keď práve znie zvuková signalizácia. Dočasné VYPNUTIE sa zruší pri preradení rýchlostného stupňa alebo keď vozidlo dosiahne rýchlosť 14 km/h alebo vyššiu.

\*1: Modely s panelom s ukazovateľmi typu A

\*2: Modely s ukazovateľom typu B

## Monitorovanie vozidiel blížiacich sa z boku \*

Pri cúvaní monitoruje priestory zadných rohov pomocou radarových snímačov a upozorní vás, ak zistí, že sa od zadného rohu približuje vozidlo.

Tento systém je praktický najmä vtedy, keď cúvate z parkovacieho miesta.

### ☒ Monitorovanie vozidiel blížiacich sa z boku \*

## ⚠ VÝSTRAHA

Systém monitorovania vozidiel blížiacich sa z boku nedokáže rozpoznať všetky približujúce sa vozidlá a približujúce sa vozidlo nemusí rozpoznať vôbec.

Ak pohľadom vopred neoveríte, či je bezpečné s vozidlom cúvať, môže to viesť k zrážke.

Pri cúvaní sa nespoliehajte len na tento systém, vždy používajte zrkadlá a pred začatím cúvania sa rozhlíadnite do priestoru za vozidlom a po jeho stranách.

Výstražná zvuková signalizácia systému parkovacieho snímača má prednosť pred zvukovou signalizáciou monitora vozidiel blížiacich sa z boku, keď snímače rozoznajú prekážky v tesnej vzdialenosti.

\* Nie je k dispozícii u všetkých modelov

## ■ Spôsob fungovania systému

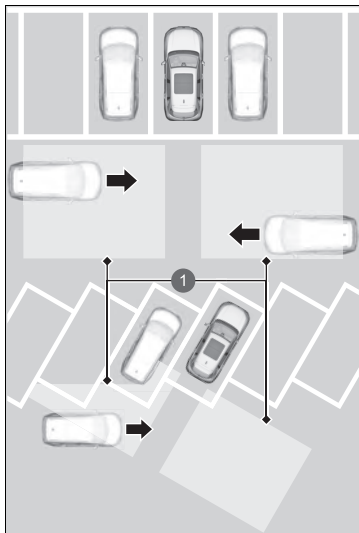

- 1 Detekčný rozsah  
Radarové snímače:  
Pod rohmi zadného nárazníka.

Systém sa aktivuje v nasledujúcich prípadoch:

- Je nastavený režim napájania ZAPNUTÉ.
- Monitor vozidiel blížiacich sa z boku je zapnutý.

► **Zapnutie a vypnutie monitora vozidiel blížiacich sa z boku** Str. 598

► **Prispôsobiteľné funkcie** Str. 369

- Prevodovka je v polohe **R**.
- Vaše vozidlo sa pohybuje rýchlosťou 5 km/h alebo nižšou.

Keď sa zistí vozidlo približujúce sa od zadného rohu, systém monitorovania vozidiel blížiacich sa z boku vás upozorní zvukovým signálom a zobrazením upozornenia.

Systém nerozpozná vozidlo približujúce sa priamo za vaším vozidlom a neupozorní vás na rozpoznané vozidlo, keď sa vozidlo pohybuje priamo za vaším vozidlom.

Systém neposkytuje upozornenia na vozidlá pohybujúce sa smerom od vášho vozidla a môže vás upozorniť na chodcov, cyklistov alebo stojace objekty.

## ►► Monitorovanie vozidiel blížiacich sa z boku\*

Monitor vozidiel blížiacich sa z boku nemusí lokalizovať blížiace sa vozidlo, môže oneskorene lokalizovať blížiace sa vozidlo alebo môže upozorňovať na lokalizáciu bez blížiaceho sa vozidla v nasledujúcich prípadoch:

- Radarový snímač blokuje prekážka, napríklad iné vozidlo alebo stena v blízkosti zadného nárazníka vášho vozidla.
- Vaše vozidlo sa pohybuje rýchlosťou približne 5 km/h alebo vyššou.
- Vozidlo sa približuje inou rýchlosťou než približne od 10 km/h do 25 km/h.
- Systém zachytí vonkajšie rušenie, napríklad iné radarové snímače z iného vozidla alebo silné rádiové vlny vysielané z blízkeho zariadenia.
- Niektorý roh zadného nárazníka je zakrytý snehom, ľadom, blatom alebo nečistotami.
- Je nepriaznivé počasie.
- Vaše vozidlo je na svahu.
- Vozidlo je naklonené kvôli ťažkému nákladu v zadnej časti.
- Vozidlo cúva smerom k stene, stĺpu, vozidlu a podobne.

Zadný nárazník alebo snímače sú nevhodne opravené alebo zadný nárazník je zdeformovaný. Nechajte vozidlo skontrolovať predajcovi.

Aby systém správne fungoval, vždy udržiajte oblasť v rohoch zadného nárazníka čistú.

Rohovú časť zadného nárazníka nezakrývajte žiadnymi štítkami ani nálepkami.

## Keď systém rozpozná vozidlo

Ikona šípky sa zobrazí na okraji displeja audiosystému/informačného displeja, ak sa k vám blíži vozidlo.

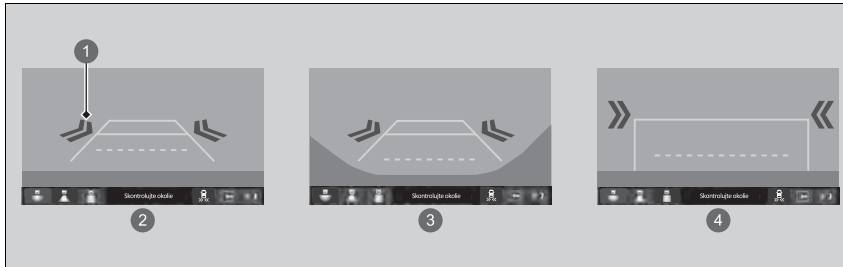

- 1 Ikona šípky
- 2 Normálne zobrazenie
- 3 Širokohlé zobrazenie
- 4 Zobrazenie zhora nadol

## Keď systém rozpozná vozidlo

Ak sa indikátor v pravom dolnom rohu zmení na žltý indikátor , keď je prevodovka v polohe **R**, v blízkosti snímača sa pravdepodobne nahromadilo blato, sneh, ľad a iné nečistoty. Systém je dočasne zrušený. Skontrolujte prítomnosť prekážok v rohoch nárazníka a v prípade potreby danú oblasť dôkladne očistite.

Ak sa indikátor rozsvieti, kým je prevodovka v polohe **R**, pravdepodobne došlo k problému s monitorom krížujúcej premávky. Nepoužívajte systém a nechajte vozidlo skontrolovať predajcovi.

Ak sa zobrazenie nezmení, keď je prevodovka v polohe **R**, mohol sa vyskytnúť problém so systémom zadnej kamery a so systémom monitorovania vozidiel blížiacich sa z boku.

Nepoužívajte systém a nechajte vozidlo skontrolovať predajcovi.

## ■ Zapnutie a vypnutie monitora vozidiel blížiacich sa z boku

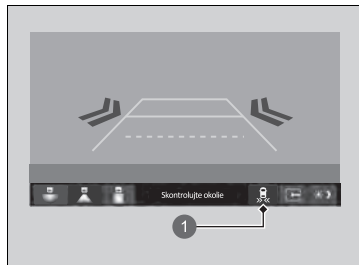

- 1 Ikona monitora vozidiel blížiacich sa z boku

System je možné zapnúť a vypnúť na obrazovke audiosystému/informačnej obrazovke výberom ikony monitora vozidiel blížiacich sa z boku. System môžete zapínať a vypínať prostredníctvom prispôbenej funkcie na obrazovke audiosystému/informačnej obrazovke.

➤ **Prispôsobiteľné funkcie** Str. 369



## Informácie o zadnej kamere s rôznymi režimami zobrazenia

Obrazovka audiosystému/informačná obrazovka dokáže zobrazíť obraz cúvacej kamery. Po preradení prevodovky do polohy **R** sa zobrazenie automaticky zmení na zobrazenie cúvacej kamery.

### Zobrazovaná oblasť zadnej kamery v rôznych režimoch zobrazenia

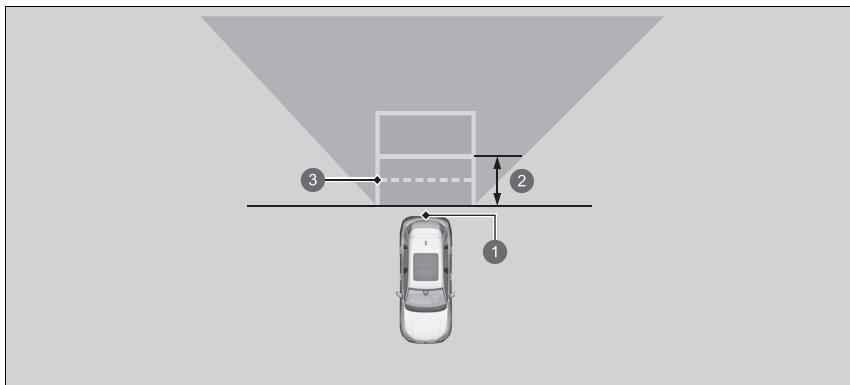

- 1 Kamera
- 2 Pribl. 1 m
- 3 Rozsah otvorenia dverí batožinového priestoru

### Informácie o zadnej kamere s rôznymi režimami zobrazenia

Zobrazenie cúvacej kamery je obmedzené. Nie je možné sledovať rohové časti nárazníka ani to, čo sa nachádza pod nárazníkom. Špecifický objektív kamery taktiež spôsobuje, že objekty sa zdajú byť bližšie alebo ďalej ako v skutočnosti.

Skôr ako začnete cúvať, pohľadom overte, či je cúvanie bezpečné. Niektoré podmienky (napríklad počasie, osvetlenie a vysoké teploty) môžu taktiež obmedziť rozhľad dozadu. Nespoliehajte sa na zobrazenie cúvacej kamery, ktorá neposkytuje všetky informácie o stave za zadnou časťou vozidla.

Zobrazenie zadnej kamery sa zobrazí pred obrazovkou audiosystému/informačnou obrazovkou.

Ak sa na objektíve kamery nachádzajú nečistoty alebo vlhkosť, očistite ho mäkkou navlhčenou handričkou.

Nastavenia **Pevná vodiaca čiara** a **Dynam. vodiaca čiara** je možné zmeniť.

➤ **Prispôbitelné funkcie** Str. 369

#### Pevná vodiaca čiara

**ON:** Po preradení prevodovky do polohy **R** sa zobrazia vodiace čiary.

**OFF:** Hlavné línie sa nezobrazia.

#### Dynamická vodiaca čiara



**ON:** Hlavné línie sa pohybujú podľa smeru otočenia volantu.

**OFF:** Hlavné línie sa nepohybujú.

Na obrazovke audiosystému/informačnej obrazovke je možné sledovať tri rôzne režimy kamery.

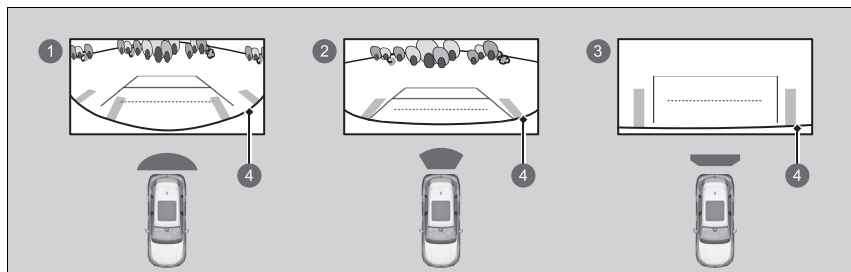
Režim prepnete stlačením príslušnej ikony.



- 1 Režim širokohlábového zobrazenia 
- 2 Režim normálneho zobrazenia 
- 3 Režim zobrazenia zhora nadol 
- 4 Nárazník

- Ak ste naposledy používali režim zobrazenia Širokohlábový alebo Normálny, rovnaký režim sa vyberie, keď najbližšie preradíte prevodovku do polohy **R**.
- Ak ste pred vypnutím motora používali režim zobrazenia zhora nadol, tak režim širokohlábového zobrazenia sa aktivuje pri ďalšom nastavení systému napájania na možnosť ZAPNUTÉ a preradení prevodovky do polohy **R**.
- Ak ste používali režim zobrazenia Zhora nadol a po preradení prevodovky mimo polohy **R** uplynulo 10 sekúnd, pri nasledujúcom preradení prevodovky do polohy **R** sa aktivuje režim zobrazenia Širokohlábový.
- Ak ste používali režim zobrazenia zhora nadol a preradili prevodovku späť do polohy **R** 10 sekúnd po jej preradení z polohy **R**, aktivuje sa režim zobrazenia zhora nadol.

#### ► Informácie o zadnej kamere s rôznymi režimami zobrazenia

Ak sa na obrazovke audiosystému/informačnej obrazovke nezobrazuje vozidlo zozadu, keď je zaradený stupeň **R**, mohol sa vyskytnúť problém so systémom. Nechajte vozidlo ihneď skontrolovať predajcovi.

## Informácie o palive

### ■ Odporúčané palivo

#### **Benzínové/gasoholové palivo podľa normy EN 228**

**Kvalitný bezolovnatý benzín/gasohol s hodnotou až E10 (90 % benzínu a 10 % etanolu), oktánové číslo merané výskumnou metódou minimálne 95**

Vozidlo je navrhnuté na prevádzku s kvalitným bezolovnatým benzínom s oktánovým číslom meraným výskumnou metódou 95 alebo vyšším.

Ak benzín s týmto oktánovým číslom nie je k dispozícii, dočasne môžete použiť aj bezolovnatý benzín s oktánovým číslom 91 meraným výskumnou metódou.

Použitie bezolovnatého benzínu s nižším oktánovým číslom môže spôsobiť kovové klepanie v motore a zníženie výkonu motora. Dlhodobé používanie bezolovnatého benzínu s nižším oktánovým číslom môže spôsobiť poškodenie motora.

### ■ Objem palivovej nádrže: 57 l

### ■ Čistič vnútorných častí motora

Kvalita paliva sa líši v závislosti od regiónu. Pridajte originálny prostriedok na čistenie vstrekovačov podľa pokynov na čas a vzdialenosť uvedený v pláne údržby.

Použite originálny prostriedok na čistenie vstrekovačov od spoločnosti Honda. Ak nie je k dispozícii, použite radšej čistiaci prostriedok na báze polyéteramínu (PEA).

V krajinách alebo regiónoch bez plánu údržby môže byť potrebné pravidelné používať prostriedok na čistenie vstrekovačov. Ďalšie informácie získate od predajcu.

### » Informácie o palive

#### **POZNÁMKA**

Používanie benzínu s obsahom olova predstavuje nasledujúce riziká:

- Poškodenie výfukového systému vrátane katalyzátora
- Poškodenie motora a palivového systému
- Škodlivé vplyvy na motor a iné systémy

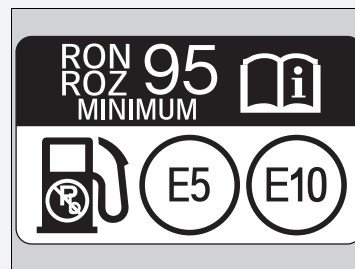

#### **Okysličené palivá**

Okysličené palivá sú zmesou s benzínom a etanolom alebo éterom. Vaše vozidlo môže taktiež používať okysličené palivá s maximálnym obsahom 10 % objemu etanolu a max. 22 % objemu ETBE (podľa normy EN 228). Ďalšie informácie získate od predajcu.

## Dopĺňanie paliva

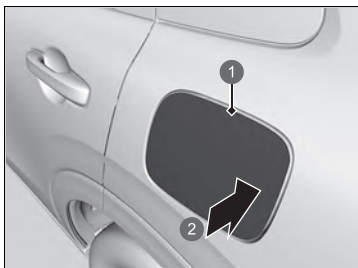

- 1 Dvierka otvoru na dopĺňanie paliva
- 2 Zatlačte



- 1 Uzáver

1. Zastavte s vozidlom tak, aby stojan čerpacej stanice bol na ľavej strane vozidla v zadnej časti.
2. Vypnite systém napájania.
3. Odomknite dvere vodiča.  
► Dvierka otvoru na dopĺňanie paliva na vonkajšej strane vozidla sa otvoria.
4. Dvierka otvoru na dopĺňanie paliva uvoľníte stlačením a uvoľnením oblasti označenej šípkou. Budete počuť cvaknutie a veko sa mierne otvorí.
5. Ručne potiahnite dvierka otvoru na dopĺňanie paliva do úplne otvorenej polohy.
6. Pomaly vyberte uzáver plnenia paliva. Ak počujete unikajúci vzduchu, počkajte, kým zvuk prestane, a pomalým otočením otvorte uzáver plnenia paliva.

### ►► Dopĺňanie paliva

## ⚠ VÝSTRAHA

**Benzín je veľmi horľavý a výbušný. Pri manipulácii s palivom sa môžete popáliť alebo vážne zraniť.**

- Vypnite systém napájania a udrzte odstup od zdrojov tepla, iskier a plameňov.
- S palivom manipulujte len vonku.
- Rozliate látky okamžite utrite.

Dvierka otvoru na dopĺňanie paliva odomknete pomocou poistného jazýčka alebo hlavného spínača uzamknutia dverí.

Dvere vozidla a dvierka otvoru na dopĺňanie paliva sa automaticky znova uzamknú, ak použijete funkciu diaľkového otvorenia. Túto funkciu môžete deaktivovať krátkym otvorením a zatvorením dverí vodiča.

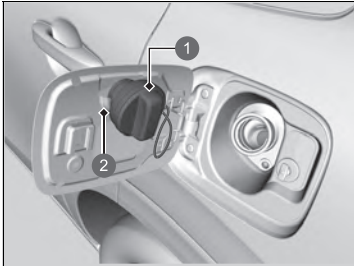

- ❶ Uzáver
- ❷ Držiak

7. Vložte uzáver plnenia paliva do držiaka.
8. Tankovaciu pištoľ zasuňte na doraz.
  - ▶ Keď je nádrž plná, tankovacia pištoľ sa automaticky vypne. Tým zostane v palivovej nádrži priestor pre prípad, že sa objem paliva zväčší pri zmene teploty.
9. Po doplnení paliva založte uzáver a dotiahnite ho, pokým nebudete počuť, že aspoň raz zaskočil.
  - ▶ Zatvorte dvierka otvoru na dopĺňanie paliva rukou.

#### ☒ Dopĺňanie paliva

Tankovacia pištoľ sa automaticky vypne, aby nechala v palivovej nádrži priestor, aby palivo nepretieklo pri zmenách teploty vzduchu.

Nepokračujte v dopĺňaní paliva, keď sa tankovacia pištoľ automaticky zastavila. Ďalšie palivo môže prekročiť kapacitu palivovej nádrže.

## Zlepšenie spotreby paliva a zníženie emisií CO<sub>2</sub>

Zlepšenie spotreby paliva a zníženie emisií CO<sub>2</sub> závisí od viacerých faktorov vrátane jazdných podmienok, zaťaženia, času stráveného vo voľnobehu, jazdných návykov a stavu vozidla. V závislosti od týchto a ďalších faktorov sa môže stať, že nedosiahnete menovitú spotrebu paliva tohto vozidla.

### Údržba a spotreba paliva

Spotrebu paliva môžete optimalizovať prostredníctvom správnej údržby vozidla. Dodržiavajte plán údržby a v prípade potreby si preštudujte záručnú knižku.

V prípade vozidiel bez systému pripomenutia servisu dodržiavajte plán údržby.

➤ **Plán údržby\*** Str. 617

- Používajte motorový olej s odporúčanou viskozitou.
  - **Odporúčaný motorový olej** Str. 628
- Dodržiavajte predpísaný tlak pneumatík.
- Nezaťažujte vozidlo nadmerným nákladom (batožinou).
- Udržujte vozidlo čisté. Nánosy snehu alebo blata na podvozku vozidla zvyšujú hmotnosť vozidla a zvyšujú odpor vzduchu.

### ➤ Zlepšenie spotreby paliva a zníženie emisií CO<sub>2</sub>

Odporúčaným spôsobom určenia skutočnej spotreby paliva počas jazdy je priamy výpočet.

$$\begin{array}{c} \boxed{100} \times \boxed{\text{Množstvo paliva v litroch}} \div \boxed{\text{Počet prejazdených kilometrov}} = \boxed{\text{l/100 km}} \\ \boxed{\text{Počet prejazdených míľ}} \div \boxed{\text{Množstvo paliva v galónoch}} = \boxed{\text{Míľ na galón}} \end{array}$$

# Údržba

Táto kapitola sa zaoberá základnou údržbou.



## Pred vykonaním údržby

Kontrola a údržba.....	606
Bezpečnosť údržby.....	607
Súčasti a kvapaliny použité pri údržbe .....	608
Informácie o údržbe .....	609

## System pripomenutia servisu \* .....

610

## Plán údržby \* .....

Údržba pod kapotou .....	617
Položky údržby pod kapotou.....	625
Otvorenie kapoty .....	626
Odporúčaný motorový olej.....	628
Kontrola oleja.....	630
Doplňanie motorového oleja.....	631

Chladiaca kvapalina motora.....	632
Chladiaca kvapalina systému vysokonapäťovej batérie .....	635
Kvapalina prevodovky .....	637
Brzdová kvapalina.....	638
Doplnenie kvapaliny ostrekovača okien .....	640
Palivový filter.....	640
Vynulovanie pripomenutia kontroly hladiny oleja .....	640
<b>Výmena žiaroviek .....</b>	<b>641</b>
<b>Kontrola a údržba líšt stieračov .....</b>	<b>644</b>
<b>Kontrola a údržba pneumatík .....</b>	<b>648</b>

Indikátory opotrebovania.....	649
Prevádzková životnosť pneumatiky .....	649
Výmena pneumatiky a kolesa.....	650
Otáčanie pneumatík.....	651
Výbava na jazdu po snehu.....	652
<b>12-voltový akumulátor .....</b>	<b>653</b>

## Starostlivosť o diaľkový vysieláč

Výmena batérie diaľkového ovládania..... 658

## Údržba systému klimatizácie .....

### Čistenie

Starostlivosť o interiér.....	663
Starostlivosť o vonkajšie časti .....	666
<b>Príslušenstvo a úpravy .....</b>	<b>669</b>

\* Nie je k dispozícii u všetkých modelov

## Kontrola a údržba

Z hľadiska zachovania vlastnej bezpečnosti vykonajte všetky uvedené kontroly a údržbu, aby ste udržali dobrý prevádzkový stav vozidla. Ak si všimnete akýkoľvek nezvyčajný stav (hluk, zápach, nedostatočné množstvo brzdovej kvapaliny, zvyšky oleja na zemi a pod.), nechajte vozidlo skontrolovať predajcovi. Podrobné informácie o údržbe a kontrolách nájdete v servisných informáciách k dispozícii pre vaše vozidlo/v pláne údržby v tejto užívateľskej príručke.

➤ **Plán údržby**\* Str. 617

### ■ Typy kontroly a údržby

#### ■ Bežné kontroly

Vykonávajte kontroly pred dlhými cestami, pri umývaní vozidla alebo pri tankovaní.

#### ■ Pravidelné kontroly

- Každý mesiac skontrolujte hladinu brzdovej kvapaliny.  
➤ **Brzdová kvapalina** Str. 638
- Každý mesiac skontrolujte tlak vzduchu v pneumatikách. Skontrolujte dezén pneumatík so zameraním na opotrebovanie a výskyt cudzích predmetov.  
➤ **Kontrola a údržba pneumatík** Str. 648
- Každý mesiac skontrolujte funkčnosť exteriérových svetiel.  
➤ **Výmena žiaroviek** Str. 641
- Každých šesť mesiacov skontrolujte stav stieracích líšt stieračov.  
➤ **Kontrola a údržba líšt stieračov** Str. 644



## Bezpečnosť údržby

Uvádzame niekoľko veľmi dôležitých bezpečnostných opatrení. Nie je však možné vás varovať pred každým možným rizikom, ktoré môže vzniknúť pri údržbe. Iba vy môžete rozhodnúť, či by ste mali alebo nemali vykonať určitú úlohu.

### Bezpečnosť údržby

- Aby ste znížili pravdepodobnosť požiaru alebo explózie, zabezpečte, aby sa cigarety, iskry a zdroje ohňa nedostali do blízkosti 12-voltového akumulátora všetkých častí vysokonapäťového systému a všetkých častí súvisiacich s palivom.
- Pod kapotou nikdy nenechávajte handry, uteráky ani iné horľavé predmety.
  - Teplo z motora a výfuku ich môže zapáliť a spôsobiť požiar.
- Na čistenie súčastí používajte bežne dostupné odmasťovadlo alebo čistič súčiastok, nie benzín.
- Pri práci s 12-voltovým akumulátorom alebo stlačeným vzduchom si nasadte ochranné okuliare a ochranné oblečenie.
- Výfukové plyny z motora obsahujú oxid uhoľnatý, ktorý je jedovatý a môže spôsobiť smrť.
  - Motor prevádzkujte iba vtedy, keď je okolo dostatočné vetranie.

#### Bezpečnosť údržby

### ⚠ VÝSTRAHA

Nesprávna údržba vozidla alebo neodstránenie problému pred jazdou môže spôsobiť nehodu, pri ktorej môžete utrpieť vážne alebo smrteľné zranenia.

Vždy dodržiavajte odporúčania týkajúce sa kontroly a údržby, ako aj plány uvedené v tejto používateľskej príručke/v servisných informáciách k dispozícii pre vaše vozidlo.

### ⚠ VÝSTRAHA

Zanedbanie správnych postupov údržby a opatrení môže viesť k vážnemu zraneniu alebo smrti.

Vždy sa riadte postupmi a preventívnymi opatreniami uvedenými v tejto používateľskej príručke.

## Bezpečnosť vozidla

- Vozidlo musí stáť.
  - Uistite sa, že vozidlo stojí na rovnom povrchu, parkovacia brzda je zatiahnutá a systém napájania vypnutý.
- Pred kontrolou priestoru motora sa uistite, že je ventilátor chladiča zastavený.
  - V závislosti od stavu vozidla môže ventilátor chladiča fungovať aj vtedy, keď je režim napájania vozidla nastavený na VYP.
- Horúce časti vás môžu popáliť.
  - Skôr ako sa dotknete súčastí vozidla, nechajte systém napájania vrátane motora a výfukový systém dôkladne vychladnúť.
- Pohyblivé časti vás môžu zraniť.
  - Neaktivujte systém napájania motora, pokiaľ to nie je uvedené v pokynoch, a dávajte pozor, aby ruky a končatiny neboli v blízkosti pohyblivých častí. Keď je zapnutý režim napájania, motor sa môže automaticky spustiť alebo ventilátor chladiča môže začať pracovať bez bežiaceho motora.
- Nedotýkajte sa vysokonapäťovej batérie ani kabeláže (oranžová).

## Súčasti a kvapaliny použité pri údržbe

Pri údržbe a servise vozidla odporúčame používať originálne diely a kvapaliny od spoločnosti Honda. Originálne diely značky Honda sú vyrobené podľa rovnakých vysokokvalitných noriem používaných pri výrobe vozidiel Honda.

### ► Súčasti a kvapaliny použité pri údržbe

#### POZNÁMKA

Nestláčajte kryt motora násilím. V opačnom prípade sa môže poškodiť kryt motora a súčasti komponentov.

## Informácie o údržbe

Ak vozidlo disponuje systémom pripomenutia servisu, informácie o nadchádzajúcej údržbe vozidla sa zobrazujú v rozhraní s informáciami pre vodiča. Prečítajte si servisné informácie dostupné pre vozidlo, kde nájdete vysvetlenie kódov servisných položiek, ktoré sa zobrazujú na displeji.

➤ **Systém pripomenutia servisu\*** Str. 610

Ak systém pripomenutia servisu nie je k dispozícii, dodržiavajte plány údržby v servisnej knižke\* dodanej spolu s vozidlom.

Ak k vozidlu nie je k dispozícii servisná knižka\*, dodržiavajte plán údržby uvedený v tejto používateľskej príručke.

➤ **Plán údržby\*** Str. 617

### Informácie o údržbe

#### Modely so systémom pripomenutia servisu

Ak plánujete jazdiť vozidlom mimo krajín, v ktorých sa používa systém pripomenutia servisu, požiadajte predajcu o informácie o tom, ako zaznamenať informácie týkajúce sa pripomenutia servisu, a naplánujte si údržbu v rámci podmienok danej krajiny.

\* Nie je k dispozícii u všetkých modelov

Poskytuje informácie o servisných položkách, ktoré je potrebné vykonať. Servisné položky sú vyjadrené kódom a ikonou. System vás bude informovať o tom, kedy je potrebné dopraviť vozidlo k predajcovi, na základe zostávajúceho počtu dní.



Keď sa blíži, nastáva alebo uplynul čas ďalšej servisnej údržby, výstražná ikona sa zobrazí aj v rozhraní s informáciami pre vodiča po každom uvedení režimu napájania do polohy ZAPNUTÉ.

### System pripomenutia servisu \*

Môžete si vybrať možnosť zobrazenia príslušnej výstražnej správy spolu s výstražnou ikonou v rozhraní s informáciami pre vodiča.

## Zobrazenie informácií pripomenutia servisu

### Modely s panelom s ukazovateľmi typu A

1. Nastavte režim napájania ZAPNUTÉ.
2. Stlačte tlačidlo  (Domov).
3. Otáčajte ľavé nastavovacie koliesko doľava kým sa zobrazí .
4. Stlačte ľavé nastavovacie koliesko na zobrazenie informačnej obrazovky so servisnými pripomienkami. Položky údržby sa objavia na informačnom rozhraní vodiča spolu s položkami údržby, ktoré sa musia čoskoro vykonať.



- 1 Tlačidlo  (Domov)
- 2 Zostávajúce dni
- 3 Ikona dňa
- 4 Kódy položiek údržby
- 5 Nastavovacie koliesko vľavo

Indikátor systémového hlásenia (ⓘ) sa rozsvieti spolu s informáciami pripomenutia servisu.

### ►► Zobrazenie informácií pripomenutia servisu

Na základe prevádzkového stavu motora a stavu motorového oleja systém vypočíta počet dní zostávajúcich do najbližšieho servisného úkonu.

Modely s ukazovateľom typu B



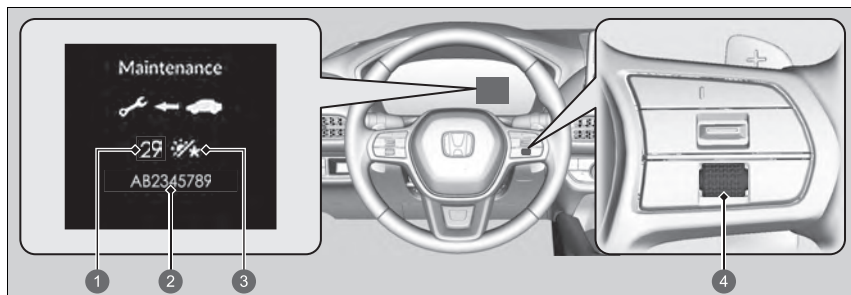



1. Nastavte režim napájania ZAPNUTÉ.
2. Otáčajte pravým nastavovacím kolieskom, kým sa nezobrazí obrazovka s informáciami o pripomenutí servisu. V rozhraní s informáciami pre vodiča sa zobrazia položky údržby spolu s položkami údržby, ktoré sa majú vykonať čoskoro.



- 1 Zostávajúce dni
- 2 Kódy položiek údržby
- 3 Ikona dňa
- 4 Pravé nastavovacie koliesko

Indikátor systémového hlásenia (i) sa rozsvieti spolu s informáciami pripomenutia servisu.

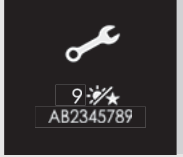
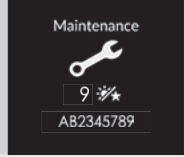
## Výstražné ikony a informácie o pripomenutí servisu v rozhraní s informáciami pre vodiča

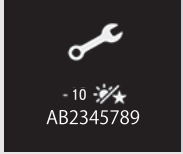
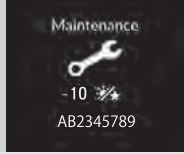
Výstražná ikona	Informácie o pripomenutí servisu	Vysvetlenie	Informácie
<p><b>Blíži sa termín servisu</b></p> 	<p>*1</p>  <p>*2</p> 	<p>Jedna alebo viacero servisných položiek sa vyžaduje v dobe kratšej než 30 dní. Zostávajúci počet dní sa odhadne na základe jazdných podmienok.</p>	<p>Zostávajúci počet dní sa bude znižovať po jednom dni.</p>
<p><b>Je nutné vykonať servis</b></p> 	<p>*1</p>  <p>*2</p> 	<p>Jedna alebo viacero servisných položiek sa vyžaduje v dobe kratšej než 10 dní. Zostávajúci počet dní sa odhadne na základe jazdných podmienok.</p>	<p>Čo najskôr nechajte vykonať uvedenú servisnú údržbu.</p>
<p><b>Zmeškaný termín servisu</b></p> 	<p>*1</p>  <p>*2</p> 	<p>Uvedená servisná údržba nebola vykonaná, ani keď zostávajúci čas dosiahol hodnotu 0.</p>	<p>S vozidlom ste nevykonali včas požadovanú servisnú údržbu. Ihneď nechajte vykonať servisnú údržbu a vynulujte systém pripomenutia servisu.</p>

\*1:Modely s panelom s ukazovateľmi typu A

\*2:Modely s ukazovateľom typu B

## ■ Položky pripomenutia servisu

Servisné položky zobrazené v rozhraní s informáciami pre vodiča majú podobu kódu a ikony.

Vysvetlenie kódov a ikon pripomenutia servisu nájdete v servisných informáciách, ktoré sú dostupné pre vaše vozidlo.

## ■ Dostupnosť systému pripomenutia servisu

Aj napriek tomu, že sa informácie o pripomenutí servisu zobrazia v rozhraní s informáciami pre vodiča po stlačení tlačidla  (Domov), tento systém nie je k dispozícii v niektorých krajinách. Prečítajte si servisné informácie dostupné pre vaše vozidlo alebo sa spýtajte predajcu, či môžete používať systém pripomenutia servisu.

## ►► Dostupnosť systému pripomenutia servisu



Ak plánujete jazdiť vozidlom mimo krajín, v ktorých sa používa systém pripomenutia servisu, požiadajte predajcu o informácie o tom, ako zaznamenať informácie týkajúce sa pripomenutia servisu, a naplánujte si údržbu v rámci podmienok danej krajiny.



## Vynulovanie displeja

Po vykonaní servisnej údržby vynulujte zobrazenie informácií o pripomenutí servisu.

Modely s panelom s ukazovateľmi typu A

1. Nastavte režim napájania ZAPNUTÉ.
2. Stlačte tlačidlo  (Domov).
3. Otáčajte ľavé nastavovacie koliesko doľava kým sa zobrazí .
4. Stlačte ľavé nastavovacie koliesko na zobrazenie informačnej obrazovky so servisnými pripomienkami.
5. Stlačte a podržte ľavé koliesko voliča, kým sa nezobrazí režim vynulovania.
6. Otáčaním ľavého kolieska voliča vyberte položku, ktorú chcete vynulovať (môžete tiež vybrať možnosť **Zrušiť**, čím proces zrušíte).
  - Ak chcete naraz vynulovať všetky položky, vyberte **All Due Items** (všetky potrebné položky).
7. Stlačte ľavé nastavovacie koliesko na vynulovanie zvolených položiek.
8. Zopakujte krok 5 pre ostatné položky, ktoré chcete vynulovať.

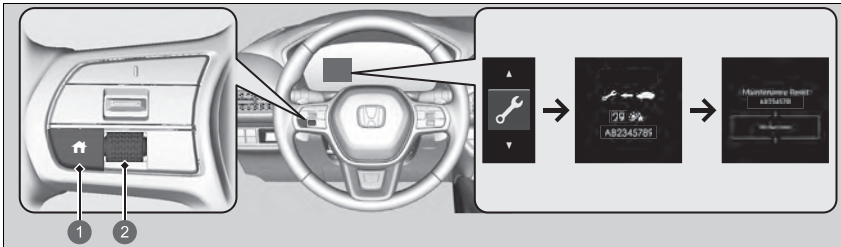

- 1 Tlačidlo  (Domov)
- 2 Nastavovacie koliesko vľavo

## ►► Vynulovanie displeja

### POZNÁMKA

Ak nevynulujete informácie o pripomenutí servisu po servisnej údržbe, systém bude uvádzať nesprávne intervaly údržby, čo môže viesť k závažným mechanickým problémom.

Zobrazenie informácií systému pripomenutia servisu je taktiež možné vynulovať prostredníctvom audio/informačnej obrazovky.

 **Prispôbitelné funkcie** Str. 369

Po dokončení požadovanej servisnej údržby predajca vynuluje zobrazenie informácií o pripomenutí servisu. Ak servisnú údržbu vykonáva iná osoba než predajca, vynulujte informácie o pripomenutí servisu sami.

Modely s ukazovateľom typu B

1. Nastavte režim napájania ZAPNUTÉ.
2. Otáčajte pravým nastavovacím kolieskom, kým sa nezobrazí obrazovka s informáciami o pripomenutí servisu.
3. Stlačením a podržaním pravého nastavovacieho kolieska na približne 10 sekúnd prejdete do režimu vynulovania.
4. Otáčaním pravého nastavovacieho kolieska vyberte položku údržby, ktorú chcete vynulovať, alebo vyberte možnosť **Všetky plánované položky**. (Môžete tiež vybrať možnosť **Zrušiť** a proces tak ukončiť).
5. Stlačením pravého nastavovacieho kolieska môžete vynulovať zvolenú položku.
6. Postupujte od kroku 3 pre ostatné položky, ktoré chcete vynulovať.

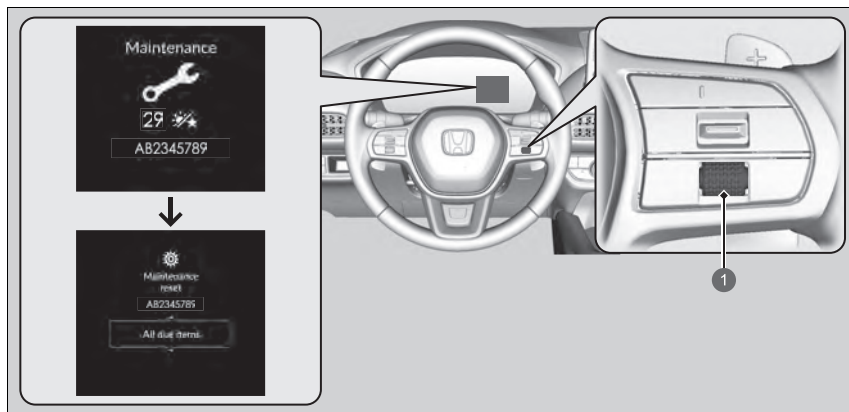

1 Právě nastavovacie koliesko

Informácie o údržbe vášho vozidla nájdete v servisných informáciách pre vaše vozidlo (ak sú k dispozícii). Ak servisné informácie nie sú k dispozícii, pozrite si nasledujúce plány údržby.

Plán údržby určuje minimálnu požadovanú údržbu, ktorú je potrebné vykonávať na zabezpečenie bezproblémovej prevádzky vozidla. Vzhľadom na regionálne a klimatické rozdiely môže byť potrebná dodatočná údržba. Podrobnejší opis nájdete v záručnej brožúre.

Údržbové práce musia vykonávať riadne kvalifikovaní a vybavení technici. Váš autorizovaný predajca spĺňa všetky tieto požiadavky.

\* Nie je k dispozícii u všetkých modelov

S výnimkou ukrajinských modelov

Servis pri uvedenej vzdialenosti alebo čase – ktorákoľvek možnosť nastane ako prvá.	km x 1 000	20	40	60	80	100	120	140	160	180	200
	mesiace	12	24	36	48	60	72	84	96	108	120
Výmena motorového oleja	Normálna	Každých 10 000 km alebo 1 rok									
	Náročná prevádzka	Každých 5 000 km alebo 6 mesiacov									
Výmena filtra motorového oleja	Normálna	Každých 20 000 km alebo každé 2 roky									
	Náročná prevádzka	Každých 10 000 km alebo 1 rok									
Výmena vložky vzduchového filtra	Každých 30 000 km										
Výmena zapalovacích sviečok	Každých 100 000 km										
Výmena chladiacej kvapaliny motora	Pri 200 000 km alebo 10 rokoch, potom každých 100 000 km alebo 5 rokov										
Pridanie originálneho prostriedku na čistenie vstrekovačov* <sup>1</sup>	Každých 10 000 km alebo 1 rok										

\*1: Pravidelné používanie prostriedku na čistenie vstrekovačov sa vyžaduje pri modeloch určených pre Honduras, Nikaraguu, Gambiu, Nigériu, Kapverdy, Peru, Džibutsko, Guineu, Guatemalu, Venezuelu, Haiti, Togo, Rovníkovú Guineu, Afganistan, Irak, Libériu, Filipíny, Sierra Leone, Dominiku, Veľké Kajmany

Servis pri uvedenej vzdialenosti alebo čase – ktorákoľvek možnosť nastane ako prvá.	km x 1 000	20	40	60	80	100	120	140	160	180	200
	mesiace	12	24	36	48	60	72	84	96	108	120
Výmena kvapaliny prevodovky	Normálna	Každých 150 000 km alebo každých 6 rokov									
	Náročná prevádzka	Každých 75 000 km alebo každé 3 roky									
Výmena prachového a peľového filtra		•	•	•	•	•	•	•	•	•	•
Kontrola brzd vpredu a vzadu		Každých 10 000 km alebo 1 rok									
Výmena brzdovej kvapaliny		Každé 3 roky									
Vymeňte palivový filter v nádrži	Normálna	Každých 210 000 km									
	Náročná prevádzka	Každých 130 000 km* <sup>1</sup>									
Skontrolujte dátum expirácie fľaše súpravy na opravu pneumatík		Každý rok									
Otočenie usporiadania pneumatík (nahustenie a stav pneumatík kontrolujte minimálne raz mesačne)		Každých 10 000 km									
<b>Vizuálne skontrolujte nasledujúce položky:</b>											
Puzdrá hnacieho hriadeľa Hlavice spojovacej tyče riadenia, mechanizmus riadenia a puzdrá Komponenty zavesenia		Každých 10 000 km alebo 1 rok									
Brzdové hadice a vedenia (vrátane systému ABS/VSA) Výfukový systém Palivové vedenia a pripojenia Hladiny všetkých kvapalín a ich stav		•	•	•	•	•	•	•	•	•	•

\* 1: Výmena palivového filtra sa odporúča v prípade, ak sa používa palivo, ktoré môže byť znečistené prachom a pod., pretože tým dochádza ku skoršiemu zaneseniu filtra.

Modely pre Ukrajinu

Servis pri uvedenej vzdialenosti alebo čase – ktorákoľvek možnosť nastane ako prvá.	km x 1 000 mesiace	15	30	45	60	75	90	105	120	135	150	165	180	195
		12	24	36	48	60	72	84	96	108	120	132	144	156
Výmena motorového oleja	Normálna	•	•	•	•	•	•	•	•	•	•	•	•	•
	Náročná prevádzka	Každých 7 500 km alebo 6 mesiacov												
Výmena filtra motorového oleja	Normálna	•	•	•	•	•	•	•	•	•	•	•	•	•
	Náročná prevádzka	Každých 7 500 km alebo 6 mesiacov												
Výmena vložky vzduchového filtra		Každých 30 000 km												
Výmena zapalovacích sviečok* <sup>1</sup>		Každých 120 000 km												
Výmena chladiacej kvapaliny motora		Po 200 000 km alebo 10 rokoch, potom každých 100 000 km alebo 5 rokov												
Pridanie originálneho prostriedku na čistenie vstrekočav		Každých 10 000 km alebo 1 rok												
Výmena kvapaliny prevodovky		Každých 80 000 km alebo každé 4 roky												
Výmena prachového a peľového filtra		•	•	•	•	•	•	•	•	•	•	•	•	•
Kontrola brzd vpredu a vzadu		•	•	•	•	•	•	•	•	•	•	•	•	•
Výmena brzdovej kvapaliny		Každé 3 roky												
Vymeňte palivový filter v nádrži	Normálna	Každých 210 000 km												
	Náročná prevádzka	Každých 120 000 km* <sup>2</sup>												
Skontrolujte dátum expirácie fľaše súpravy na opravu pneumatík		Každý rok												
Otočenie usporiadania pneumatík (nahustenie a stav pneumatík kontrolujte minimálne raz mesačne)		Každých 15 000 km												

\*1: Kontrola každých 15 000 km

\*2: Výmena palivového filtra sa odporúča v prípade, ak sa používa palivo, ktoré môže byť znečistené prachom a pod., pretože tým dochádza ku skoršiemu zaneseniu filtra.

Servis pri uvedenej vzdialenosti alebo čase – ktorákoľvek možnosť nastane ako prvá.	km x 1 000	15	30	45	60	75	90	105	120	135	150	165	180	195
	mesiac	12	24	36	48	60	72	84	96	108	120	132	144	156
<b>Vizuálne skontrolujte nasledujúce položky:</b>														
Puzdrá hnacieho hriadeľa														
Hlavice spojovacej tyče riadenia, mechanizmus riadenia a puzdrá														
Komponenty zavesenia	•	•	•	•	•	•	•	•	•	•	•	•	•	•
Brzdové hadice a vedenia (vrátane systému ABS/VSA)														
Výfukový systém														
Palivové vedenia a pripojenia														

## Náročné podmienky

---

Dodržiavajte plán údržby pre náročné podmienky, ak jazdíte s vozidlom HLAVNE za jednej alebo viacerých z nasledujúcich podmienok:

- Jazda na vzdialenosť kratšiu ako 8km na jednu cestu alebo jazda na vzdialenosť kratšiu ako 16km na jednu cestu pri teplotách pod bodom mrazu.
- Jazda pri mimoriadne vysokých teplotách, nad 35 °C.
- Veľmi dlhá doba prevádzky na voľnobeh alebo jazda s častým zastavovaním a rozbiehaním.
- Ťahanie prívesu, jazda s naloženým strešným nosičom alebo jazda v horách.
- Jazda na cestách pokrytých blatom, prachom alebo na cestách so zimným posypom.

POZNÁMKA: Ak v náročných podmienkach jazdíte len PRÍLEŽITOSTNE, postupujte podľa Plánu údržby v normálnych podmienkach.



## Záznam o údržbe (vozidlá bez samostatného servisného záznamu)

Požiadajte predajcu vykonávajúceho údržbu o zaznamenanie všetkých požadovaných postupov údržby uvedených nižšie. Odložte si potvrdenia o všetkých prácach vykonaných na vozidle.

S výnimkou ukrajinských modelov

km alebo mesiace	Dátum	Podpis alebo pečiatka
<b>20 000 km</b> (alebo 12 mesiacov)		
<b>40 000 km</b> (alebo 24 mesiacov)		
<b>60 000 km</b> (alebo 36 mesiacov)		
<b>80 000 km</b> (alebo 48 mesiacov)		
<b>100 000 km</b> (alebo 60 mesiacov)		
<b>120 000 km</b> (alebo 72 mesiacov)		
<b>140 000 km</b> (alebo 84 mesiacov)		
<b>160 000 km</b> (alebo 96 mesiacov)		
<b>180 000 km</b> (alebo 108 mesiacov)		
<b>200 000 km</b> (alebo 120 mesiacov)		

Modely pre Ukrajinu

	km alebo mesiace	Dátum	Podpis alebo pečiatka
	<b>15 000 km</b> (alebo 12 mesiacov)		
	<b>30 000 km</b> (alebo 24 mesiacov)		
	<b>45 000 km</b> (alebo 36 mesiacov)		
	<b>60 000 km</b> (alebo 48 mesiacov)		
	<b>75 000 km</b> (alebo 60 mesiacov)		
	<b>90 000 km</b> (alebo 72 mesiacov)		
	<b>105 000 km</b> (alebo 84 mesiacov)		
	<b>120 000 km</b> (alebo 96 mesiacov)		
	<b>135 000 km</b> (alebo 108 mesiacov)		
	<b>150 000 km</b> (alebo 120 mesiacov)		
	<b>165 000 km</b> (alebo 132 mesiacov)		
	<b>180 000 km</b> (alebo 144 mesiacov)		
	<b>195 000 km</b> (alebo 156 mesiacov)		

## Položky údržby pod kapotou

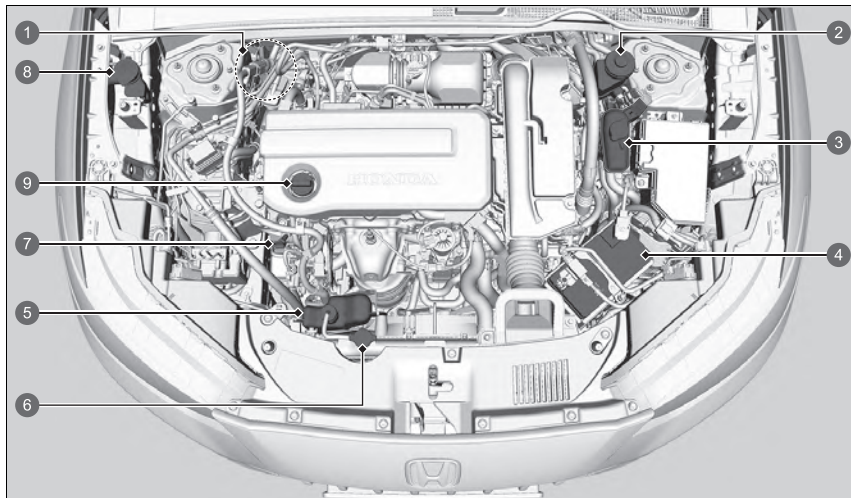

- 1 Brzdová kvapalina (modré veko)  
(Typ vozidla s pravostranným riadením)
- 2 Brzdová kvapalina (čierne veko)  
(Typ vozidla s ľavostranným riadením)
- 3 Rezervná nádrž chladiacej kvapaliny  
systému vysokonapäťovej batérie
- 4 12-voltový akumulátor
- 5 Rezervná nádrž chladiacej kvapaliny  
motora
- 6 Uzáver chladiča
- 7 Mierka hladiny motorového oleja (oranžová)
- 8 Kvapalina do ostrekovača (modrý uzáver)
- 9 Uzáver plniaceho hrdla motorového oleja

## Otvorenie kapoty



- 1 Rukoväť uvoľnenia kapoty
- 2 Potiahnite

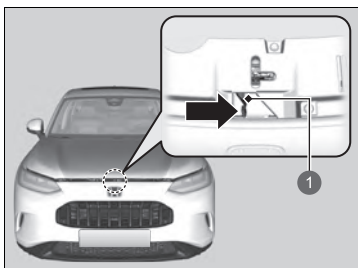

- 1 Páčka

1. Zaparkujte vozidlo na rovnom povrchu a zatiahnite parkovaciu brzdzu.
2. Potiahnite rukoväť uvoľnenia kapoty pod vonkajším dolným rohom prístrojovej dosky na strane vodiča.  
► Kapota sa mierne pootvorí.

3. Zatlačte páčku západky kapoty (nachádza sa pod predným okrajom kapoty v strede) do strany a zdvihnite kapotu. Po miernom nadvihnutí kapoty môžete páčku uvoľniť.

### ► Otvorenie kapoty

## ⚠ VÝSTRAHA

Podperná tyč kapoty sa môže veľmi zahriať od tepla motora.

Nemanipulujte s kovovou časťou tyče, aby ste si nespôsobili popáleniny.  
Namiesto toho použite penový úchyt.

### POZNÁMKA

Neotvárajte kapotu, ak sú zdvihnuté stierače. Kapota narazí do stieračov, čo môže mať za následok poškodenie kapoty a/alebo stieračov.

### POZNÁMKA

Nestláčajte kryt motora násilím. V opačnom prípade sa môže poškodiť kryt motora a súčasti komponentov.

Pri zatváraní kapoty skontrolujte, či je kapota bezpečne zaistená.

Ak sa páčka západky kapoty ťažko pohybuje alebo ak môžete otvoriť kapotu bez nadvihnutia páčky, zaistovací mechanizmus by ste mali vyčistiť a namazať.

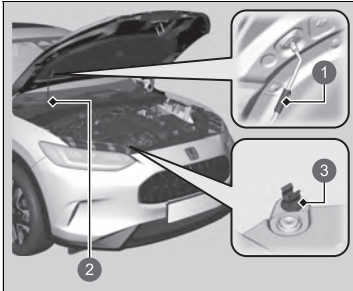

- 1 Držadlo
- 2 Podperná tyč
- 3 Svorka

4. Odpojte podpernú tyč zo svorky pomocou držadla. Upevnite podpernú tyč v kapote.

Pri zatváraní odpojte podpernú tyč a zasuňte ju do svorky. Potom opatrne spustite kapotu. Vo výške približne 30 cm vytahnite ruku a nechajte kapotu zavrieť.

#### ► Otvorenie kapoty



- Uchopte penový kryt.
- Podperná tyč môže byť veľmi horúca.
- Pozrite si používateľskú príručku.

## Odporúčany motorový olej

Používajte originálny motorový olej alebo iný komerčne dostupný olej vhodného typu a viskozity pre teplotu okolia uvedenú na nasledujúcom obrázku.

Olej je významným faktorom výkonu a životnosti motora. Ak jazdíte vozidlom s nedostatočnou hladinou oleja alebo s olejom s nedostatočnou kvalitou, motor sa môže pokaziť alebo poškodiť.

### Modely určené pre európske krajiny a Ukrajinu

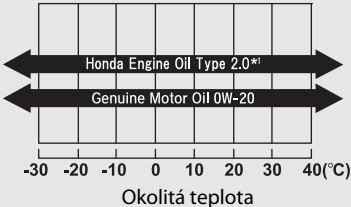
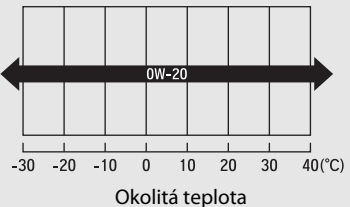
Originálny motorový olej	Komerčný motorový olej
<ul style="list-style-type: none"> <li>Motorový olej značky Honda, typ 2.0*1</li> <li>Originálny motorový olej Honda</li> </ul> 	<ul style="list-style-type: none"> <li>ACEA C5</li> </ul> 

\* 1: Vyvinutý na zlepšenie spotreby paliva

### Odporúčany motorový olej

Aditíva motorového oleja

Nie je možné použiť aditíva motorového oleja.

Okrem modelov určených pre európske krajiny a Ukrajinu

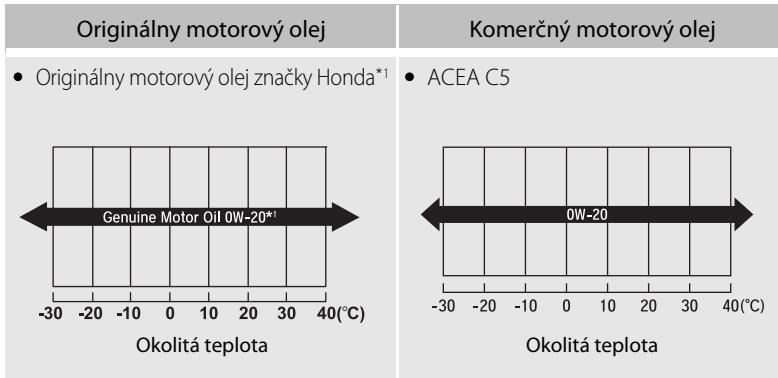

\*1: Vyvinutý na zlepšenie spotreby paliva

## Kontrola oleja

Odporúčame, aby ste kontrolovali hladinu motorového oleja pri každom tankovaní. Zaparkujte vozidlo na rovnom povrchu.

Vypnite systém napájania. Hladinu oleja môžete skontrolovať bez predchádzajúceho spustenia motora. Ak bol motor spustený, počkajte pred kontrolou oleja približne tri minúty.

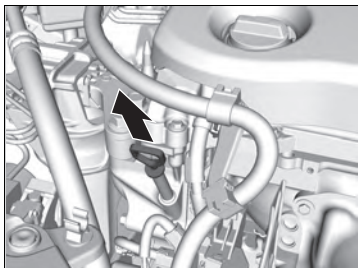

1. Vyberte mierku (oranžová).
2. Utrite mierku čistou handričkou alebo papierovou utierkou.
3. Vložte mierku späť do otvoru úplne na doraz.

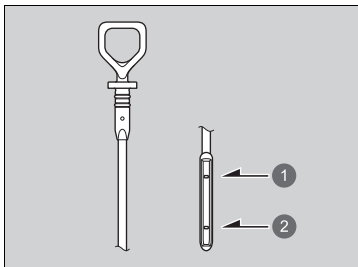

- 1 Značka maximálnej hladiny
- 2 Značka minimálnej hladiny

4. Vyberte znova mierku a skontrolujte hladinu. Hladina by mala byť medzi značkou minimálnej a maximálnej hladiny. Podľa potreby doplňte olej.
5. Vynulujte pripomienku kontroly hladiny oleja.

➤ **Vynulovanie pripomenutia kontroly hladiny oleja** Str. 640

### ➤ Kontrola oleja

Ak sa hladina oleja nachádza v blízkosti značky minimálnej hladiny oleja alebo pod ňou, pomaly doplňte olej a dbajte na to, aby ste olej nepreplnili.

Množstvo spotrebovaného oleja závisí od spôsobu jazdy vozidlom a klimatických podmienok a podmienok v premávke. Množstvo spotrebovaného oleja môže byť až 1 liter na 1 000 km. Spotreba je obvykle vyššia vtedy, keď je motor nový.

Ak vaše vozidlo nie je vybavené systémom pripomenutia servisu, po výmene oleja by sa mala tiež vynulovať pripomienka kontroly hladiny oleja.

➤ **Vynulovanie pripomenutia kontroly hladiny oleja** Str. 640



## Dopĺňanie motorového oleja

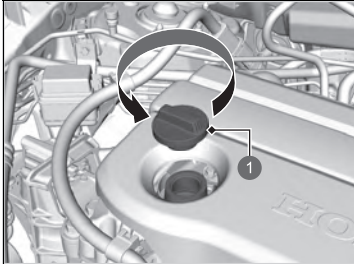

- 1 Uzáver plniaceho hrdla motorového oleja

1. Odskrutkujte a odpojte uzáver plniaceho hrdla motorového oleja.
2. Pomaly doplňte olej.
3. Nainštalujte uzáver plniaceho hrdla motorového oleja a riadne ho dotiahnite.
4. Počkajte tri minúty a znova skontrolujte hladinu oleja pomocou mierky.
5. Vynulujte pripomienku kontroly hladiny oleja.

➤ **Vynulovanie pripomenutia kontroly hladiny oleja** Str. 640

### » Dopĺňanie motorového oleja

#### POZNÁMKA

Nedopĺňajte motorový olej nad značku maximálnej hladiny. Preplnenie motorového oleja môže viesť k únikom a poškodeniu motora.

Ak olej rozležete, ihneď ho utrite. Rozliaty olej môže poškodiť komponenty priestoru motora.

Ak sa rozleje na kryte motora, odstráňte ho pomocou neutrálneho čistiaceho prostriedku. Nepoužívajte organické rozpúšťadlá, ako je napríklad čistič brzd.

Ak vaše vozidlo nie je vybavené systémom pripomenutia servisu, po výmene oleja by sa mala tiež vynulovať pripomienka kontroly hladiny oleja.

➤ **Vynulovanie pripomenutia kontroly hladiny oleja** Str. 640

## Chladiaca kvapalina motora

**Určená chladiaca kvapalina: Celoročná nemrznúca/chladiaca kvapalina značky Honda, typ 2**

Táto chladiaca kvapalina je namiešaná v pomere 50 % nemrznúcej kvapaliny a 50 % vody. Nepridávajte ďalšiu nemrznúcu kvapalinu ani vodu.

Odporúčame, aby ste skontrolovali hladinu chladiacej kvapaliny motora pri každom tankovaní. Najprv skontrolujte rezervnú nádrž. Ak je úplne prázdna, skontrolujte aj hladinu chladiacej kvapaliny v chladiči. Podľa toho pridajte chladiacu kvapalinu.

### Rezervná nádrž

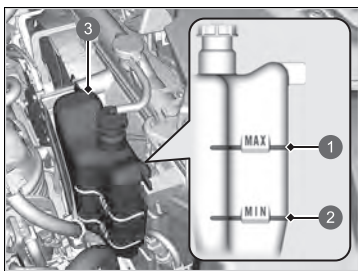

- 1 MAX
- 2 MIN
- 3 Rezervná nádrž

1. Skontrolujte, či sú motor a chladič chladné.
2. Skontrolujte množstvo chladiacej kvapaliny v rezervnej nádrži.
  - Ak sa hladina chladiacej kvapaliny nachádza pod značkou **MIN**, dopĺňajte určenú chladiacu kvapalinu dovtedy, kým hladina nedosiahne značku **MAX**.

### Chladiaca kvapalina motora

## ⚠ VÝSTRAHA

**Ak odmontujete uzáver chladiča, keď je motor horúci, môže vystreknúť chladiaca kvapalina, ktorá vás môže vážne opariť.**

**Pred odmontovaním uzáveru chladiča nechajte vždy motor a chladič vychladnúť.**

### POZNÁMKA

Ak sa očakávajú nepretržité teploty pod  $-30^{\circ}\text{C}$ , chladiaca zmes sa musí vymeniť za zmes vyššej koncentrácie. Podrobnosti o vhodnej chladiacej zmesi vám poskytnie predajca produktov spoločnosti Honda.

Ak nemáte k dispozícii nemrznúcu/chladiacu kvapalinu značky Honda, môžete ako dočasnú náhradu použiť inú značkovú chladiacu kvapalinu bez obsahu silikátov. Overte, či ide vysokokvalitnú chladiacu kvapalinu odporúčanú pre hliníkové motory. Ak budete trvalo používať chladiacu kvapalinu od inej značky ako Honda, môže dôjsť ku korózii, ktorá zapríčiní poruchu alebo zlyhanie chladiaceho systému. Čo najskôr nechajte prepláchnuť a naplniť chladiaci systém nemrznúcou/chladiacou kvapalinou značky Honda.

Do chladiaceho systému vozidla nepridávajte žiadne prostriedky na ochranu proti hrdzaveniu ani iné prísady. Nemusia byť kompatibilné s chladiacou kvapalinou alebo inými komponentmi motora.

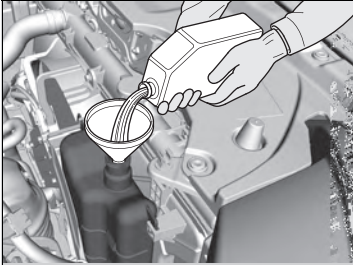

3. Skontrolujte, či z chladiaceho systému neuniká kvapalina.

## Chladič

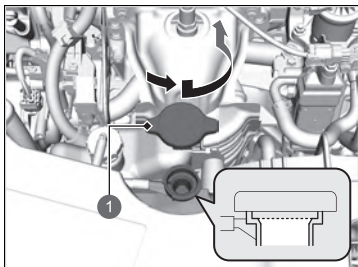

1 Uzáver chladiča

1. **Skontrolujte, či sú motor a chladič chladné.**
2. Otočte uzáver chladiča o 1/8 otáčky proti smeru hodinových ručičiek a uvoľnite všetok tlak v chladiacom systéme.
3. Zatlačením a otočením uzáveru chladiča proti smeru hodinových ručičiek odmontujete uzáver.
4. Hladina chladiacej kvapaliny by mala byť pri spodku plniaceho hrdla. Ak je nižšie, pridajte chladiacu kvapalinu.
5. Nasadzte uzáver chladiča späť a úplne ho dotiahnite.

## Uzáver chladiča



- Nikdy neotvárajte za horúceho stavu.
- Horúca chladiaca kvapalina vás obarí.
- Pretlakový ventil sa začne otvárať pri tlaku 108 kPa.

## Chladič

### POZNÁMKA

Nalievajte kvapalinu pomaly a opatrne, aby ste nič nevyliali. Ak sa niečo vyleje, okamžite to utrite. Rozliata kvapalina môže poškodiť komponenty v motorovom priestore.

## Chladiaca kvapalina systému vysokonapäťovej batérie

Chladiaca kvapalina sa používa na zníženie teploty vysokonapäťovej batérie, riadiacej jednotky napájania a súvisiacich častí. Pri kontrole hladiny chladiacej kvapaliny dodržiavajte nižšie uvedené postupy. Ak hladina chladiacej kvapaliny klesla pod značku **MIN** požiadajte predajcu o servis vozidla.

### ■ Rezervná nádrž chladiacej kvapaliny systému vysokonapäťovej batérie

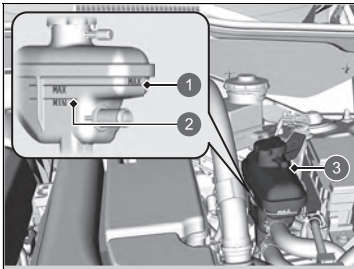

- ❶ MAX
- ❷ MIN
- ❸ Rezervná nádrž

1. Kontrolujte hladinu chladiacej kvapaliny v nádrži.
2. Ak hladina chladiacej kvapaliny klesla pod hodnotu **MIN**, požiadajte predajcu o servis vozidla.
  - Iba správne vyškolený technik dokáže naplniť chladiacu kvapalinu a skontrolovať tesnosť systému.

### ▣ Chladiaca kvapalina systému vysokonapäťovej batérie

Nepridávajte do chladiaceho systému vozidla prísady na ochranu proti korózii ani iné prísady. Nemusia byť kompatibilné s chladiacou kvapalinou alebo inými komponentmi elektromotora.

## ■ Veko rezervnej nádrže chladiacej kvapaliny systému vysokonapäťovej batérie



- Nikdy neotvárajte za horúceho stavu.
- Horúca chladiaca kvapalina vás obarí.
- Pretlakový ventil sa začína otvárať pri tlaku 49 kPa.

## Kvapalina prevodovky

### Určená kvapalina: Honda HEVF-Type 1

Hladinu kvapaliny prevodovky si nechajte skontrolovať u predajcu, ktorý vám ju v prípade potreby vymení.

Dodržiavajte intervaly servisnej údržby pre vaše vozidlo týkajúce sa času výmeny kvapaliny prevodovky.

📄 **Plán údržby\*** Str. 617

Nepokúšajte sa kontrolovať ani meniť kvapalinu prevodovky sami.

### 📄 Kvapalina prevodovky

#### POZNÁMKA

#### **Nemiešajte kvapalinu Honda HEVF-Type 1 s inými prevodovkovými kvapalinami.**

Použitie inej prevodovkovej kvapaliny než Honda HEVF-Type 1 môže nežiaducim spôsobom ovplyvňovať prevádzku a životnosť prevodovky vozidla a viesť k poškodeniu prevodovky.

Obmedzená záruka spoločnosti Honda na nové vozidlo sa nevzťahuje na žiadne poškodenia spôsobené používaním prevodovkovej kvapaliny, ktorá nie je ekvivalentom Honda HEVF-Type 1.

\* Nie je k dispozícii u všetkých modelov

## Brzdová kvapalina

Určená kvapalina: Brzdová kvapalina s označením DOT 3 alebo DOT 4

### Kontrola brzdovej kvapaliny

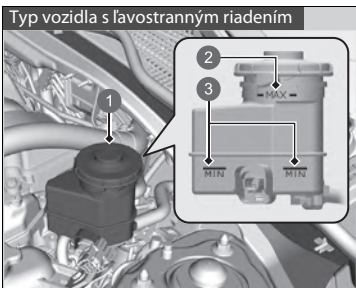

- 1 Rezervná nádrž
- 2 **MAX**
- 3 **MIN**

Hladina kvapaliny by sa mala nachádzať medzi značkami **MIN** a **MAX** na bočnej strane rezervnej nádržky.

### Brzdová kvapalina

#### POZNÁMKA

Brzdová kvapalina s označením DOT 5 nie je kompatibilná s brzdovým systémom vozidla a môže spôsobiť značné poškodenie.

Odporúčame používať originálny produkt.

Ak sa hladina brzdovej kvapaliny nachádza na úrovni značky **MIN** alebo pod ňou, čo najskôr požiadajte predajcu o kontrolu netesností vo vozidle alebo opotrebovaných brzdových doštičiek.





- ① Rezervná nádrž
- ② MAX
- ③ MIN

## Doplnenie kvapaliny ostrekovača okien

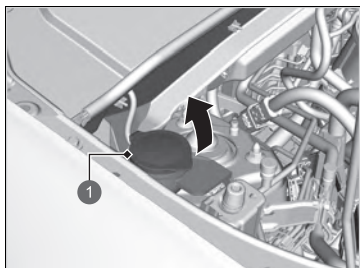

1 Uzáver

Skontrolujte hladinu kvapaliny ostrekovača okien.

Ak je hladina nízka, doplňte nádržku ostrekovača.

Opatrne dolejte kvapalinu ostrekovača. Nepreplňajte nádržku.

## Palivový filter

Palivový filter vymieňajte v súlade s odporúčaniami uvedenými v pláne údržby\* na základe času a vzdialenosti.

O výmenu palivového filtra požiadajte kvalifikovaného technika. V prípade nesprávnej manipulácie so všetkými pripojeniami palivového vedenia môže palivo zo systému vystreknúť von, čo môže byť nebezpečné.

## Vynulovanie pripomenutia kontroly hladiny oleja

Ak ste skontrolovali hladinu oleja, vynulujte pripomenutie kontroly hladiny oleja. Pripomenutie kontroly hladiny oleja je taktiež možné vynulovať prostredníctvom obrazovky audiosystému/informačnej obrazovky.

► **Prispôsobiteľné funkcie** Str. 369

### ► Doplnenie kvapaliny ostrekovača okien

#### POZNÁMKA

Do nádržky ostrekovača čelného skla nenalievajte nemrznúcu kvapalinu motora ani roztok octu/vody. Nemrznúca kvapalina môže poškodiť lak vozidla. Roztok octu/vody môže poškodiť čerpadlo ostrekovača čelného skla.

Používajte iba bežne dostupné kvapaliny ostrekovača čelného skla.

Vyhňte sa dlhodobému používaniu tvrdej vody, aby nedošlo k usadzovaniu vodného kameňa.

### ► Palivový filter

#### Modely so systémom pripomenutia servisu

Palivový filter je potrebné vymieňať podľa signalizácie pripomenutia servisu.

## Svetlomety

Svetlomety sú typu LED. O kontrolu a výmenu zostavy svetla požiadajte autorizovaného predajcu značky Honda.

### **Predné smerové svetlá, pozičné svetlá, denné prevádzkové svetlá**

Predné smerové svetlá/pozičné svetlá/denné prevádzkové osvetlenie sú typu LED. O kontrolu a výmenu zostavy svetla požiadajte autorizovaného predajcu značky Honda.

### **Aktívne odbočovacie svetlá\***

Aktívne odbočovacie svetlá sú typu LED. O kontrolu a výmenu zostavy svetla požiadajte autorizovaného predajcu značky Honda.

### **Bočné smerové svetlá/výstražné svetlá**

Žiarovky na bočných zrkadlách sú typu LED. O kontrolu a výmenu zostavy svetla požiadajte autorizovaného predajcu značky Honda.

#### ▣ Svetlomety

Uhol svetlometov je nastavený vo výrobe a zvyčajne sa nemusí upravovať. Ak však pravidelne prevádzate v batožinovom priestore ťažké predmety alebo ťaháte za vozidlom prívies, obráťte sa na predajcu alebo kvalifikovaného technika kvôli nastaveniu uhla svetlometov.

\* Nie je k dispozícii u všetkých modelov

## **Brzdové/koncové a zadné smerové svetlá**

---

Brzdové/koncové a zadné smerové svetlá sú typu LED. O kontrolu a výmenu zostavy svetla požiadajte autorizovaného predajcu značky Honda.

## **Koncové svetlá, zadné hmlové svetlo a cúvacie svetlá**

---

Koncové svetlá, zadné hmlové svetlo a cúvacie svetlá sú typu LED. O kontrolu a výmenu zostavy svetla požiadajte autorizovaného predajcu značky Honda.

## **Zadné osvetlenie evidenčného čísla**

---

Zadné osvetlenie evidenčného čísla je typu LED. O kontrolu a výmenu zostavy svetla požiadajte autorizovaného predajcu značky Honda.

## **Tretie brzdové svetlo**

---

Tretie brzdové svetlo je typu LED. O kontrolu a výmenu zostavy svetla požiadajte autorizovaného predajcu značky Honda.

## Ďalšie žiarovky

### ■ Žiarovky osvetlenia zrkadla v slnečnej clone

Pri výmene používajte nasledovné žiarovky.

**Osvetlenie zrkadla v slnečnej clone: 2 W**



1. Pomocou plochého skrutkovača vypáčte okraj krytu a odmontujte kryt.
  - ▶ Obaľte hrot plochého skrutkovača handričkou, aby ste nepoškriabali kryt.

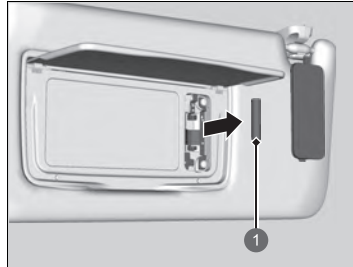

- 1 Žiarovka
2. Vyberte starú žiarovku a nainštalujte novú žiarovku.

## Kontrola líšt stieračov

Ak je guma líšty stierača opotrebovaná, bude zanechávať pruhy a začne byť hlučná a tvrdý povrch líšty môže poškrabať sklo okna.

## Výmena gumy líšty predného



1. Nastavte režim napájania ZAPNUTÉ, potom VOZIDLO VYPNUTÉ.
2. Do 10 sekúnd od nastavenia režimu napájania na VOZIDLO VYPNUTÉ podržte spínač stierača v polohe **MIST** viac než dve sekundy.
  - ▶ Obe ramená stieračov sa nastavia do polohy údržby, ako je to znázornené na obrázku.

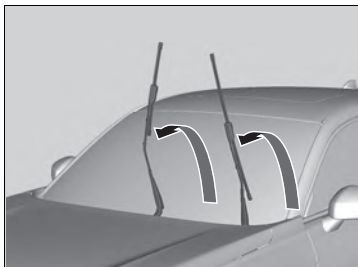

3. Nadvihnite obe ramená stieračov.

### » Výmena gumy líšty predného

#### POZNÁMKA

**Pri zdvíhaní ramien stieračov vždy postupujte podľa pokynov na ich presunutie do polohy pre údržbu.**

Ramená stieračov sa môžu poškodiť, ak nimi pohybujete ručne.

#### POZNÁMKA

Dbajte na to, aby vám rameno stierača nespadlo na čelné sklo, pretože by sa rameno stierača a čelné sklo mohli poškodiť.

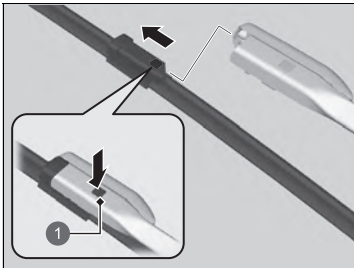

1 Príchytka

4. Stlačte poistný jazýček a potom vysuňte líštu stierača z ramena stierača.
5. Nasuňte novú líštu stierača na rameno stierača, kým nezacvakne na miesto.
6. Spustite obe ramená stieračov.
7. Nastavte režim napájania do polohy ZAPNUTÉ a potom jedenkrát nastavte spínač stierača do polohy **MIST**.
  - Ramená stieračov sa vrátia do štandardnej polohy.

## Výmena gummy lišty zadného stierača

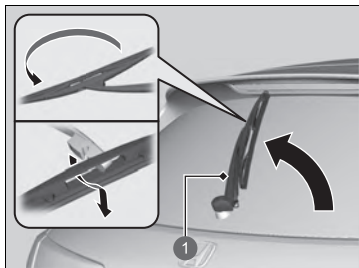

1 Rameno stierača

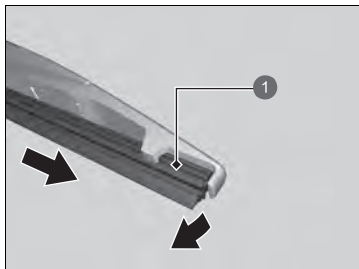

1 Lišta stierača

1. Zdvihnite rameno stierača.
2. Nakloňte spodnú časť lišty stierača tak, aby sa vysunula z ramena stierača.

3. Vysuňte lištu zo stierača.

### ►► Výmena gummy lišty zadného stierača

#### POZNÁMKA

Nepokúšajte sa prudko zdvihnúť rameno stierača. Rameno stierača sa môže poškodiť, ak sa zdvihne príliš vysoko.

#### POZNÁMKA

Dbajte na to, aby vám rameno stierača nespadlo – mohlo by sa poškodiť zadné okno.



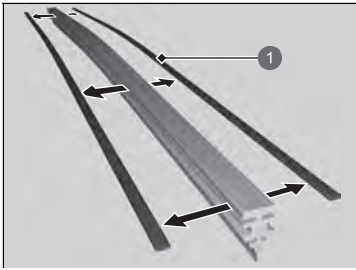

1 Pridržovač

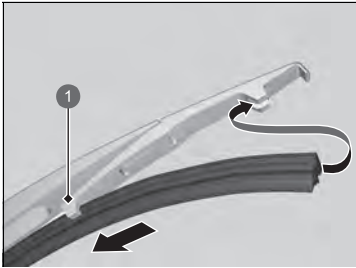

1 Držiak

4. Vyberte pridržovače z líšty stierača a namontujte ich na novú gumenú líštu.
5. Nasuňte novú líštu stierača na držiak.
  - Skontrolujte, či správne zapadla na svoje miesto, a nainštalujte zostavu líšty stierača na rameno stierača.

## Kontrola pneumatík

S cieľom bezpečne používať vozidlo je potrebné, aby boli používané pneumatiky správneho typu a veľkosti, v dobrom stave, so zodpovedajúcim dezénom a správne nahustené.

### ■ Pokyny na hustenie

Správne nahustené pneumatiky poskytujú tú najlepšiu kombináciu jazdných vlastností, životnosti dezénu a komfortu. Prečítajte si štítok na stĺpiku dverí na strane vodiča, na ktorom sú uvedené informácie o predpísanom tlaku.

Nedostatočne nahustené pneumatiky sa nerovnomerne opotrebúvajú, nežiaducim spôsobom ovplyvňujú jazdné vlastnosti a spotrebu paliva, a zvyšuje sa pravdepodobnosť ich zlyhania v dôsledku prehrievania.

Nadmerné nahustené pneumatiky vedú k menej komfortnému ovládaniu vozidla, sú náchylné na poškodenie v dôsledku prekážok na ceste a nerovnomerne sa opotrebúvajú.

Každý deň pred začatím jazdy pohľadom skontrolujte všetky pneumatiky. Ak niektorá z nich vyzerá menej nahustená než ostatné, skontrolujte tlak pomocou tlakomera.

Najmenej raz mesačne alebo pred dlhšou jazdou skontrolujte pomocou tlakomera tlak vo všetkých pneumatikách. Aj v pneumatikách v dobrom stave môže mesačne klesnúť tlak nahustenia od 10 do 20 kPa (0,1 až 0,2 bar).

### ■ Pokyny na kontrolu

Počas každej kontroly nahustenia preskúmajte aj celé pneumatiky a drieku ventilov. Zamerajte sa na nasledujúce oblasti:

- Nerovnosti alebo vydutia na bočnej strane pneumatiky alebo v dezéne. V prípade, že zistíte natrhnutie, praskliny alebo iné poškodenie na bočnej strane pneumatiky, vymeňte pneumatiku. V prípade, že uvidíte tkaninu alebo kord, vymeňte pneumatiku.
- Odstráňte všetky cudzie predmety a overte, či z pneumatík neuniká vzduch.
- Nerovnomerné opotrebovanie dezénu. Požiadajte predajcu o kontrolu geometrie kolies.
- Nadmerné opotrebovanie dezénu.

🔍 **Indikátory opotrebovania** Str. 649

- Praskliny alebo iné poškodenie v okolí drieku ventilu.

### 🔍 Kontrola pneumatík

## ⚠️ VÝSTRAHA

Jazda na pneumatikách, ktoré sú príliš opotrebované alebo nesprávne nahustené, môže spôsobiť nehodu, pri ktorej môžete utrpieť vážne alebo smrteľné zranenia.

**Dodržiavajte všetky pokyny týkajúce sa hustenia a údržby pneumatík v tejto užívateľskej príručke.**

Tlak vzduchu merajte vtedy, keď sú pneumatiky studené. Znamená to, že vozidlo je odstavené minimálne tri hodiny alebo prešlo vzdialenosť kratšiu než 1,6 km. V prípade potreby pridajte alebo vypustite vzduch, aby ste dosiahli určený tlak.

V prípade kontroly horúcich pneumatík môže byť tlak pneumatiky až o 30 – 40 kPa (0,3 – 0,4 bar) vyšší než v prípade kontroly studených pneumatík.

Po každej úprave tlaku v pneumatikách je potrebné kalibrovať systém výstrahy poklesu tlaku v pneumatikách.

🔍 **Systém výstrahy poklesu tlaku v pneumatikách** Str. 75

## Indikátory opotrebovania

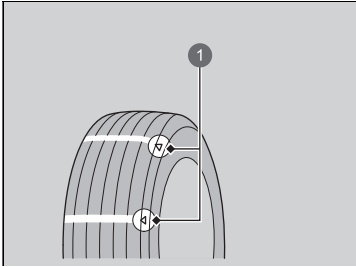

1 Príklad značky indikátora opotrebovania

Drážka, kde je umiestnený indikátor opotrebovania, je približne o 1,6 mm plytkejšia než iné miesta na pneumatike. Ak je dezén opotrebovaný tak, že sa indikátor odkryl, vymeňte pneumatiku.

**Opotrebované pneumatiky majú nedostatočný záber na mokrých cestách..**

## Prevádzková životnosť pneumatiky

Životnosť pneumatík závisí od mnohých faktorov, vrátane návykov pri jazdení, stavu ciest, zaťaženia vozidla, tlaku pneumatík, histórie údržby, rýchlosti a podmienok okolia (aj keď sa pneumatiky nepoužívajú).

Okrem pravidelných kontrol a údržby tlaku v pneumatikách sa odporúčajú pravidelné ročné kontroly, keď pneumatiky dosiahnu vek päť rokov. Všetky pneumatiky sa musia stiahnuť z prevádzky po 10 rokoch od dátumu výroby, a to bez ohľadu na ich stav a opotrebovanie.

### ► Kontrola pneumatík

Ak počas jazdy pociťujete trvalé vibrácie, požiadajte predajcu o kontrolu pneumatík. Nové pneumatiky a odstránené/nainštalované pneumatiky je potrebné správne vyvážiť.

## Výmena pneumatiky a kolesa

Vymieňajte pneumatiky za radiálne pneumatiky rovnakej veľkosti, rozsahu zaťaženia, rýchlostnej triedy a maximálnej menovitej hodnoty tlaku studených pneumatík (ako je uvedené na bočnej stene pneumatiky). Používanie pneumatík odlišnej veľkosti alebo konštrukcie môže spôsobiť nesprávne fungovanie niektorých systémov vozidla, ako sú ABS a VSA (Asistent stability vozidla).

Najvhodnejšie je vždy vymieňať všetky štyri pneumatiky naraz. Ak to nie je možné, vymieňajte predné alebo zadné pneumatiky v pároch.

Dbajte na to, aby sa špecifikácie kolesa zhodovali so špecifikáciami originálnych kolies.

### 🔗 Výmena pneumatiky a kolesa

#### **VÝSTRAHA**

Nasadenie nesprávnych pneumatík na vozidlo môže ovplyvniť jeho ovládateľnosť a stabilitu. Môže to spôsobiť nehodu, pri ktorej môžete utrpieť vážne alebo smrteľné zranenia.

Vždy používajte odporúčanú veľkosť a typ pneumatík (tieto informácie sú uvedené na štítku s informáciami o pneumatikách vo vozidle).

## Otáčanie pneumatík

Vzájomná výmena pneumatík v súlade s plánom údržby vedie k rovnomernejšiemu opotrebovaniu pneumatík a k predĺženiu ich životnosti.

### ■ Pneumatiky bez značiek smeru otáčania

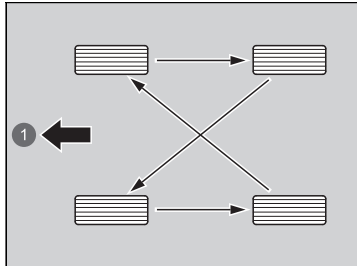

Vymeňte pneumatiky tak, ako je tu znázornené.

1 Vpredu

### ■ Pneumatiky so značkami smeru otáčania

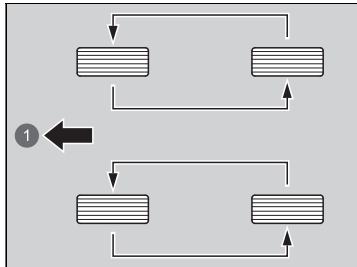

Vymeňte pneumatiky tak, ako je tu znázornené.

1 Vpredu

### ►► Otáčanie pneumatík

Pneumatiky so smerovými vzormi dezénov by sa mali otáčať iba spredu dozadu (nie zo strany na stranu). Pneumatiky so smerovým dezénom by sa mali namontovať so značkou indikácie otáčania smerom dopredu, ako je zobrazené nižšie.

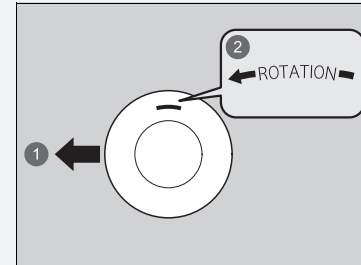

1 Vpredu

2 Značka otáčania

Po otočení pneumatík overte tlak nahustenia vo všetkých pneumatikách.

Po každej zmene usporiadania pneumatík je potrebné kalibrovať systém výstrahy poklesu tlaku v pneumatikách.

► **Systém výstrahy poklesu tlaku v pneumatikách** Str. 475

## Výbava na jazdu po snehu

Ak jazdíte na zasnežených alebo zamrznutých cestách, nainštalujte zimné pneumatiky alebo snehové reťaze, znížte rýchlosť a udržujte pri jazde dostatočnú vzdialenosť od vozidiel.

Obzvlášť opatrne ovládajte volant a brzdy, aby ste predišli šmyku.

Používajte snehové reťaze, zimné pneumatiky alebo univerzálne pneumatiky, keď je to potrebné alebo v prípade, že to vyžadujú zákonné predpisy.

Pri montáži si pozrite nasledujúce body.

Zimné pneumatiky:

- Vyberte veľkosť a rozsah zataženia, ktoré sa zhodujú s originálnymi pneumatikami.
- Namontujte pneumatiky na všetky štyri kolesá.

Snehové reťaze:

- Pred zakúpením akéhokoľvek typu reťazí pre vaše vozidlo sa poraďte s predajcom.
- Namontujte ich iba na predné pneumatiky.
- Keďže toto vozidlo má obmedzený priestor medzi podvozkom a pneumatikami, dôrazne odporúčame používať nižšie uvedené snehové reťaze:

Veľkosť originálnej pneumatiky*1	Typ reťaze
225/55R18*2	(Nie je k dispozícii)

\*1: Veľkosť originálnych pneumatík je uvedená na štítku s informáciami o pneumatikách na stĺpiku dverí na strane vodiča.

\*2: Na túto pneumatiku nemožno použiť snehové reťaze. Ak musíte používať snehové reťaze, vymeňte pneumatiky za voliteľné pneumatiky 215/60R17 a namontujte reťaze typu RUD-matic classic 48494.

- Pri montáži dodržiavajte pokyny výrobcu reťazí. Namontujte ich čo najpevnejšie.
- Skontrolujte, či sa reťaze nedotýkajú brzdových vedení alebo zavesenia.
- Jazdite pomaly.

### ► Výbava na jazdu po snehu

## ⚠ VÝSTRAHA

**Používanie nesprávnych reťazí alebo nesprávne nainštalovaných reťazí môže poškodiť brzdové vedenia a spôsobiť nehodu, pri ktorej môžete utrpieť vážne alebo smrteľné zranenia.**

**Dodržiavajte všetky pokyny týkajúce sa výberu a používania snehových reťazí, ktoré sú uvedené v tejto užívateľskej príručke.**

### POZNÁMKA

Pomôcky na zlepšenie záberu, ktoré majú nesprávnu veľkosť alebo sú nesprávne nainštalované, môžu poškodiť brzdové vedenia, zavesenie, karosériu a kolesá vozidla. Zastavte v prípade, že narážajú do akejkolvek časti vozidla.

Ak sa podľa legislatívy EÚ týkajúcej sa pneumatík používajú zimné pneumatiky, je nevyhnutné upevniť štítok s maximálnou povolenou rýchlosťou zimných pneumatík do zorného poľa vodiča, ak je povolená maximálna konštrukčná rýchlosť vozidla vyššia ako povolená maximálna rýchlosť zimných pneumatík. Tento štítok získate od predajcu pneumatík. V prípade akýchkoľvek otázok sa obráťte na predajcu.

Keď namontujete snehové reťaze, dodržujte pokyny výrobcu reťazí ohľadom prevádzkových obmedzení vozidla.

Snehové reťaze používajte výlučne v prípade núdze alebo vtedy, keď zákonné predpisy vyžadujú ich použitie počas prejazdu určitou oblasťou.

Počas jazdy so snehovými reťazami na snehu alebo ľade jazdite opatrnejšie. S nasadenými snehovými reťazami môže byť vozidlo ťažšie ovládateľné než v prípade použitia kvalitných zimných pneumatík bez snehových reťazí.

Ak je vaše vozidlo vybavené letnými pneumatikami, majte na pamäti, že tieto pneumatiky nie sú určené na jazdu v zime. Viac informácií vám poskytne predajca.

## Kontrola 12-voltového akumulátora

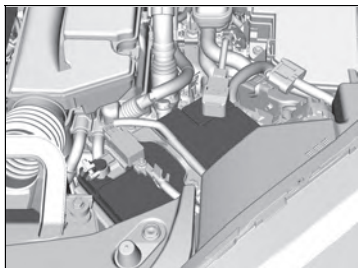

Stav akumulátora monitoruje snímač umiestnený na zápornej svorke akumulátora. Ak sa vyskytne problém s týmto snímačom, v rozhraní s informáciami pre vodiča sa zobrazí výstražná správa. Ak k tomu dôjde, nechajte vozidlo skontrolovať u predajcu.

Mesačne kontrolujte svorky akumulátora, či sa na nich nevyskytla korózia.

Ak sa akumulátor vozidla odpojil alebo vybil:

- Audiosystém je vypnutý.  
➔ **Opätovná aktivácia audiosystému** Str. 301

### Typ vozidla s pravostranným riadením

- Systém imobilizéra je potrebné resetovať.  
➔ **Indikátor systému imobilizéra** Str. 117

### 12-voltový akumulátor

#### ⚠ VÝSTRAHA

Počas normálnej prevádzky z akumulátora uniká výbušný vodíkový plyn.

Iskra alebo otvorený plameň môžu spôsobiť výbuch akumulátora, dostatočne silný na to, aby spôsobil smrť alebo vážne zranenie.

Všetky zdroje iskier, plamene a dymiace materiály musia byť v bezpečnej vzdialenosti od akumulátora.

Používajte ochranný odev a štít na tvár alebo zverte údržbu akumulátora skúsenému mechanikovi.

#### ⚠ VÝSTRAHA

Akumulátor obsahuje kyselinu sírovú (elektrolyt), ktorá je mimoriadne korozívna a jedovatá.

Vniknutie elektrolytu do očí alebo na pokožku môže spôsobiť závažné popáleniny. Počas práce s akumulátorom alebo v jeho blízkosti používajte ochranný odev a ochranu očí.

Požitie elektrolytu bez okamžitej následnej záchrannej akcie môže viesť k smrteľnej otrave.

UCHOVÁVAJTE MIMO DOSAHU DETÍ

## Nabíjanie 12-voltového akumulátora

Odpojte obidva káble akumulátora, aby ste zabránili poškodeniu elektrického systému vozidla. Vždy najprv odpojte záporný kábel (-) a pripojte ho znova ako posledný.

### ►► 12-voltový akumulátor

#### Núdzové postupy

Oči: Vyplachujte zasiahnuté miesto vodou z pohára alebo inej nádoby po dobu najmenej 15 minút. (Voda pod tlakom môže spôsobiť zranenie očí.) Okamžite sa spojte s lekárom.

Pokožka: Vyzlečte si znečistený odev. Oplachujte zasiahnuté miesto veľkým množstvom vody. Okamžite sa spojte s lekárom.

Požitie: Vypite vodu alebo mlieko. Okamžite sa spojte s lekárom.

Ak nájdete koróziu, vyčistite svorky akumulátora pomocou roztoku vody a prášku na pečenie. Vyčistite svorky vlhkou handričkou. Vysušte akumulátor handrou/ uterákom. Natrite svorky mazivom, aby sa predišlo vzniku korózie v budúcnosti.

Pri výmene akumulátora musí mať náhradný akumulátor rovnaké parametre.

Ďalšie informácie získate od predajcu.

Po opätovnom pripojení akumulátora a nastavení režimu napájania do polohy ZAPNUTÉ sa môžu naoranžovo rozsvietiť indikátory asistenčného systému stability vozidla (VSA), adaptívneho tempomatu (ACC) s funkciou sledovania vozidiel pri nízkych rýchlostiach, brzdového systému (oranžový), bezpečnostnej podpory a nízkeho tlaku v pneumatikách/systému výstrahy poklesu tlaku v pneumatikách spolu s hlásením v rozhraní s informáciami pre vodiča.

Prejdite krátku vzdialenosť rýchlosťou vyššou ako 20 km/h. Všetky indikátory by mali zhasnúť. Ak niektorý z nich nezhasne, nechajte vozidlo skontrolovať u predajcu.



## Výmena 12-voltového akumulátora

Keď odpájate a vymieňate 12-voltový akumulátor, počas kontroly akumulátora vždy dodržiavajte pokyny o bezpečnosti údržby a výstrahy, aby ste obmedzili možné riziká.

➤ **Bezpečnosť údržby** Str. 607

➤ **Kontrola 12-voltového akumulátora** Str. 653

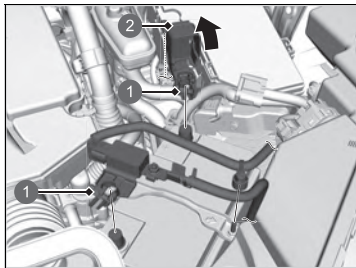

- ❶ Matica
- ❷ Kryt

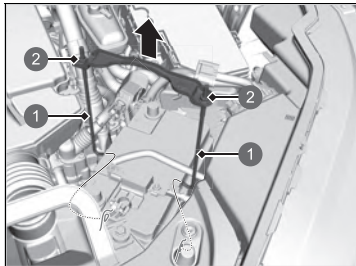

- ❶ Podpera
- ❷ Matica

1. Nastavte režim napájania VOZIDLO VYPNUTÉ.  
Otvorte kapotu.
2. Povoľte maticu na zápornom kábli akumulátora a potom odpojte kábel od zápornej svorky (-).
3. Otvorte kryt kladnej svorky akumulátora.  
Povoľte maticu na kladnom kábli akumulátora a potom odpojte kábel od kladnej svorky (+).
4. Pomocou kľúča povoľte maticu na každej strane konzoly akumulátora.
5. Vytiahnite dolný koniec každej podpery akumulátora von z otvoru podstavca akumulátora a demontujte konzolu akumulátora a podpery.

### ►► Výmena 12-voltového akumulátora

#### POZNÁMKA

Nesprávne zlikvidovaný akumulátor môže byť škodlivý pre životné prostredie a ľudské zdravie. Vždy si overte miestne predpisy pre likvidáciu akumulátora.

Tento symbol na akumulátore znamená, že tento produkt sa nesmie likvidovať ako domový odpad.



Ak chcete nainštalovať nový akumulátor, postupujte podľa vyššie uvedeného postupu v obrátenom poradí.

Vždy najprv odpojte záporný kábel (-) a pripojte ho znova ako posledný.

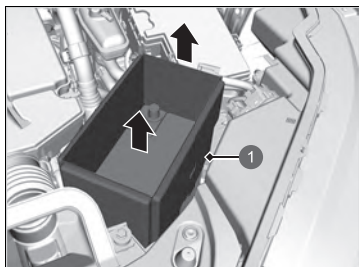

① Kryt akumulátora

6. Demontujte kryt akumulátora.
7. Opatrne vytiahnite akumulátor.

## Štítok na akumulátore



### Štítok na akumulátore

#### NEBEZPEČENSTVO

- Plameň a iskry musia byť v bezpečnej vzdialenosti od akumulátora. V akumulátore sa vytvára výbušný plyn, ktorý môže spôsobiť výbuch.
- Počas manipulácie s akumulátorom používajte ochranu očí a gumové rukavice, aby ste predišli riziku popálenia alebo straty zraku v dôsledku zásahu elektrolytom akumulátora.
- Za žiadnych okolností nedovoľte deťom manipulovať s akumulátorom. Zabezpečte, aby všetky osoby, ktoré manipulujú s akumulátorom, vedeli o prípadných rizikách a pri manipulácii postupovali správne.
- S elektrolytom akumulátora manipulujte mimoriadne opatrne, pretože obsahuje roztok kyseliny sírovej. Kontakt elektrolytu s očami alebo pokožkou môže spôsobiť stratu zraku alebo popáleniny.
- Pred začatím manipulácie s akumulátorom si dôkladne prečítajte túto príručku a snažte sa jej porozumieť. V opačnom prípade môže dôjsť k zraneniu osôb a poškodeniu vozidla.
- Akumulátor nepoužívajte, ak je hladina elektrolytu v akumulátore na značke minimálnej úrovne alebo pod ňou. Používanie akumulátora s nízkou hladinou elektrolytu môže spôsobiť výbuch a následné vážne zranenia.

## Výmena batérie diaľkového ovládania

Ak sa po stlačení tlačidla nerozsvieti indikátor, vymeňte batériu.

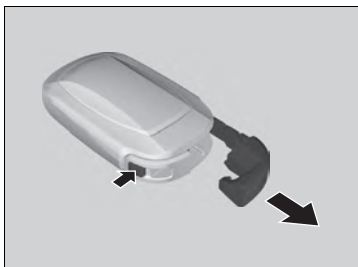

**Typ batérie: Lítiová batéria  
CR2032 S oxid manganičitým**

1. Odpojte zabudovaný kľúč.
2. Odpojte hornú polovicu krytu opatrným vypáčením okraja pomocou kľúča.
  - ▶ Obalte kľúč do handričky, aby ste nepoškriabali diaľkový ovládač bezkľúčového otvárania.
  - ▶ Kryt odpájajte opatrne aby ste nestratili tlačidlá.



### ⓘ Výmena batérie diaľkového ovládania

## ⚠ ⚠ VÝSTRAHA

### NEBEZPEČENSTVO CHEMICKÉHO POPÁLENIA

Batéria, ktorá zabezpečuje energiu diaľkového ovládača, môže v prípade prehltnutia spôsobiť vážne vnútorné popáleniny alebo dokonca smrť. Vždy uchovávajte nové a použité batérie mimo dosahu detí.

Ak máte podozrenie, že dieťa prehltlo batériu, okamžite vyhľadajte lekársku pomoc.

**POZOR:** Pri nesprávnej výmene batérie hrozí nebezpečenstvo výbuchu. Vymieňajte len za rovnaký alebo ekvivalentný typ.

**POZOR:** Počas používania, skladovania alebo prepravy nevystavujte zdrojom nadmerne vysokej teploty, ako je slnečné žiarenie, oheň a pod., v dôsledku čoho môže dôjsť k výbuchu alebo úniku horľavých kvapalín alebo plynov.

**POZOR:** Batériu nevhadzujte do ohňa ani do horúcej pece, ani ju mechanicky nedrvtvte ani nerezte, takého zaobchádzanie môže spôsobiť explóziu.

**POZOR:** Nevystavujte extrémne nízkemu tlaku vzduchu vo vysokej nadmorskej výške, takého zaobchádzanie môže spôsobiť výbuch alebo únik horľavých kvapalín alebo plynov.

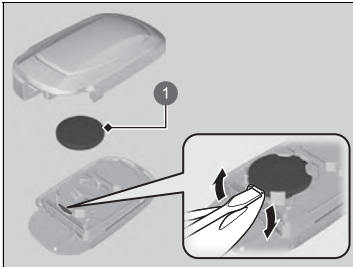

1 Batéria

3. Pomocou plochého skrutkovača vyberte batériu vypáčením na okraji. Vložte batériu so správnou polaritou.
  - ▶ Plochý skrutkovač obalte tkaninou, aby ste predišli poškrabaniu diaľkového ovládača bezkľúčového otvárania.

## Informácie o batérii



Informácie o výrobcovi:  
 Panasonic Energy Co., Ltd.  
 Obchodný názov: Panasonic  
 Poštová adresa: 1-1 Matsushita-cho, Moriguchi-city, Osaka, 570-8511, Japonsko

\* Nie je k dispozícii u všetkých modelov

### ▶ Výmena batérie diaľkového ovládania

#### POZNÁMKA

Nesprávne zlikvidovaná batéria môže poškodiť životné prostredie. Vždy si overte miestne predpisy pre likvidáciu akumulátora.

Vedľa tlačidla akumulátora sa nachádza výstražná značka\*.

Nasledujúci symbol znamená, že tento produkt sa nesmie likvidovať ako domový odpad.



Náhradné batérie sú k dispozícii v obchodoch alebo u predajcu.

## Klimatizácia

Na to, aby systém klimatizácie fungoval správne a bezpečne, údržbu systému chladiva by mal vykonávať iba kvalifikovaný technik.

Výparník klimatizácie (chladiacu špirálu) nikdy neopravujte ani ho nikdy nevymieňajte za výparník z ojazdeného vozidla alebo z vozidla rozobratého na súčiastky.

### » Údržba systému klimatizácie

#### POZNÁMKA

Vyparujúce sa chladivo môže poškodzovať životné prostredie.

S cieľom predísť vyparovaniu chladiva nikdy nevymieňajte výparník vo vozidle za výparník z ojazdeného vozidla alebo z vozidla rozobratého na súčiastky.

Chladivo v systéme klimatizácie vášho vozidla je horľavé a ak sa nedodržiavajú predpísané postupy počas údržby, môže sa vznietiť.

Štítkov klimatizácie sa nachádza pod kapotou:

➤ **Bezpečnostné štítky** Str. 104

➤ **Technické údaje** Str. 716

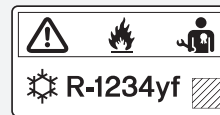

 : Upozornenie

 : Horľavé chladivo

 : Vyžaduje údržbu kvalifikovaným technikom

 : Klimatizačný systém

## Prachový a peľový filter

### ■ Kedy je potrebné vymeniť prachový a peľový filter

Prachový a peľový filter vymieňajte podľa plánu údržby odporúčaného pre toto vozidlo. V prípade jász s vozidlom v prašnom prostredí odporúčame meniť tento filter častejšie.

📄 **Plán údržby\*** Str. 617

### ■ Spôsob výmeny prachového a peľového filtra

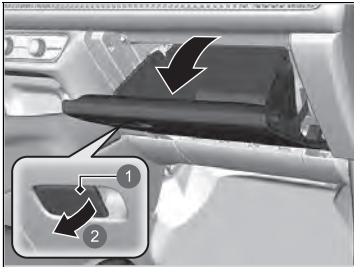

1. Otvorte odkladaciu schránku v palubnej doske.

- 1 Potiahnite
- 2 Rukoväť

### ☒ Prachový a peľový filter

Ak sa prietok vzduchu zo systému klimatizácie výrazne obmedzí a okná sa ľahko zahmlievajú, môže byť potrebné vymeniť filter.

Prachový a peľový filter zachytáva peľ, prach a ďalšie nečistoty vo vzduchu.

Ak neviete vymeniť prachový a peľový filter, požiadajte o výmenu predajcu.

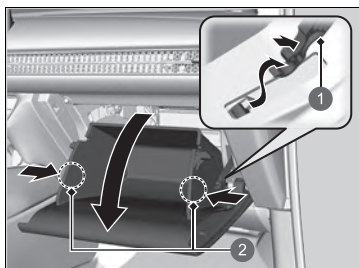

- 1 Zarážka
- 2 Príchytky

- 2. Stlačte zarážku na odkladacej schránke v palubnej doske na strane spolujazdca a odpojte ju od odkladacej schránky v palubnej doske.
- 3. Odpojte dve príchytky zatlačením na panel na obidvoch stranách.
- 4. Úplne vyklopte odkladaciu schránku v palubnej doske.

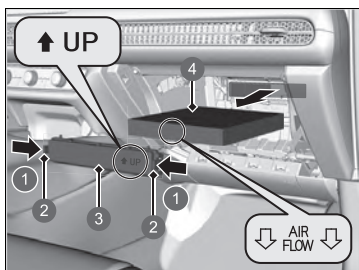

- 1 Zatlačte
- 2 Príchytky
- 3 Kryt
- 4 Prachový a peľový filter

- 5. Zatlačte na príchytky na rohoch krytu puzdra filtra a odpojte ho.
- 6. Vytiahnite filter z puzdra.
- 7. Nainštalujte nový filter do puzdra.
  - Stranu označenú šípkou **AIR FLOW** otočte nadol.



## Starostlivosť o interiér

Skôr ako použijete handru, povysávajte prach vysávačom.

Na odstránenie špiny použite vlhkú handričku namočenú v teplej vode s malým množstvom čistiaceho prostriedku. Zvyšky čistiaceho prostriedku odstráňte čistou handričkou.

### Čistenie bezpečnostných pásov

Na čistenie bezpečnostných pásov použite jemnú kefu namočenú v teplej vode s malým množstvom čistiaceho prostriedku. Nechajte pásy vyschnúť na vzduchu. Pomocou čistej handričky utrite ukotvenia bezpečnostných pásov.



1 Otvor

### Starostlivosť o interiér

Nerozlejte vo vozidle tekutiny. Ak sa dostane tekutina do kontaktu s elektrickými zariadeniami a systémami, hrozí riziko ich poruchy.

Na elektrické zariadenia, ako sú zvukové zariadenia a spínače, nepoužívajte silikónové spreje. V opačnom prípade hrozí riziko poruchy uvedených zariadení alebo vzniku požiaru vnútri vozidla.

Ak neúmyselne použijete silikónový sprej na elektrické zariadenia, požiadajte predajcu o radu.

V závislosti od zloženia môžu chemické látky a tekuté aromatické zlúčeniny spôsobiť stratu farby, záhyby a trhliny na živcových súčiastiach a textíliách. Nepoužívajte zásadité alebo organické rozpúšťadlá, ako sú benzén alebo benzín.

Po použití chemických látok ich jemne utrite suchou handričkou.

Neukladajte použité handričky na živcové súčiasti alebo textílie na dlhšiu dobu bez umytia.

Dbajte na to, aby ste nerozliali tekutý osviežovač vzduchu.

## ■ Čistenie okna

Utrite pomocou čističa skla.

## ■ Podlahové rohože

Príklad

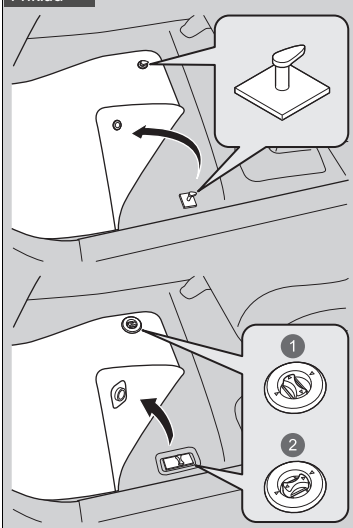

- 1 Odomknutie
- 2 Uzamknutie

Podlahová rohož na mieste vodiča sa zaistuje v podlahových ukotveniach, ktoré zabraňujú posunutiu rohože dopredu.

**Na ukotvenú rohož neukladajte žiadne ďalšie podlahové rohože.**

## ► Čistenie okna

Drôty sú vedené vo vnútri zadného okna. Utrite suchou handričkou v rovnom smere, ako smerujú drôty, aby ste ich nepoškodili.

Dávajte pozor, aby ste nerozliali tekutiny, napríklad vodu alebo čistiaci prostriedok na sklo, na kryt alebo okolo krytu elektrických komponentov okolo spätného zrkadla.

## ► Podlahové rohože

Ak používate podlahové rohože, ktoré neboli pôvodne súčasťou výbavy vozidla, uistite sa, že sú určené pre vaše vozidlo, správne sedia a sú bezpečne upevnené podlahovými ukotveniami.

Správne umiestnite podlahové rohože zadných sedadiel. Nesprávne umiestnené podlahové rohože môžu narušovať funkčnosť predných sedadiel.

## ■ Údržba pravej kože \*

Správne čistenie kože:

1. Najprv odstráňte nečistoty alebo prach pomocou vysávača alebo jemnej suchej handričky.
2. Kožu čistíte jemnou handričkou navlhčenou v roztoku pozostávajúceho z 90 % vody a 10 % neutrálneho mydla.
3. Čistou vlhkou handričkou utrite všetky zvyšky mydla.
4. Zotrite zvyšnú vodu a nechajte kožu vyschnúť na vzduchu v tieni.

## ▣ Údržba pravej kože \*

Nečistoty a prach je dôležité čo najskôr vyčistiť alebo zotrieť. Rozliata tekutina môže vsiaknuť do kože a vytvoriť škvrny. Nečistoty a prach môžu spôsobiť odieranie kože. Okrem toho pamätajte na to, že niektoré odevy tmavých farieb sa môžu vtierať do kožených sedadiel a zmeniť tým ich farbu alebo vytvoriť škvrny.

\* Nie je k dispozícii u všetkých modelov

## Starostlivosť o vonkajšie časti

Po jazde oprášte karosériu vozidla. Pravidelne kontrolujte výskyt škrabancov na lakovaných povrchoch vozidla. Škrabanec na lakovanom povrchu môže spôsobiť koróziu karosérie. Ak nájdete škrabanec, hneď ho opravte.

### Umývanie vozidla

Vozidlo pravidelne umývajte. Vozidlo umývajte častejšie, ak ho používate v nasledujúcich podmienkach:

- Ak jazdíte na cestách, ktoré sa solia.
- Ak jazdíte pri pobreží mora.
- Ak nájdete na lakovaných povrchoch asfalt, sadze, vtáčí trus, hmyz alebo miazgu stromu.

### Používanie automatizovanej umývačky vozidiel

- Dodržiavajte pokyny uvedené na automatizovanej umývačke vozidiel.
- Sklopte spätné zrkadlá.
- V modeloch vybavených funkciou automatického prerušovaného stierania vypnite stierače.

### Používanie vysokotlakových čistiacich zariadení

- Dodržujte dostatočnú vzdialenosť medzi čistiacimi dýzami a karosériou vozidla.
- Pozornosť venujte najmä oblastiam okolo okien. Státie príliš blízko môže spôsobiť vniknutie vody do vnútra vozidla.
- Nestriekajte vodu pod vysokým tlakom do priestoru motora. Namiesto toho použite slabý prúd vody a jemný čistiaci prostriedok.
- Nestriekajte vodu priamo na kameru ani na oblasť okolo kamery. Voda môže preniknúť do objektívu a spôsobiť poruchu kamery.

### Umývanie vozidla

Nestriekajte vodu do sacích vzduchových otvorov. Môže to spôsobiť poruchu.



#### 1 Sacie vzduchové otvory

Pri umývaní vozidla zamknite dvere. Nestriekajte vodu priamo na dvierka otvoru na dopĺňanie paliva. V prípade striekania vody pod tlakom by sa mohli otvoriť.

• Ak potrebujete nadvihnúť ramená stieračov od čelného skla, tak ich najprv nastavte do polohy údržby.

► **Výmena gumy lišty predného** Str. 644

### Používanie automatizovanej umývačky vozidiel

Pri používaní automatizovanej umývačky vozidiel, ktorá vozidlo ťahá na dopravníku, sa uistite, či je prevodovka v polohe **N**.

► **Ak chcete nechať prevodovku v polohe **N** (režim autoumyvárne)** Str. 444

## Použitie vosku

Kvalitná vrstva vosku na automobilové karosérie chráni lak vozidla pred poveternostnými vplyvmi. Vosk sa po čase stratí a lak vozidla bude znova vystavený pôsobeniu poveternostných vplyvov, preto v prípade potreby zopakujte voskovanie.

## Údržba nárazníkov a iných súčastí pokrytých živcou

Ak sa dostane na živcové súčasti benzín, olej, chladiaca kvapalina alebo kvapalina akumulátora, môžu zostať na povrchu škvŕny alebo sa náter bude lúpať. Zasiahnuté časti ihneď utrite mäkkou handrou a čistou vodou.

## Čistenie okna

Utrite pomocou čističa skla.

## Údržba hliníkových kolies

Hliník je náchylný na opotrebovanie spôsobené soľou a inými znečisťujúcimi látkami na ceste. V prípade potreby čo najskôr zotrite tieto látky špongiou a jemným čistiacim prostriedkom. Nepoužívajte tvrdú kefu ani agresívne chemikálie (vrátane niektorých bežne dostupných čistiacich prostriedkov na čistenie kolies). Tie môžu poškodiť ochrannú vrstvu hliníkových kolies a spôsobiť koróziu. V závislosti od typu povrchovej úpravy môžu kolesá okrem toho stratiť lesk alebo môžu vyzeráť ako obrúsené. Kolesá utrite do sucha handrou, kým sú ešte mokré, aby na nich neostali škvŕny po vode.

## » Použitie vosku

### POZNÁMKA

Chemické rozpúšťadlá a silné čističe môžu poškodiť lak a kovové a plastové časti vozidla. Rozliate látky okamžite utrite.

## » Údržba nárazníkov a iných súčastí pokrytých živcou

Ak chcete opraviť lakovaný povrch živcových súčastí, obráťte sa na predajcu, ktorý vám poradí správny materiál na vykonanie povrchového ošetrovania.

## ■ Zahmlené šošovky exteriérových svetiel

Vnútoraná časť skiel vonkajších svetiel (svetlomety, brzdové svetlá a pod.) sa môže po jazde v daždi alebo po umytí vozidla dočasne zahmlieť. Orosenie sa môže vytvoriť aj vnútri šošoviek, ak je rozdiel medzi teplotou prostredia a teplotou vnútri šošovky veľmi vysoký (podobne ako sa zahmlia okná vozidla počas dažďa). Ide o bežné javy, ktoré nepredstavujú chyby vo vyhotovení exteriérových svetiel.

V dôsledku konštrukčných vlastností šošoviek sa môže na povrchu ich rámov hromadiť vlhkosť. Ani v tomto prípade nejde o poruchu.

Ak si však všimnete nahromadenie veľkého množstva vody alebo veľké kvapky vnútri skiel, nechajte vozidlo skontrolovať u predajcu.

## Príslušenstvo

Pri inštalácii príslušenstva skontrolujte nasledovné skutočnosti:

- Neinštalujte príslušenstvo na čelné sklo. Môže obmedzovať výhľad a spomaliť vašu reakciu na jazdné podmienky.
- Na miesta označené **SRS AIRBAG**, na bočné alebo zadné strany predných sedadiel, na boky zadných sedadiel, na predných alebo bočných stĺpkoch alebo v blízkosti bočných okien neinštalujte žiadne iné predmety ako originálne príslušenstvo Honda určené pre vaše vozidlo.  
Položky iné ako originálne príslušenstvo Honda určené pre vaše vozidlo nainštalované na týchto miestach môže rušiť prevádzku airbagov vozidla alebo môže pri nafúknutí airbagov vraziť do vás alebo vašich spolujazdcov.
- Elektronické príslušenstvo nesmie preťažiť elektrické obvody alebo obmedzovať správnu prevádzku vozidla.
  - **Poistky** Str. 703
- Pred inštaláciou elektronického príslušenstva nechajte inštalatéra, aby požiadal o pomoc predajcu. Ak je to možné, nechajte predajcu skontrolovať hotovú inštaláciu.

### Príslušenstvo a úpravy

#### **VÝSTRAHA**

Nesprávne príslušenstvo alebo úpravy ovplyvňujú jazdné vlastnosti vozidla, jeho stabilitu a výkon a môžu viesť k nehodám s vážnymi alebo smrteľnými zraneniami.

Dodržiujte všetky pokyny ohľadom príslušenstva a úprav, ktoré sú uvedené v tejto používateľskej príručke.

#### **VÝSTRAHA**

Použitie nesprávne navrhnutých, skonštruovaných alebo vyrobených zostáv vysokonapäťovej batérie by mohlo spôsobiť požiar vo vašom vozidle.

Požiar vozidla by mohol spôsobiť náraz alebo zranenie.

Vo vozidle používajte iba originálnu zostavu vysokonapäťovej batérie Honda alebo jej ekvivalent.

## Úpravy

Neupravujte vozidlo spôsobom, ktorý môže ovplyvniť jeho riadenie, stabilitu alebo spoľahlivosť, ani neinštalujte diely a príslušenstvo, ktoré nie sú od spoločnosti Honda a mohli by mať podobné účinky.

Aj drobné úpravy systémov vozidla môžu mať vplyv na celkový výkon vozidla. Vždy dbajte na to, aby bolo vybavenie správne nainštalované a udržiavané, a nevykonávajte žiadne úpravy vozidla a jeho systémov, ktoré by mohli spôsobiť nesúlad vášho vozidla s predpismi vašej krajiny alebo miestnymi predpismi.

Palubný diagnostický port (konektor OBD-II/SAE J1962), nainštalovaný v tomto vozidle, je určený na používanie so zariadeniami na diagnostiku systému automobilu alebo inými zariadeniami schválenými spoločnosťou Honda. Používanie iných typov zariadení môže nepriaznivo ovplyvniť elektronické systémy vozidla alebo ovplyvniť ich fungovanie, čo môže mať za následok poruchu systému, vybitie akumulátora alebo iné neočakávané problémy.

Neupravujte ani sa nepokúšajte opravovať vysokonapäťové hybridné napájacie systémy vášho vozidla alebo inak upravovať elektrické systémy vozidla. Demontáž alebo úprava elektrického zariadenia môže mať za následok haváriu alebo požiar.

Ak budete niekedy potrebovať vymeniť vysokonapäťovú batériu vo vozidle po uplynutí záruky, dôrazne odporúčame používať iba originálnu zostavu vysokonapäťovej batérie Honda. Originálne zostavy vysokonapäťovej batérie Honda sú navrhnuté tak, aby spolupracovali s hybridným systémom elektrického napájania vozidla, a boli navrhnuté, skonštruované a vyrobené tak, aby sa predišlo nadmernému nabíjaniu. Neoriginálne zostavy vysokonapäťovej batérie nemusia byť podobne navrhnuté, skonštruované a vyrobené a inštalácia takýchto zostáv by mohla viesť k nadmernému nabíjaniu, požiarom, strate napájania alebo iným podmienkam, ktoré by mohli zvýšiť pravdepodobnosť havárie alebo zranenia.

### ►► Príslušenstvo a úpravy

Správne nainštalované mobilné telefóny, alarmy, vysielачky, rádiové antény a audiosystémy s malým výkonom by nemali narušovať počítačom riadené systémy vozidla (napríklad airbagy a protiblokovací brzdový systém).

Na zaistenie správnej prevádzky vozidla odporúčame používať originálne príslušenstvo od spoločnosti Honda.

Niektoré položky originálneho príslušenstva Honda sa dodávajú s exkluzívnou používateľskou príručkou, ktorá obsahuje podrobné informácie o prevádzke a starostlivosti o produkt. Ak máte k dispozícii používateľskú príručku príslušenstva, nájdete v nej plné podrobnosti.

Ak sa akékoľvek originálne príslušenstvo Honda stane nefunkčným, pozrite si samostatnú používateľskú príručku príslušenstva (ak je k dispozícii) alebo sa poradte s predajcom, ktorý vám pomôže pri riešení prípadných chybných stavov.



# Zvládanie neočakávaných situácií

Táto kapitola opisuje, ako zvládať neočakávané problémy.

## Ak dostanete defekt

Dočasná oprava pneumatiky s defektom.....672

**Manipulácia so zdvihákom**.....685

## Systém napájania sa nespustí

Kontrola postupu.....686

Ak je slabá batéria diaľkového ovládača

bezklúčového otvárania .....688

Systém núdzového napájania je zapnutý.....689

Núdzové vypnutie systému napájania.....690

**Ak je 12-voltový akumulátor vybitý**.....691

## Prehrievanie

Ako zvládnuť prehrievanie.....694

## Indikátor sa rozsvieti/bliká

Ak sa zobrazí výstraha Nízky tlak motorového oleja.....696

Ak sa rozsvieti indikátor systému nabíjania  
12-voltového akumulátora .....696

Ak sa zobrazí upozornenie Znížená účinnosť zastavenia.....697

Ak sa rozsvieti alebo bliká indikátor poruchy.....697

Ak sa rozsvieti alebo bliká indikátor brzdového  
systému (červený) .....698

Ak sa rozsvieti indikátor systému elektrického  
posilňovača riadenia (EPS) .....699

Ak sa rozsvieti alebo bliká indikátor brzdového  
systému (červený) a súčasne sa rozsvieti

indikátor brzdového systému (oranžový).....700

Ak sa rozsvieti alebo začne blikat indikátor

nízkeho tlaku v pneumatikách/systému

výstrahy poklesu tlaku v pneumatikách .....701

Ak indikátor systému prevodovky bliká súčasne  
s výstražnou správou.....702

## Poistky

Umiestnenie poistiek .....703

Kontrola a výmena poistiek.....707

**Núdzové odťahovanie** .....710

**Ak nemôžete odomknúť dverka otvoru na  
doplňanie paliva**.....711

**Ak nemôžete otvoriť dvere batožinového  
priestoru** .....712

## Dočasná oprava pneumatiky s defektom

Ak sa v pneumatike nachádza veľký rez alebo je inak zásadne poškodená, bude potrebné vozidlo odtrhnúť. Ak je v pneumatike malý otvor defektu (napríklad v dôsledku zapichnutia klinca), môžete použiť súpravu na dočasnú opravu, aby ste sa mohli dopraviť do najbližšieho servisu a nechať si pneumatiku natrvalo opraviť.

Ak dostanete defekt počas jazdy, uchopte pevne volant a postupným brzdením znížte rýchlosť. Potom zastavte na bezpečnom mieste.

1. Zaparkujte s vozidlom na pevnom a rovnom povrchu, ktorý nie je šmyklavý, a zatiahnite parkovaciu brzdu.
2. Preraďte prevodovku do polohy **P**.
3. Zapnite výstražné svetlá a nastavte režim napájania do polohy VOZIDLO VYPNUTÉ (ZÁMOK).

### Dočasná oprava pneumatiky s defektom

Táto súprava by sa nemala používať v nasledujúcich prípadoch. Namiesto toho sa obráťte na predajcu alebo asistenčnú službu a požiadajte o odtriahnutie vozidla.

- Uplynula doba použiteľnosti utesňovacej hmoty pneumatiky.
- Je prepichnutých viac pneumatík.
- Defekt/rez je väčší ako 4 mm.
- Je poškodená bočná stena pneumatiky alebo sa defekt nachádza mimo kontaktnej plochy.

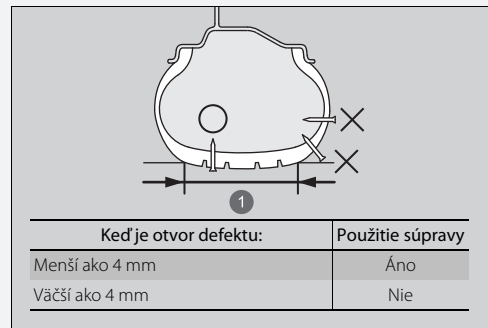

#### 1 Kontaktná plocha

- Poškodenie vzniklo v dôsledku jazdy s extrémne podhustenými pneumatikami.
- Pneumatika nesesedí na ráfe kolesa.
- Ráf je poškodený.

Nevytahujte kliniec ani skrutku, ktorá prerazila pneumatiku. Ak ich vytiahnete z pneumatiky, môže sa stať, že pneumatiku nebudete môcť opraviť pomocou súpravy.

## ■ Príprava na dočasnú opravu pneumatiky s defektom

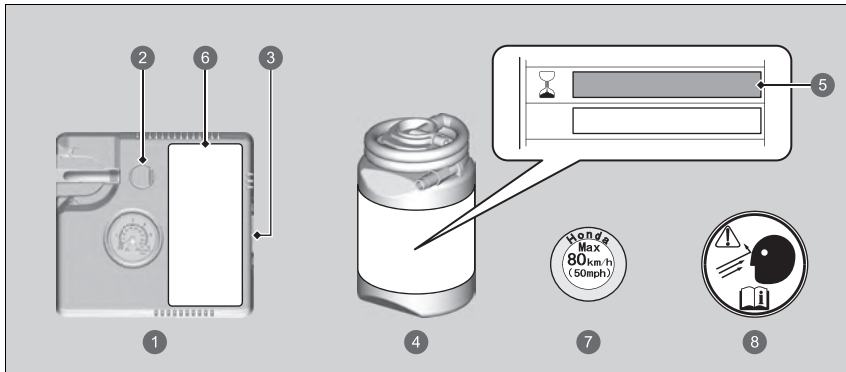

- 1 Vzduchový kompresor
- 2 Tlačidlo vypustenia vzduchu
- 3 Spínač vzduchového kompresora.
- 4 Fľaša s utesňovacou hmotou
- 5 Dátum expirácie
- 6 Štítok s pokynmi
- 7 Nálepka rýchlostného obmedzenia
- 8 Nálepka na koleso

## ▶ Príprava na dočasnú opravu pneumatiky s defektom

Keď vykonávate dočasnú opravu, dôkladne si prečítajte štítok s pokynmi, ktorý je nalepený na súprave.

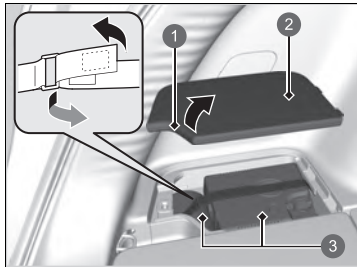

- 1 Rukoväť
- 2 Kryt
- 3 Súprava na opravu pneumatiky

1. Otvorte dvere batožinového priestoru.
2. Potiahnutím rukoväti nahor odstráňte otvoríte kryt priehradky, ktorá sa nachádza na ľavej strane batožinového priestoru.
3. Vyberte súpravu z úložného priestoru.
4. Položte súpravu čelnou stranou nahor na rovnú zem v blízkosti pneumatiky s defektom v dostatočnej vzdialenosti od premávky. Súpravu nekladte na jej bočnú stranu.

## ■ Vytlačenie utesňovacej hmoty a vzduchu

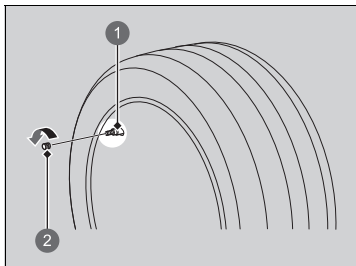

- 1 Driek ventilu pneumatiky
- 2 Uzáver ventilu

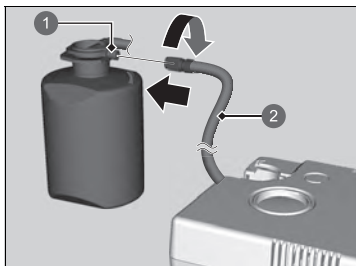

- 1 Ventil pneumatiky na fľaši
- 2 Hadica vzduchového kompresora

1. Zložte ventilový uzáver z drieku ventilu pneumatiky.

2. Zatraste fľašou s utesňovacou hmotou.
3. Prípojte hadicu vzduchového kompresora k ventilu pneumatiky na fľaši. Zaskrutkujte spoj, až kým nie je pevne dotiahnutý.

## ▶ Vytlačenie utesňovacej hmoty a vzduchu

### ⚠ VÝSTRAHA

Hmota na utesnenie pneumatiky obsahuje látky, ktoré sú škodlivé a ktorých požitie môže viesť k smrti.

V prípade náhodného požitia nevyvolávajte zvracanie. Vypite veľké množstvo vody a okamžite vyhľadajte lekársku pomoc.

V prípade kontaktu s pokožkou alebo očami vypláchnite zasiahnuté miesto studenou vodou a podľa potreby vyhľadajte lekára.

Fľašu s utesňovacou hmotou uchovávajte na miestach mimo dosahu detí.

Pri nízkych teplotách nemusí utesňovacia hmota ľahko vytekať. V takomto prípade utesňovaciu hmotu pred použitím zahrejte (približne na päť minút).

Utesňovacia hmota obsahuje latex, ktorý môže trvalo znečistiť odev a iné materiály. Počas manipulácie s utesňovacou hmotou postupujte opatrne a všetky rozliate zvyšky hmoty ihneď poutierajte.

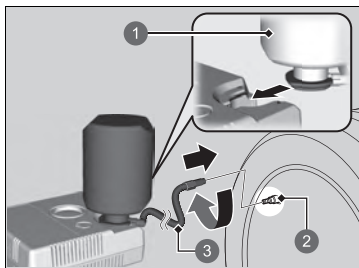

- 1 Flaša s utesňovacou hmotou
- 2 Driek ventilu pneumatiky
- 3 Hadica na utesňovaciu hmotu/  
vzduch

4. Otočte fľašu s utesňovacou hmotou hore dnom a upevnite ju do výrezu na vzduchovom kompresore.
5. Pripevnite hadicu na utesňovaciu hmotu/vzduch na driek ventilu pneumatiky. Zaskrutkujte spoj, až kým nie je pevne dotiahnutý.

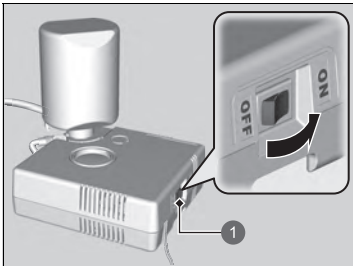

1 Spínač vzduchového kompresora.

6. Prípojte kompresor k napájacej zásuvke príslušenstva.
  - ▶ Dávajte pozor, aby ste kábel neprivreli do dverí alebo okna.
  - **Napájacie zásuvky príslušenstva** Str. 286
7. Zapnite systém napájania vozidla.
  - **Plynný oxid uhoľnatý** Str. 103
8. Zapnite vzduchový kompresor a nahustite pneumatiku.
  - ▶ Kompresor začne pneumatiku plniť utesňovacou hmotou a vzduchom.
9. Po dosiahnutí požadovaného tlaku vzduchu vypnite súpravu.
  - ▶ Skontrolujte tlakomer na vzduchovom kompresore.
  - ▶ Prečítajte si štítku na stĺpiku dverí na strane vodiča, na ktorom sú uvedené informácie o predpísanom tlaku.

#### ⚠ Vytlačenie utesňovacej hmoty a vzduchu

### ⚠ VÝSTRAHA

Pri používaní motora s vozidlom v uzavretom alebo čiastočne uzavretom priestore môže dôjsť k rýchlemu nahromadeniu oxidu uhľnatého.

Vdychovanie tohto bezfarebného plynu bez zápachu môže spôsobiť bezvedomie a dokonca aj smrť. Motor naštartujte len na zabezpečenie napájania vzduchového kompresora a len v exteriéri.

#### POZNÁMKA

Kompresor súpravy na dočasnú opravu pneumatiky nepoužívajte dlhšie než 15 minút. Kompresor sa môže prehriať a trvalo poškodiť.

Až do ukončenia vytlačenia utesňovacej hmoty sa na tlakomeri bude zobrazovať vyššia hodnota, než je skutočný tlak. Po dokončení vytlačenia utesňovacej hmoty tlak klesne a po začatí hustenia pneumatiky vzduchom začne rásť. Je to normálne. Ak chcete presne odmerať tlak vzduchu pomocou meradla, vzduchový kompresor vypnite až po dokončení vytlačenia utesňovacej hmoty.

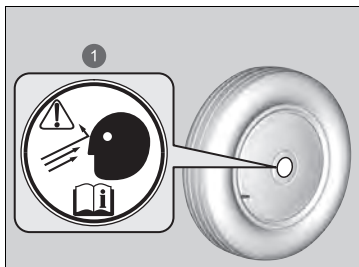

1 Nálepka na koleso

10. Odpojte konektor napájania z napájacej zásuvky príslušenstva.
11. Odskrutkujte hadicu na utesňovaciu hmotu/ vzduch z drieru ventilu pneumatiky. Nainštalujte ventilový uzáver.
12. Odpojte fľašu od vzduchového kompresora.
13. Stlačte tlačidlo vypustenia a podržte ho, kým sa hodnota na ukazovateli nevráti na 0 kPa (0 bar).
14. Nalepte nálepku na plochý povrch kolesa.
  - Povrch kolesa musí byť čistý, aby sa nálepka pevne prilepila.
15. Súpravu na opravu pneumatík uschovávajte v batožinovom priestore.

#### ►► Vytlačenie utesňovacej hmoty a vzduchu

Ak nedosiahnete požadovaný tlak do 10 minút, pneumatika môže byť príliš poškodená na to, aby bolo možné na jej opravu použiť túto súpravu, a vozidlo bude potrebné odiahnuť.

Požiadajte predajcu spoločnosti Honda o náhradnú fľašu s utesňovacou hmotou a správnu likvidáciu prázdnej fľaše.

Ak požiadate predajcu Honda alebo službu cestnej asistencie o výmenu alebo opravu vypustenej pneumatiky, informujte o použití utesňovacieho prostriedku pre pneumatiky.

Tento vzduchový kompresor je určený pre automobilovú pneumatiku. Skontrolujte prosím nasledovné skutočnosti:

- Na napájanie kompresora možno použiť len napájaciu zásuvku pre príslušenstvo s jednosmerným napätím 12 voltov.
- Kompresor súpravy na dočasnú opravu pneumatiky nepoužívajte dlhšie než 15 minút. Kompresor sa môže prehriať a trvalo poškodiť. Pri nepretržitom používaní kompresora ho nechajte vychladnúť.



## Rozloženie utesňovacej hmoty v pneumatike

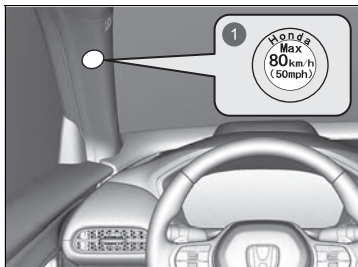

- 1 Nálepka rýchlostného obmedzenia

1. Nalepte nálepku rýchlostného obmedzenia na znázornené miesto.
2. Jazdite s vozidlom približne 10 minút.  
▶ Neprekračujte rýchlosť 80 km/h.
3. Odstavte vozidlo na bezpečnom mieste.

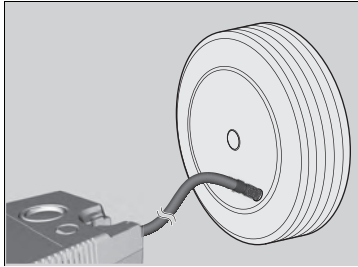

4. Znova skontrolujte tlak vzduchu pomocou meradla na vzduchovom kompresore.
  - Pri kontrole tlaku vzduchu nezapínajte vzduchový kompresor.
5. Ak je tlak vzduchu:
  - Menej než 130 kPa (1,3 bar):  
Nepridávajte vzduch a nepokračujte v jazde. Defekt je príliš vážny. Zavolajte pomoc a nechajte vozidlo odťahnuť.  
    ▣ **Núdzové odťahovanie** Str. 710
  - Predné: 230 kPa (2,3 bar)/zadné: 220 kPa (2,2 bar) alebo viac:  
Jazdite ďalších 10 minút alebo dovtedy, kým sa nedopravíte do najbližšieho servisu. Neprekračujte rýchlosť 80 km/h.
  - Ak tlak vzduchu neklesne po 10 minútach jazdy, tlak nie potrebné viac kontrolovať.

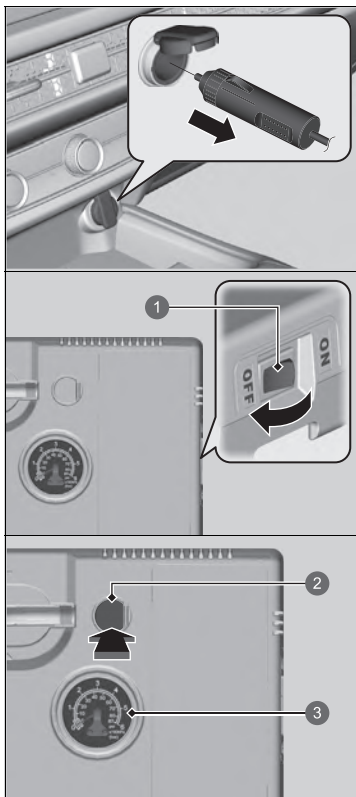

- 1 Spínač vzduchového kompresora.
- 2 Tlačidlo vypustenia vzduchu
- 3 Ukazovateľ tlaku vzduchu

- Vyšší než 130 kPa (1,3 bar), ale menej než – predné: 230 kPa (2,3 bar)/zadné: 220 kPa (2,2 bar):

Zapnite vzduchový kompresor a pneumatiku hustíte, kým tlak v pneumatikách nedosiahne – predné: 230 kPa (2,30 bar)/zadné: 220 kPa (2,2 bar).

► **Vytlačenie utesňovacej hmoty a vzduchu** Str. 675

Potom opatrne jazdíte 10 minút alebo dovedy, kým sa nedoprajíte do najbližšieho servisu.

Neprekráčajte rýchlosť 80 km/h.

- Tento postup je potrebné opakovať tak dlho, kým sa tlak vzduchu nedostane do požadovaného rozsahu.

6. Odpojte súpravu z napájacej zásuvky príslušenstva.
7. Odskrutkujte hadicu na utesňovaciu hmotu/ vzduch z drieku ventilu pneumatiky. Nainštalujte ventilový uzáver.
8. Stlačte tlačidlo vypustenia a podržte ho, kým sa hodnota na ukazovateli nevráti na 0 kPa (0 bar).
9. Zbalte a správne uložte súpravu.

►► Rozloženie utesňovacej hmoty v pneumatike

## ⚠ VÝSTRAHA

Pri používaní motora s vozidlom v uzavretom alebo čiastočne uzavretom priestore môže dôjsť k rýchlemu nahromadeniu oxidu uhoľnatého.

Vdychovanie tohto bezfarebného plynu bez zápachu môže spôsobiť bezvedomie a dokonca aj smrť. Motor naštartujte len na zabezpečenie napájania vzduchového kompresora a len v exteriéri.

## Hustenie nedostatočne nahustenej pneumatiky

Súpravu je možné použiť na nahustenie nedostatočne nahustenej pneumatiky, ktorá nemá defekt.

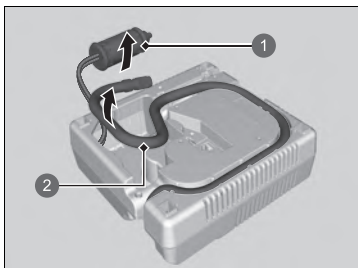

- 1 Konektor napájania
- 2 Vzduchová hadica

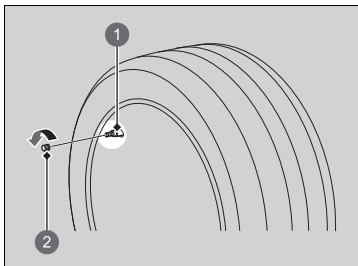

- 1 Driek ventilu pneumatiky
- 2 Uzáver ventilu

1. Vyberte súpravu z batožinového priestoru.  
▶ **Príprava na dočasnú opravu pneumatiky s defektom** Str. 673
2. Položte súpravu čelnou stranou nahor na rovnú zem v blízkosti pneumatiky, ktorú je potrebné nahustiť, v dostatočnej vzdialenosti od premávky. Súpravu nekladte na jej bočnú stranu.
3. Vyberte vzduchovú hadicu zo súpravy.
4. Zložte ventilový uzáver z drieku ventilu pneumatiky.

### Hustenie nedostatočne nahustenej pneumatiky

## ⚠ VÝSTRAHA

Pri používaní motora s vozidlom v uzavretom alebo čiastočne uzavretom priestore môže dôjsť k rýchlemu nahromadeniu oxidu uhoľnatého.

Vdychovanie tohto bezfarebného plynu bez zápachu môže spôsobiť bezvedomie a dokonca aj smrť. Motor naštartujte len na zabezpečenie napájania vzduchového kompresora a len v exteriéri.

### POZNÁMKA

Kompresor súpravy na dočasnú opravu pneumatiky nepoužívajte dlhšie než 15 minút. Kompresor sa môže prehriať a trvalo poškodiť.

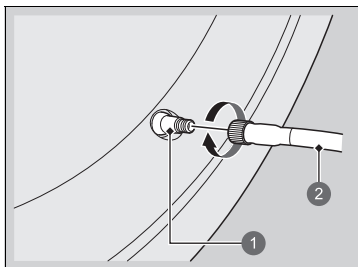

- ❶ Driek ventilu pneumatiky
- ❷ Vzduchová hadica



5. Pripojte vzduchovú hadicu k drieku ventilu pneumatiky. Zaskrutkujte spoj, až kým nie je pevne dotiahnutý.

6. Pripojte kompresor k napájacej zásuvke príslušenstva.  
► Dávajte pozor, aby ste kábel neprivreli do dverí alebo okna.

➤ **Napájacie zásuvky príslušenstva**  
Str. 286

7. Zapnite systém napájania vozidla.  
➤ **Plynný oxid uhoľnatý** Str. 103

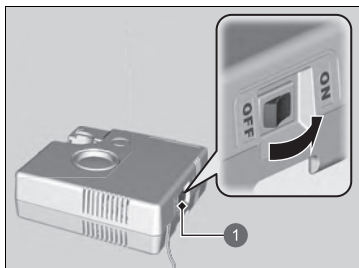

- 1 Spínač vzduchového kompresora.

8. Zapnite tlačidlo vzduchového kompresora a nahustite pneumatiku.
  - ▶ Kompresor začne tlačiť vzduch do pneumatiky.
  - ▶ Ak ste naštartovali motor, počas hustenia pneumatiky ho nechajte naštartovaný.
9. Nahustite pneumatiku na predpísaný tlak vzduchu.
10. Vypnite súpravu.
  - ▶ Skontrolujte tlakomer na vzduchovom kompresore.
  - ▶ V prípade nadmerného nahustenia stlačte tlačidlo zníženia tlaku.
11. Odpojte konektor napájania z napájacej zásuvky príslušenstva.
12. Odskrutkujte vzduchovú hadicu z drieku ventilu pneumatiky. Nainštalujte ventilový uzáver.
13. Zbalte a správne uložte súpravu.

# Manipulácia so zdvihákom



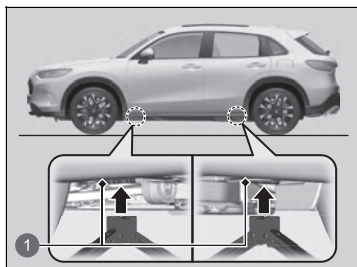

Na vozidle sa nachádzajú zdvíhacie body podľa nákreсу.  
Pred výmenou pneumatík sa obráťte na predajcu.



① Zdvíhacie body

## Kontrola postupu

Ak sa systém napájania nespustí, skontrolujte nasledujúce položky a vykonajte príslušné kroky.

Kontrolný zoznam	Stav	Čo robiť
Skontrolujte, či sa v rozhraní s informáciami pre vodiča rozsvieti príslušný indikátor.	Zobrazí sa hlásenie  <b>Na prevádzku vozidla je teplota príliš nízka.</b>	<ul style="list-style-type: none"> <li>• Musíte počkať na zvýšenie teploty okolia alebo presunúť vozidlo na teplejšie miesto.</li> <li>• V prípade potreby kontaktujte predajcu.</li> </ul>
	Zobrazí sa hlásenie  <b>Ak chcete naštartovať, dotknite sa tlačidla štartovania stranou diaľkového ovládača s emblémom.</b>	➤ <b>Ak je slabá batéria diaľkového ovládača bezklúčového otvárania</b> Str. 688
	Indikátor systému prevodovky bliká a zobrazí sa hlásenie  <b>Problém so systémom prevodovky.</b> Zobrazí sa hlásenie <b>Pri parkovaní zatiahnite parkovaciu brzdu.</b>	➤ <b>Ak indikátor systému prevodovky bliká súčasne s výstražnou správou</b> Str. 702
Skontrolujte polohu radenia.	Nie je zaradený prevod  .	Preradte prevodovku do polohy  .
Skontrolujte indikátor systému imobilizéra.	Keď indikátor systému imobilizéra bliká, systém napájania nemožno zapnúť.	<ul style="list-style-type: none"> <li>➤ <b>Systém imobilizéra</b> Str. 220</li> <li>➤ <b>Indikátor systému imobilizéra</b> Str. 117</li> </ul>
Skontrolujte postup spustenia systému napájania.		Postupujte podľa pokynov a skúste znova spustiť systém napájania. ➤ <b>Zapnutie napájania</b> Str. 435
Skontrolujte poistky.		Skontrolujte všetky poistky alebo nechajte vozidlo skontrolovať predajcovi. ➤ <b>Kontrola a výmena poistiek</b> Str. 707

Ak nie je možné zapnúť systém napájania po kontrole všetkých položiek v zozname vyššie, nechajte vozidlo skontrolovať predajcom.



Ak musíte ihneď naštartovať vozidlo, použite pomocné vozidlo alebo pomocný akumulátor na štart pomocou štartovacích káblov.



➤ **Ak je 12-voltový akumulátor vybitý** Str. 691

V závislosti od situácie môže byť možné dočasne zapnúť systém napájania pomocou postupu núdzového spustenia.

➤ **Systém núdzového napájania je zapnutý** Str. 689

## Ak je slabá batéria diaľkového ovládača bezklúčového otvárania

Ak zaznie zvuková signalizácia, v rozhraní s informáciami pre vodiča sa zobrazí hlásenie

 **Ak chcete naštartovať, dotknite sa tlačidla štartovania stranou diaľkového ovládača s emblémom**, bliká tlačidlo **POWER** a indikátor  (pripravené) sa nerozsvieti, zapnite systém napájania nasledovne:

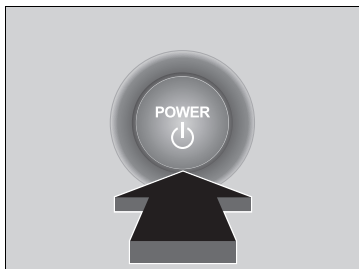
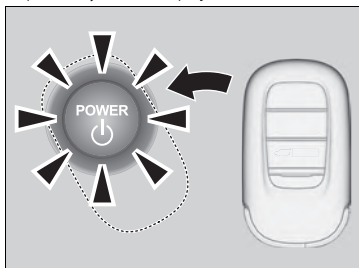

**1. Stlačte tlačidlo POWER.**

▶ Zaznie zvuková signalizácia a tlačidlo **POWER** bude blikáť približne 30 sekúnd.

**2. Dotknite sa stredu tlačidla POWER s logom H na diaľkovom ovládači bezklúčového otvárania, keď bliká tlačidlo POWER.** Tlačidlá na diaľkovom ovládači bezklúčového otvárania by mali smerovať k vám.

▶ Zaznie zvuková signalizácia a tlačidlo **POWER** zostane svietiť približne 10 sekúnd.

**3. Stlačte brzdový pedál a stlačte tlačidlo POWER, kým tlačidlo POWER svieti.**

▶ Rozsvieti sa indikátor  (Pripravený).

▶ Ak nestlačíte uvedený pedál, režim sa zmení na PRÍSLUŠENSTVO.

## System núdzového napájania je zapnutý

---

Ak systém napájania nie je možné zapnúť bežným postupom štartovania, môžete ho zapnúť pomocou nižšie uvedeného postupu núdzového spúšťania.

Tento postup nepoužívajte, ak stav nie je núdzový.

1. Uistite sa, že je parkovacia brzda zatiahnutá.
2. Skontrolujte, či je zaradená poloha **P**, potom nastavte režim napájania na možnosť PRÍSLUŠENSTVO.
3. Pevne stlačte brzdový pedál, potom stlačte a aspoň 15 sekúnd podržte stlačené tlačidlo **POWER**.

To by sa malo považovať za poruchu systému, aj keď môžete zapnúť systém napájania podľa vyššie uvedeného postupu.

Nechajte vozidlo ihneď skontrolovať predajcovi.

## Núdzové vypnutie systému napájania

Tlačidlo **POWER** možno použiť na vypnutie systému napájania v prípade núdzovej situácie – dokonca aj počas jazdy. Ak musíte vypnúť systém napájania, použite jeden z nasledujúcich postupov:

- Stlačte a približne dve sekundy podržte stlačené tlačidlo **POWER**.
- Trikrát silno stlačte tlačidlo **POWER**.

Volant sa nezamkne. Avšak, pretože vypnutie systému napájania deaktivuje posilňovač riadenia, ktorý poskytuje systém napájania systémom riadenia a brzdenia, riadenie a spomalenie vozidla si bude vyžadovať podstatne viac fyzickej námahy a času. Na spomalenie vozidla a okamžité zastavenie na bezpečnom mieste použite obe nohy na brzdovom pedáli.

Keď vozidlo úplne zastaví, prevodovka automaticky zaraďí prevodový stupeň **P**. Následne sa režim napájania zmení na VOZIDLO VYPNUTÉ.

### ►► Núdzové vypnutie systému napájania

#### POZNÁMKA

Nestláčajte tlačidlo **POWER** počas jazdy, ak nie je absolútne nevyhnutné vypnúť systém napájania. Ak stlačíte tlačidlo **POWER** počas jazdy, zaznie zvuková signalizácia.

## Postup štartovania pomocou štartovacích káblov

Vypnite napájanie elektrických zariadení, napríklad audiosystému a svetiel. Vypnite systém napájania a potom otvorte kapotu.

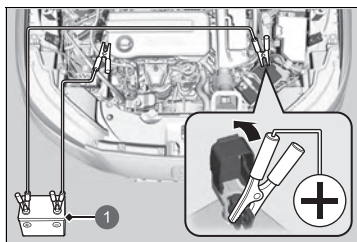

1 Pomocný akumulátor

1. Otvorte kryt kladnej  $\oplus$  svorky 12-voltového akumulátora vozidla.
2. Pripojte prvý štartovací kábel k svorkе  $\oplus$  12-voltového akumulátora vášho vozidla.
3. Pripojte druhý koniec prvého štartovacieho kábla k svorkе  $\oplus$  pomocného akumulátora.
  - ▶ Používajte iba 12-voltový pomocný akumulátor.
  - ▶ Ak na nabíjanie 12-voltového akumulátora používate nabíjačku automobilových akumulátorov, vyberte nižšie nabíjacie napätie ako 15 V. Informácie o správnom nastavení nájdete v návode na používanie nabíjačky.
4. Pripojte druhý štartovací kábel k svorkе  $\ominus$  pomocnej batérie.

### Postup štartovania pomocou štartovacích káblov

## **⚠ VÝSTRAHA**

V prípade nedodržania správneho postupu môže 12-voltový akumulátor vybuchnúť a vážne zraniť okolostojace osoby.

Všetky zdroje iskier, plamene a dymiace materiály musia byť v bezpečnej vzdialenosti od 12-voltového akumulátora.

### POZNÁMKA

Ak je 12-voltový akumulátor vystavený extrémnemu chladu, elektrolyt vnútri môže zamrznúť. Pri pokuse o naštartovanie pomocou štartovacích káblov so zamrznutým akumulátorom môže dôjsť k prasknutiu 12-voltového akumulátora.

Bezpečne pripojte svorky štartovacích káblov, aby sa nezošmykli pri vibráciách motora. Dávajte pozor, aby sa štartovacie káble nezamotali a konce káblov sa vzájomne nedotkli pri pripájaní alebo odpájaní.

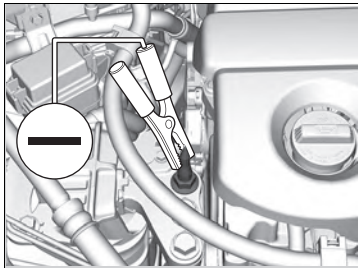

5. Pripojte druhý koniec štartovacieho kábla k skrutke (pozrite obrázok). Nepripájajte tento štartovací kábel k žiadnej inej časti vozidla.
6. Ak je vozidlo pripojené k inému vozidlu, naštartujte motor pomocného vozidla a jemne zvýšte jeho otáčky.
7. Pokúste sa naštartovať motor vozidla. Ak sú jeho otáčky pomalé, skontrolujte, či majú štartovacie káble dobrý kontakt medzi kovovými časťami.

#### ▶ Postup štartovania pomocou štartovacích káblov

Výkon 12-voltového akumulátora sa znižuje v chladných podmienkach a môže zabrániť naštartovaniu motora.

## ■ Čo robiť po spustení systému napájania

Keď systém napájania vozidla naštartoval, odpojte štartovacie káble v nasledujúcom poradí.

1. Odpojte štartovací kábel od skrutky vo vozidle.
2. Odpojte druhý koniec štartovacieho kábla od svorky  $\ominus$  pomocnej batérie.
3. Odpojte štartovací kábel od svorky  $\oplus$  12-voltového akumulátora vášho vozidla.
4. Odpojte druhý koniec štartovacieho kábla od svorky  $\oplus$  pomocného akumulátora.

Nechajte vozidlo skontrolovať v najbližšom servise alebo predajcovi.



## ►► Postup štartovania pomocou štartovacích káblov

Po opätovnom pripojení akumulátora a nastavení režimu napájania do polohy ZAPNUTÉ sa môžu naoranžovo rozsvietiť indikátory asistenčného systému stability vozidla (VSA), adaptívneho tempomatu (ACC) s funkciou sledovania vozidiel pri nízkych rýchlostiach, brzdového systému (oranžový), bezpečnostnej podpory a nízkeho tlaku v pneumatikách/systému výstrahy poklesu tlaku v pneumatikách spolu s hlásením v rozhraní s informáciami pre vodiča.

Prejdite krátku vzdialenosť rýchlosťou vyššou ako 20 km/h. Všetky indikátory by mali zhasnúť. Ak niektorý z nich nezhasne, nechajte vozidlo skontrolovať u predajcu.

## Ako zvládnuť prehrievanie

Symptómy prehrievania sú nasledovné:

- Ak sa v rozhraní s informáciami pre vodiča zobrazí hlásenie  **Vysoká teplota systému napájania. Výkon sa môže znížiť.**
- V informačnom rozhraní vodiča sa zobrazí hlásenie  **Engine temperature too hot** (Teplota motora je príliš vysoká). **Nepokračujte v jazde. Allow engine to cool** (Nechajte motor vychladnúť).
- Z priestoru motora uniká para alebo jemné kvapôčky.

**Ak sa v rozhraní s informáciami pre vodiča zobrazí hlásenie  Vysoká teplota systému napájania. Výkon sa môže znížiť.**

Ak sa v rozhraní s informáciami pre vodiča zobrazí hlásenie  **Vysoká teplota systému napájania. Výkon sa môže znížiť**, keď je teplota systému napájania vysoká.

1. Okamžite zastavte vozidlo na bezpečnom mieste.
  - ▶ Použite parkovaciu brzdzu a prevodovku zaradte do polohy **P**. Vypnite všetko príslušenstvo a zapnite výstražné svetlá.
2. Nechajte režim napájania v polohe ZAPNUTÉ a počkajte, kým hlásenie nezmizne.
  - ▶ Ak sa hlásenie neprestane zobrazovať, nechajte vozidlo skontrolovať predajcovi.

**V informačnom rozhraní vodiča sa zobrazí hlásenie  Engine temperature too hot (Teplota motora je príliš vysoká). Nepokračujte v jazde. Nechajte motor vychladnúť.**

**Čo je potrebné urobiť ako prvé**

1. Okamžite zastavte vozidlo na bezpečnom mieste.
2. Vypnite všetko príslušenstvo a zapnite výstražné svetlá.
  - ▶ **Ak neuniká para ani jemné kvapôčky:** Nechajte systém napájania zapnutý a otvorte kapotu.
  - ▶ **Ak uniká para alebo jemné kvapôčky:** Vypnite systém napájania a počkajte, kým jav nezmizne. Potom otvorte kapotu.

» Ako zvládnuť prehrievanie

### **VÝSTRAHA**

Para a sprška kvapiek z prehriateho motora vás môžu vážne opariť.

Neotvárajte kapotu, ak spod nej vychádza para.

#### POZNÁMKA

Pokračovanie v jazde s hlásením  **Engine temperature too hot** (Teplota motora je príliš vysoká) **Nepokračujte v jazde. Nechajte motor vychladnúť.** v rozhraní s informáciami pre vodiča môže spôsobiť poškodenie motora.

Ak sa v rozhraní s informáciami pre vodiča zobrazí hlásenie  **Vysoká teplota systému napájania. Výkon sa môže znížiť**, vaše vozidlo má menšiu schopnosť zrýchľovať a môže byť ťažšie rozbehnúť sa na svahu.



### ■ Čo je potrebné urobiť ďalej

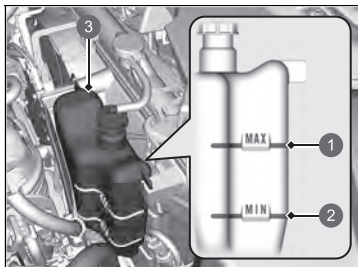

1 MAX

2 MIN

3 Rezervná nádrž

1. Skontrolujte, či je chladiaci ventilátor v činnosti, a vypnite systém napájania, keď hlásenie  **Teplota motora je príliš vysoká. Nepokračujte v jazde. Nechajte motor vychladnúť.** v rozhraní s informáciami pre vodiča zmizne.

► Ak ventilátor chladenia nepracuje, okamžite vypnite systém napájania.

2. Keď motor vychladne, skontrolujte hladinu chladiacej kvapaliny a skontrolujte, či zo súčastí chladiaceho systému neuniká kvapalina.

► Ak je nízka hladina chladiacej kvapaliny v rezervnej nádržke, dolievajte chladiacu kvapalinu, kým hladina nedosiahne značku **MAX**.

► Ak v rezervnej nádrži nie je žiadna chladiaca kvapalina, skontrolujte, či je chladič chladný. Zakryte uzáver chladiča hrubou tkaninou a otvorte ho. V prípade potreby pridajte chladiacu kvapalinu až po základňu plniaceho hrdla a založte uzáver späť.

### ■ Čo je potrebné urobiť nakoniec

Po dostatočnom ochladení motora zapnite systém napájania.

Ak sa hlásenie  **Teplota motora je príliš vysoká. Nepokračujte v jazde. Nechajte motor vychladnúť.** nezobrazí, pokračujte v jazde. Ak sa znova zobrazí, požiadajte predajcu o opravu.

### ►► Ako zvládnuť prehrievanie

## ⚠ VÝSTRAHA

Ak odmontujete uzáver chladiča, keď je motor horúci, môže vystreknúť chladiaca kvapalina, ktorá vás môže vážne opariť.

Pred odmontovaním uzáveru chladiča nechajte vždy motor a chladič vychladnúť.

Ak vyteká chladiaca kvapalina, obráťte sa na predajcu kvôli oprave.

Ako núdzový/dočasný prostriedok použite výlučne vodu. Nechajte predajcu prepláchnuť systém čo najskôr vhodnou nemrznúcou kvapalinou.

## Ak sa zobrazí výstraha Nízky tlak motorového oleja



### ■ Dôvody zobrazenia výstrahy

Rozsvieti sa, keď je nízky tlak motorového oleja.

### ■ Čo robiť hneď po zobrazení výstrahy

1. Okamžite s vozidlom zaparkujte na rovnej ploche na bezpečnom mieste.
2. V prípade potreby zapnite výstražné svetlá.

### ■ Čo robiť po zaparkovaní vozidla

1. Vypnite systém napájania a nechajte ho tak približne tri minúty.
2. Otvorte kapotu a skontrolujte hladinu oleja.
  - ▶ Podľa potreby doplňte olej.
  - ▶ **Kontrola oleja** Str. 630
3. Naštartujte motor a skontrolujte výstrahu **Nízky tlak motorového oleja**.
  - ▶ Výstraha zmizne: Môžete znova jazdiť.
  - ▶ Výstraha nezmizne do 10 sekúnd: Okamžite vypnite systém napájania, obráťte sa na predajcu a požiadajte ho o opravu.

## Ak sa rozsvieti indikátor systému nabíjania 12-voltového akumulátora



### ■ Dôvody rozsvietenia indikátora

Rozsvieti sa pri probléme so systémom nabíjania.

### ■ Čo robiť po rozsvietení indikátora

Zastavte na bezpečnom mieste a nechajte vozidlo ihneď skontrolovať predajcovi.

### » Ak sa zobrazí výstraha Nízky tlak motorového oleja

#### POZNÁMKA

Spustenie motora s nízkym tlakom oleja môže takmer okamžite spôsobiť jeho vážne mechanické poškodenie.

### » Ak sa rozsvieti indikátor systému nabíjania 12-voltového akumulátora

Ak potrebujete na chvíľu zastaviť, nevypínajte systém napájania. Systém napájania používa na naštartovanie 12-voltový akumulátor. Ak systém napájania vypnete, kým tento indikátor svieti, pravdepodobne nebude možné znovu zapnúť systém napájania.

## Ak sa zobrazí upozornenie Znížená účinnosť zastavenia



### ■ Dôvody zobrazenia výstrahy

Zobrazí sa, keď sa zníži účinnosť brzdenia.

### ■ Čo robiť hneď po zobrazení výstrahy

Spomalte a jazdite opatrne. Nechajte vozidlo skontrolovať predajcovi.

## Ak sa rozsvieti alebo bliká indikátor poruchy



### ■ Dôvody rozsvietenia alebo blikania indikátora

- Rozsvieti sa, ak sa vyskytne problém so systémom regulácie emisií z motora alebo so systémom elektrického vozidla.
- Bliká, keď sa zistí chybné zapálenie motora.

### ■ Čo robiť po rozsvietení indikátora

- Nejazdite vysokou rýchlosťou a bezodkladne nechajte vozidlo skontrolovať u predajcu.
- Rozsvieti sa, keď sa v palivovej nádrži nenachádza žiadny benzín a zhasne po naplnení palivom, zapnutí režimu napájania, jazde vozidla a viacnásobnom vypnutí systému napájania. Ak nezmizne, nechajte vozidlo skontrolovať u predajcu/v servise.

### ■ Čo robiť, keď indikátor bliká

Zaparkujte vozidlo na bezpečnom mieste bez horľavých látok a počkajte s vypnutým motorom minimálne 10 minút alebo viac, kým motor vychladne.

### ►► Ak sa rozsvieti alebo bliká indikátor poruchy

#### POZNÁMKA

Ak jazdíte s rozsvieteným indikátorom poruchy, systém riadenia emisií a motor sa môžu poškodiť.

Ak po naštartovaní motora začne znova blikáť indikátor poruchy, dopravte vozidlo k najbližšiemu predajcovi maximálnou rýchlosťou 50 km/h. Nechajte vozidlo skontrolovať.

## Ak sa rozsvieti alebo bliká indikátor brzdového systému (červený)



### ■ Dôvody rozsvietenia indikátora

- Hladina brzdovej kvapaliny je nízka.
- Brzdový systém má poruchu.

### ■ Čo robiť po rozsvietení indikátora počas jazdy

Stlačte jemne brzdový pedál, aby ste skontrolovali jeho tlak.

- Ak je normálny, skontrolujte hladinu brzdovej kvapaliny, keď najbližšie zastavíte.
- Ak nie je normálny, ihneď konajte. Niekoľkokrát potiahnite páčkový volič spomalenia , aby sa vozidlo spomalilo rekuperačným brzdením.

### ■ Dôvody blikania indikátora

- Vyskytol sa problém so systémom elektrickej parkovacej brzdy.

### ■ Čo robiť, keď indikátor bliká

- – Nepoužívajte parkovaciu brzdú a nechajte vozidlo ihneď skontrolovať predajcovi.

### ►► Ak sa rozsvieti alebo bliká indikátor brzdového systému (červený)

Nechajte vozidlo okamžite opraviť.

Je nebezpečné jazdiť s nízkou hladinou brzdovej kvapaliny. Ak necítite odpor brzdového pedálu, okamžite zastavte na bezpečnom mieste. Ak to bude potrebné, potiahnite páčkový volič spomalenia , aby sa vozidlo spomalilo rekuperačným brzdením.

Ak sa súčasne rozsvieti indikátor brzdového systému (červený) a indikátor systému **ABS**, nefunguje elektronický systém rozdelenia brzdovej sily. Pri náhlom brzdení môže dôjsť k nestabilite vozidla. Nechajte vozidlo ihneď skontrolovať predajcovi.

Ak bliká indikátor brzdového systému (červený) a zároveň sa rozsvieti indikátor brzdového systému (oranžový), parkovacia brzda nemusí fungovať.  
– Nepoužívajte parkovaciu brzdú a nechajte vozidlo ihneď skontrolovať predajcovi.

### ►► Ak sa rozsvieti alebo bliká indikátor brzdového systému (červený) a súčasne sa rozsvieti indikátor brzdového systému (oranžový)

Str. 700

## Ak sa rozsvieti indikátor systému elektrického posilňovača riadenia (EPS)



### ■ Dôvody rozsvietenia indikátora

Rozsvieti sa v prípade problému so systémom EPS alebo systémom monitorovania pozornosti vodiča.

### ■ Čo robiť po rozsvietení indikátora

- Zastavte vozidlo na bezpečnom mieste a znova zapnite systém napájania. Ak sa indikátor rozsvieti a zostane svietiť, vozidlo nechajte okamžite skontrolovať predajcovi.
- Ak sa v rozhraní s informáciami pre vodiča nezobrazí upozornenie , **Nepokračujte v jazde**, okamžite zastavte na bezpečnom mieste a obráťte sa na predajcu.

## Ak sa rozsvieti alebo bliká indikátor brzdového systému (červený) a súčasne sa rozsvieti indikátor brzdového systému (oranžový)



(červený)

- Ak sa rozsvieti alebo bliká indikátor brzdového systému (červený) a zároveň sa rozsvieti indikátor brzdového systému (žltý), manuálne alebo automaticky uvoľnite parkovaciu brzdu.

➤ Parkovacia brzda Str. 577



(oranžový)

- Ak indikátor brzdového systému (červený) nepretržite svieti alebo bliká, keď sa rozsvieti indikátor brzdového systému (oranžový), zastavte vozidlo na bezpečnom mieste a ihneď ho nechajte skontrolovať u predajcu.
  - Na zaistenie vozidla proti pohybu preradte prevodovku do polohy **P**.
- Ak zhasne len indikátor brzdového systému (červený), nepoužívajte parkovaciu brzdu a ihneď nechajte vozidlo skontrolovať u predajcu.

- ☒ Ak sa rozsvieti alebo bliká indikátor brzdového systému (červený) a súčasne sa rozsvieti indikátor brzdového systému (oranžový)

Ak aktivujete parkovaciu brzdu, nebude sa musieť dať uvoľniť.

Ak sa súčasne rozsvieti indikátor brzdového systému (červený) a indikátor brzdového systému (oranžový), parkovacia brzda funguje.

Ak bliká indikátor brzdového systému (červený) a zároveň sa rozsvieti indikátor brzdového systému (oranžový), parkovacia brzda nemusí fungovať, pretože kontroluje systém.

## Ak sa rozsvieti alebo začne blikať indikátor nízkeho tlaku v pneumatikách/systému výstrahy poklesu tlaku v pneumatikách



### ■ Dôvody rozsvietenia alebo blikania indikátora

Tlak v pneumatikách je výrazne nižší alebo nebol nakalibrovaný systém výstrahy poklesu tlaku v pneumatikách. Ak v systéme výstrahy poklesu tlaku v pneumatikách došlo k problému, indikátor bliká približne jednu minútu a potom zostane svietiť.

### ■ Čo robiť po rozsvietení indikátora

Jazdite opatrne a vyhýbajte sa náhlemu zatáčaniu a brzdeniu. Odstavte vozidlo na bezpečnom mieste. Skontrolujte tlak v pneumatikách a upravte ho na požadovanú úroveň. Požadovaný tlak v pneumatikách je uvedený na štítku, ktorý sa nachádza na stĺpiku dverí vodiča.

- Po úprave tlaku pneumatiky nakalibrujte systém výstrahy poklesu tlaku v pneumatikách.

🔧 **Systém výstrahy poklesu tlaku v pneumatikách** Str. 475

### ■ Čo robiť, keď indikátor bliká a potom zostane svietiť

Čo najskôr nechajte skontrolovať pneumatiku predajcom.

🔧 Ak sa rozsvieti alebo začne blikať indikátor nízkeho tlaku v pneumatikách/systému výstrahy poklesu tlaku v pneumatikách

#### POZNÁMKA

Jazda s mimoriadne podhustenými pneumatikami môže spôsobovať ich prehriatie. Prehriata pneumatika môže zlyhať. Vždy nahustite pneumatiky na predpísaný tlak.

## Ak indikátor systému prevodovky bliká súčasne s výstražnou správou



### ■ Dôvody blikania indikátora

Porucha prevodovky.

### ■ Čo robiť, keď indikátor bliká

Nechajte vozidlo ihneď skontrolovať predajcovi.

### ▶ Ak indikátor systému prevodovky bliká súčasne s výstražnou správou

Pravdepodobne nebude možné zapnúť systém napájania.

Pri parkovaní vozidla nezabudnite zatiahnuť parkovaciu brzdu.

Ak potrebujete odtrhnúť vozidlo, obráťte sa na profesionálnu odťahovú službu.

▶ **Núdzové odťahovanie** Str. 710



## Umiestnenie poistiek

Ak niektoré elektrické zariadenie nefunguje, nastavte režim napájania do polohy VOZIDLO VYPNUTÉ (ZÁMOK) a overte, či nie je vypálená príslušná poistka.

### Poistková skrinka v priestore motora

Nachádza sa v blízkosti 12-voltového akumulátora. Zatláčením na zarážky otvoríte skrinku. Umiestnenie poistiek je znázornené na obrázku nižšie. Nájdiť požadovanú poistku podľa čísla poistky na obrázku a v tabuľke.

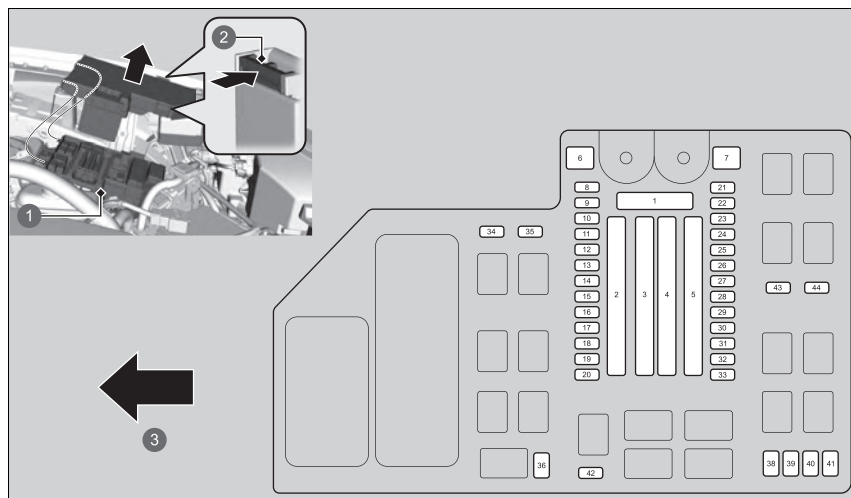

- 1 Poistková skrinka
- 2 Príchytky
- 3 Vpredu

**■ Chránený obvod a menovitá hodnota poistiek**

	Chránený obvod	Hodnota v ampéroch
1	AKUMULÁTOR	175 A
	A/C PTC1*	40 A
	–	40 A
	MOŽNOSŤ POISTKOVEJ SKRINKY	60 A
	–	40 A
2	MOŽNOSŤ 2 POISTKOVEJ SKRINKY	40 A
	–	30 A
	POISTKOVÁ SKRINKA, HLAVNÁ	60 A
3	–	30 A
	–	30 A
	–	70 A
	VYHRIEVANIE ZADNÉHO OKNA	30 A
	MOTOR PTG*	40 A
	A/C PTC3*	40 A
	HTR MTR	40 A
	ESB	40 A
	ABS/VSA MTR	40 A
	RFC	40 A
4	MOTOR P-ACT	30 A
	HLAVNÉ ZAPAĽOVANIE	30 A
	MOŽNOSŤ 6	30 A
	–	30 A

	Chránený obvod	Hodnota v ampéroch
5	–	30 A
	STIERAČ	30 A
	EPS	70 A
	ZAPAĽOVANIE (HL.) 2	30 A
	ABS/VSA FSR	40 A
	POISTKOVÁ SKRINKA, (HL.) 2	40 A
6	VODNÉ ČERPADLO ENG	40 A
	–	–
7	–	–
8	ZOSILŇOVAČ ZVUKU*	30 A
9	SLNEČNÁ CLONA*	20 A
10	AUDIO SUB	7,5 A
11	–	–
12	UZAMKNUTIE NAJVVYŠŠEJ ÚROVNE*	20 A
13	H/STRG*	10 A
14	BATÉRIA IR	10 A
15	H/L ADJ*	15 A
16	–	–
17	OSTREKOVAČ	15 A
18	KLAKSÓN	10 A
19	CÚVACIE SVETLO	15 A
20	AUDIOSYSTÉM	15 A
21	R/M1	20 A
22	DBW	15 A
23	R/M2	20 A

	Chránený obvod	Hodnota v ampéroch
24	CÚVACIE SVETLO (FI ECU)	10 A
25	IGP	15 A
26	DCU	10 A
27	LCM L	20 A
28	INJ	20 A
29	STOP	10 A
30	LCM R	20 A
31	CIEVKA ZAPAĽ.	15 A
32	EVTC	20 A
33	VÝSTRAHA	15 A
34	IGA:	10 A
35	–	–
36	–	–
38	PCU EWP	10 A
39	P-ACT DRV	10 A
40	IGB	10 A
41	IGPS(LAF)	10 A
42	MON2	10 A
43	–	–
44	–	–

## Poistková skrinka v interiéri

Nachádza sa pod prístrojovou doskou.

Umiestnenie poistiek je znázornené na obrázku nižšie.

Nájdite požadovanú poistku podľa čísla poistky na obrázku a v tabuľke.

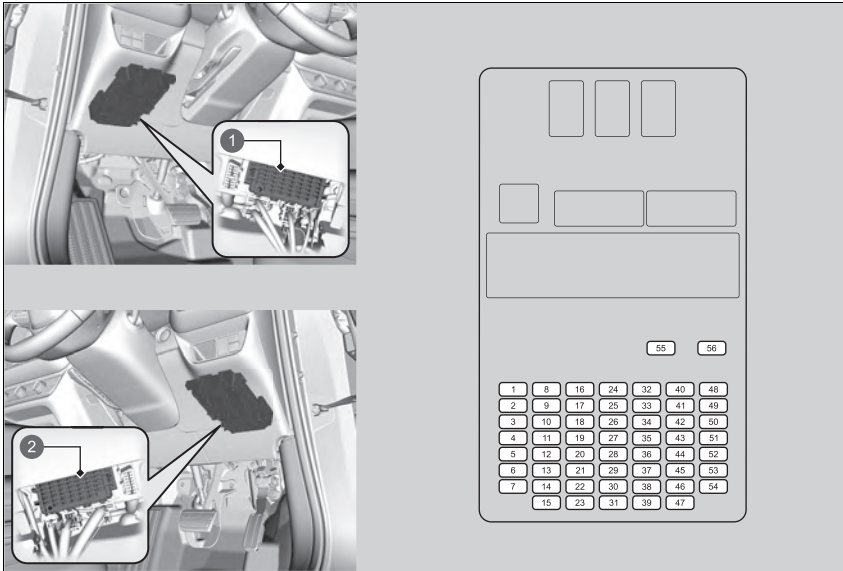

- 1 Poistková skrinka (typ vozidla s ľavostranným riadením)
- 2 Poistková skrinka (typ vozidla s pravostranným riadením)

■ **Chránený obvod a menovitá hodnota poistiek**

	Chránený obvod	Hodnota v ampéroch
1	P/W DR	20 A
2	P/W AS	20 A
3	P/W RR R	20 A
4	P/W RR L	20 A
5	VOLITEĽNÉ PRÍSLUŠENSTVO	10 A
6	SRS	10 A
7	T/G MTR*	10 A
8	IDAS/HUD*	10 A
9	ZÁSUVKA FR ACC	20 A
10	ZÁMOK DVERÍ	20 A
11	MERAČ	10 A
12	ST CUT RLY	10 A
13	MOŽNOSŤ 2	10 A
14	MOŽNOSŤ 6 (VB SOL)	10 A
15	ODOMKNUTIE DVERÍ VODIČA	10 A
16	PANORAMATICKÁ STRECHA*	20 A
17	SBW	10 A
18	–	–
19	–	–
20	ZADNÉ HMLOVÉ SVETLO	10 A
21	ZÁSUVKA ACC V BATOŽ. PRIESTORE*	20 A
22	SMART	10 A
23	ZÁMOK DVERÍ VODIČA	10 A
24	–	–
25	IMG	10 A

	Chránený obvod	Hodnota v ampéroch
26	SRS	10 A
27	Alternátor	10 A
28	ABS/VSA	10 A
29	PALIVOVÉ ČERPADLO	20 A
30	ODOMKNUTIE DVERÍ NA ĽAVEJ STRANE	10 A
31	ODOMKNUTIE DVERÍ NA PRAVEJ STRANE	10 A
32	–	–
33	USB CHG*	10 A
34	–	–
35	–	–
36	ZATVÁRAČ PTG*	20 A
37	–	20 A
38	IGA2	20 A
39	ZAMKNUTIE DVERÍ NA PRAVEJ STRANE	10 A
40	ZÁZNAM EL. OVLAD. SEDADLA/NASTAVENIE HI VZADU*	20 A
41	POSÚVANIE EL. OVLAD. SEDADLA/NASTAVENIE HI VPREDU*	20 A
42	IG1 MON	10 A
43	A/C	10 A
44	DRL	10 A
45	ACC	10 A

	Chránený obvod	Hodnota v ampéroch
46	ACC (UZAMKNUTIE KĽÚČA)	10 A
47	ZAMKNUTIE DVERÍ NA ĽAVEJ STRANE	10 A
48	PREDNÉ VYHRIEVANÉ SEDADLO	20 A
49	AS ZÁZNAM EL. OVLAD. SEDADLA*	20 A
50	–	–
51	ZADNÉ VYHRIEVANÉ SEDADLO*	20 A
52	–	–
53	AS POSÚVANIE EL. OVLAD. SEDADLA*	20 A
54	MOŽNOSŤ 1/VEKO PALIVOVEJ NÁDRŽE	10 A
55	–	–
56	–	–

## Kontrola a výmena poistiek

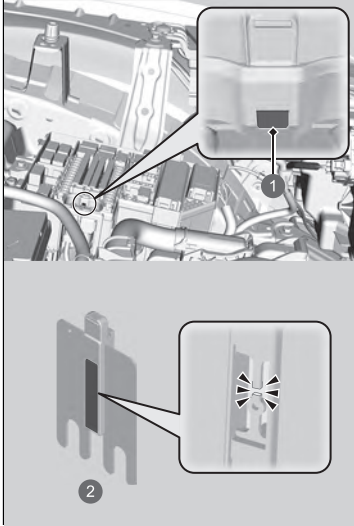

- ❶ Otvor
- ❷ Hlavná poistka

1. Nastavte režim napájania VOZIDLO VYPNUTÉ (ZÁMOK). Vypnite svetlomety a všetko príslušenstvo.
2. Demontujte kryt poistkovej skrine.
3. Skontrolujte veľkú poistku v priestore motora.
  - Na poistku sa pozrite cez otvor.
  - Ak je poistka vypálená, nechajte ju vymeniť u predajcu.

### ► Kontrola a výmena poistiek

#### POZNÁMKA

Výmena poistky za silnejšiu výrazne zvyšuje riziko poškodenia elektrického systému.

Pomocou tabuliek vyhľadajte predmetnú poistku a overte hodnotu prúdovej intenzity.

► **Umiestnenie poistiek** Str. 703

Vymeňte poistku s rovnakou špecifikovanou hodnotou prúdu.

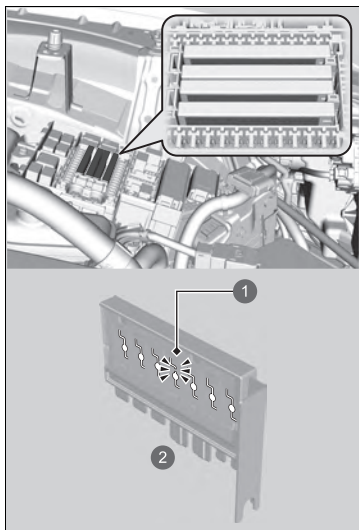

- 1 Vypálená poistka
- 2 Kombinovaná poistka

4. Skontrolujte kombinované poistky v poistkovej skrinke v priestore motora.
  - Pozrite si priestor medzi poistkami.
  - Ak je poistka vypálená, nechajte ju vymeniť u predajcu.

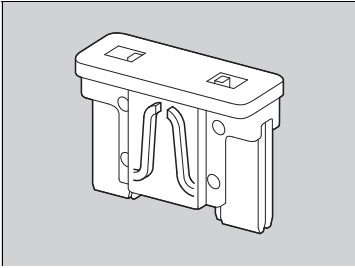

5. Skontrolujte malé poistky v priestore motora a vnútri vozidla.
  - Ak nájdete vypálenú poistku, vyťahnite ju pomocou bežne dostupného nástroja na vytiahnutie poistky a vymeňte ju za novú.

Ak potrebujete odtiahnuť vozidlo, obráťte sa na profesionálnu odťahovú službu.

## ■ Plošinové vybavenie

Operátor naloží vozidlo na zadnú časť nákladného vozidla.

**Toto je najlepší spôsob prepravy vozidla.**

## ■ Zdvíhacie zariadenie kolies

Odťahovacie vozidlo používa dve otočné ramená, ktoré idú pod predné pneumatiky a nadvihnú ich zo zeme. Zadné kolesá zostanú na zemi. **Toto je prijateľný spôsob odtiahnutia vozidla.**

## » Núdzové odťahovanie

### POZNÁMKA

Pri pokuse nadvihnúť alebo odtiahnuť vozidlo za nárazníky môže dôjsť k vážnemu poškodeniu. Nárazníky nie sú určené ako nosné časti hmotnosti vozidla.

Skontrolujte, či je parkovacia brzda uvoľnená. Ak nemôžete uvoľniť parkovaciu brzdú, vozidlo sa musí prepraviť pomocou plošinového vybavenia.

➔ **Parkovacia brzda** Str. 577

Nesprávne ťahanie, napríklad ťahanie za obytným vozidlom alebo iným motorovým vozidlom, môže poškodiť prevodovku.

Nikdy neťahajte vozidlo iba s lanom alebo reťazou. Je to nebezpečné, pretože laná a reťaze sa môžu posúvať zo strany na stranu alebo sa pretrhnúť.

### Typ vozidla s pravostranným riadením

Pred ťahaním vozidla deaktivujte snímač náklonu systému zabezpečenia, ak je potrebné systém nastaviť.

➔ **Snímač náklonu**\* Str. 224



## ■ Čo je potrebné urobiť, ak nemôžete odomknúť dverka otvoru na dopĺňanie paliva

Ak nemôžete odomknúť dverka otvoru na dopĺňanie paliva, použite nasledovný postup.

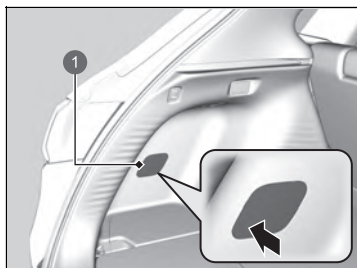

1 Kryt

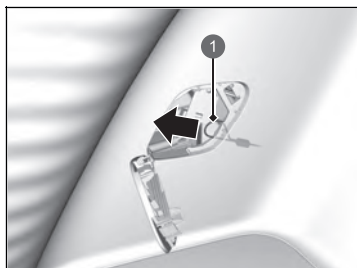

1 Kábel uvoľnenia

1. Otvorte dvere batožinového priestoru.
2. Zatlačte na roh krytu a potom odstráňte kryt.

3. Potiahnite kábel uvoľnenia, ako je to znázornené.
4. Otvorte dverka otvoru na dopĺňanie paliva.

➤ **Dopĺňanie paliva** Str. 602

## ☒ Čo je potrebné urobiť, ak nemôžete odomknúť dverka otvoru na dopĺňanie paliva

Po vykonaní týchto krokov sa obráťte na predajcu, aby skontroloval vozidlo.

## Ak nemôžete otvoriť dvere batožinového priestoru

### ■ Čo je potrebné urobiť, keď nemôžete otvoriť dvere batožinového priestoru

Ak nemôžete otvoriť dvere batožinového priestoru, použite nasledujúci postup.

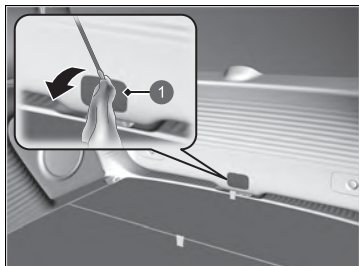

1 Kryt

1. Pomocou plochého skrutkovača demontujte kryt na zadnej časti dverí batožinového priestoru.

► Obaľte hrot plochého skrutkovača handričkou, aby ste nepoškriabali kryt.

### ☒ Čo je potrebné urobiť, keď nemôžete otvoriť dvere batožinového priestoru

Nasledujúci postup:

Po vykonaní týchto krokov sa obráťte na predajcu, aby skontroloval vozidlo.

Keď otvárate dvere batožinového priestoru zvnútra, dbajte na to, aby ste mali dostatok priestoru okolo dverí batožinového priestoru a aby ste nimi do nikoho alebo ničoho nenarazili.



1 Páčka



1 Páčka

2. Ak chcete otvoriť dvere batožinového priestoru, potlačte dvere batožinového priestoru so súčasným posunutím páčky doprava pomocou plochého skrutkovača.



# Informácie

Táto kapitola obsahuje technické údaje o vozidle, informácie o umiestnení identifikačných čísel a ďalšie zákonom vyžadované informácie.

**Technické údaje**.....716

## **Identifikačné čísla**

Identifikačné číslo vozidla (VIN), číslo motora,  
číslo elektromotora a číslo prevodovky.....719

**Zariadenia emitujúce rádiové vlny\*** .....720

**Vyhlásenie o zhode – prehľad obsahu\***.....767

## **Licencia softvéru s otvoreným zdrojovým kódom**

Licencia softvéru s otvoreným zdrojovým  
kódom pre ukazovatele.....769

Licencia na softvér TCU s otvoreným  
zdrojovým kódom\* .....769

\* Nie je k dispozícii u všetkých modelov

## ■ Technické údaje o vozidle

Model	ZR-V
Pohotovostná hmotnosť	1 585 – 1 635 kg
Maximálna povolená hmotnosť	Prečítajte si informácie na certifikačnom štítku na stĺpiku dverí vodiča <sup>*1</sup> Prečítajte si informácie na certifikačnom štítku na stĺpiku dverí spolujazdca <sup>*2</sup>
Maximálne povolené zaťaženie nápravy	Prečítajte si informácie na certifikačnom štítku na stĺpiku dverí vodiča <sup>*1</sup> Prečítajte si informácie na certifikačnom štítku na stĺpiku dverí spolujazdca <sup>*2</sup>

\*1: Typ vozidla s ľavostranným riadením

\*2: Typ vozidla s pravostranným riadením

## ■ Technické údaje o motore

Typ	Vodou chladený radový 4-valcový motor typu DOHC	
Vítanie valcov × zdvih	81,0 × 96,7 mm	
Objem valcov	1 993 cm <sup>3</sup>	
Kompresný pomer	13,9 : 1	
Zapalovacie sviečky	NGK	DILZKAR7G11Y

## ■ Palivo

Typ	<ul style="list-style-type: none"> <li>• Benzinové/gasoholové palivo podľa normy EN 228</li> <li>• Kvalitný bezolovnatý benzín/gasohol s hodnotou až E10 (90 % benzínu a 10 % etanolu), oktánové číslo merané výskumnou metódou minimálne 95</li> </ul>
-----	---

Objem palivovej nádrže 57 l

## ■ 12-voltový akumulátor

Objem	36 AH(5)/45 AH(20)
-------	--------------------

## ■ Kvapalina ostrekovača

Objem nádrže	1,5 l
--------------	-------

## ■ Žiarovky

Svetlomety (stretávacie svetlá)	LED
Svetlomety (dialkové svetlá)	LED
Predné smerové svetlá, pozíčné svetlá, denné prevádzkové svetlá	LED
Aktívne odbočovacie svetlá *	LED
Bočné smerové svetlá (na bočných zrkadlách)	LED
Brzdové svetlá	LED
Koncové svetlá	LED
Zadné smerové svetlá	LED
Cúvacie svetlo	LED
Zadné hmlové svetlo	LED
Zadné osvetlenie evidenčného čísla	LED
Tretie brzdové svetlo	LED
Interiérové svetlá	
Predné a zadné svetlá na čítanie	LED
Okolité osvetlenie *	LED
Osvetlenie zrkadla v slnečnej clone	2,0 W
Spodné svetlo *	LED
Svetlo na plechu podlahy	LED
Osvetlenie batožinového priestoru	LED

## ■ Brzdová kvapalina

Predpísaná	Brzdová kvapalina s označením DOT 3 alebo DOT 4
------------	---

## ■ Klimatizácia

Typ chladiva	HFO-1234yf (R-1234yf)
Plniace množstvo	435 – 485 g <sup>1</sup> 445 – 495 g <sup>2</sup>

\*1: Typ vozidla s ľavostranným riadením

\*2: Typ vozidla s pravostranným riadením

## ■ Kvapalina prevodovky

Predpísaná	Honda HEVF-Type 1
Objem	Výmena 2,2l

## ■ Motorový olej

Odporúčany	Modely určené pre európske krajiny a Ukrajinu
	Motorový olej značky Honda, typ 2.0 Originálny motorový olej značky Honda 0W-20 ACEA C5 0W-20
Objem	Okrem modelov určených pre európske krajiny a Ukrajinu
	Originálny motorový olej značky Honda 0W-20 ACEA C5 0W-20
	Výmena 3,7l
	Výmena vrátane filtra 4,0l

## ■ Chladiaca kvapalina motora

Predpísaná	Celoročná nemrzúca/chladiaca kvapalina Honda, typ 2
Pomer miešania	50/50 s destilovanou vodou
Objem	5,73 l <sup>1</sup>
	5,72 l <sup>2</sup>
	(zmena vrátane zostávajúceho objemu 0,62 l v rezervnej nádrži)

\*1: Typ vozidla s ľavostranným riadením

\*2: Typ vozidla s pravostranným riadením

## ■ Pneumatika

	Velkosť	225/55R18 98H
Normálne	Velkosť	225/55R18 98H
	Tlak	Prečítajte si informácie na štítku na stĺpiku dverí na strane vodiča.
Velkosť kolesa	Normálne	18 x 7J

## ■ Vzduchový kompresor Honda TRK

Vážená úroveň akustického tlaku emisií	81 dB (A)
Vážená úroveň akustického výkonu	89 dB (A)

## ■ Brzdy

Typ	S posilňovačom
Vpredu	Odvetrávaný disk
Vzadu	Plný disk
Parkovanie	Elektrická parkovacia brzda

## ■ Rozmery vozidla

Dĺžka	4 568 mm
Šírka	1 840 mm
Výška	1 613 mm
Rázvor	2 657 mm
Rozchod	Vpredu 1 595 mm
	Vzadu 1 615 mm

## ■ Bod upevnenia/zadný presah ťažného zariadenia

### Rozmery

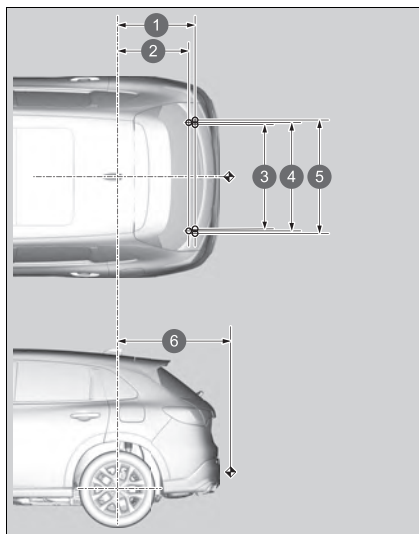

- 1 716 mm
- 2 652 mm
- 3 958 mm
- 4 1 000 mm
- 5 1 042 mm
- 6 1 021 mm

### POZNÁMKA:

1. ○ označuje body upevnenia ťažnej tyče.
2. ◄ označuje bod pripojenia ťažnej tyče.

### ■ Max. hmotnosť ťahania

Brzdený prívies	750 kg
Nebrzdený prívies	700 kg
Maximálne povolené zvislé zataženie na ťažné zariadenie	75 kg



## Identifikačné číslo vozidla (VIN), číslo motora, číslo elektromotora a číslo prevodovky

Vaše vozidlo má 17-miestne identifikačné číslo (VIN), ktoré sa používa na registráciu vozidla na účely záruky, na registráciu a poistenie vozidla. Číslo VIN, číslo motora, číslo elektromotora a číslo prevodovky sa vo vašom vozidle nachádzajú na nasledujúcich miestach.

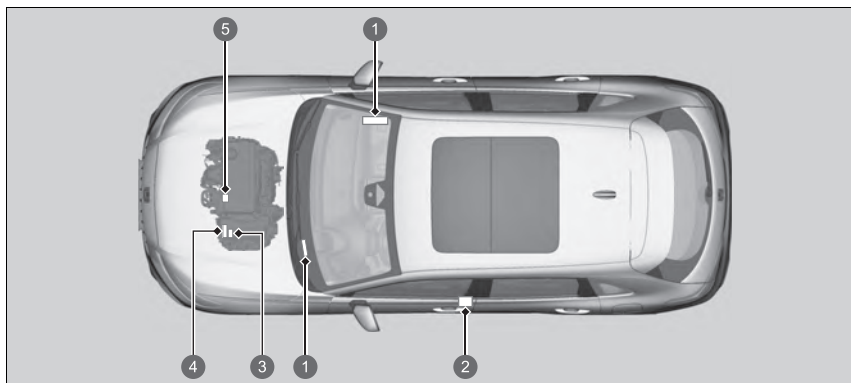

- 1 Identifikačné číslo vozidla
- 2 Certifikačný štítok / identifikačné číslo vozidla / číslo motora
- 3 Číslo prevodovky
- 4 Číslo elektromotora
- 5 Číslo motora

### Identifikačné číslo vozidla (VIN), číslo motora, číslo elektromotora a číslo prevodovky

Vnútrotné identifikačné číslo vozidla (VIN) sa nachádza pod krytom.



- 1 Kryt

Nasledujúce produkty a systémy vo vozidle emitujú počas prevádzky rádiové vlny.

Francúzsko, Guyana, Guadeloupe, Severné Macedónsko, Martinik, Monako a Čierna Hora

## BCM Systém bezkľúčového prístupu

<http://continental-homologation.com/honda>



Spoločnosť Continental Automotive GmbH týmto vyhlasuje, že tento model [41580430] spĺňa základné požiadavky a ďalšie príslušné ustanovenia smernice 2014/53/EÚ.

Úplné znenie vyhlásenia o zhode EÚ je k dispozícii na tejto internetovej adrese: <https://continental-homologation.com/honda>

Pokyny a bezpečnostné informácie:

Zariadenie s krátkym dosahom na diaľkové ovládanie

Poštová adresa:

Siemensstrasse 12

D-93055 Regensburg

Germany/Nemecko

Názov výrobcu:

Continental Automotive GmbH

Frekvenčné pásmo: 125 kHz

Maximálny prenesený výkon: 10 mW

Názov dovozcu:

Honda Motor Europe Ltd – Aalst Office

Poštová adresa:

Wijngaardveld 1 (Noord V) 9300 Aalst – Belgicko

The image shows a scanned EU Declaration of Conformity form from Continental Automotive GmbH. The form is titled "EU Declaration of Conformity in accordance with Directive 2014/53/EU" and is dated 18.07.2020. It includes the following information:

- Manufacturer:** Continental Automotive GmbH, Siemensstrasse 12, D-93055 Regensburg, Germany.
- Product type designation:** 41580430.
- Intended EU Customer:** (Blank).
- Health and safety pursuant to Art. 3(1)(a):** Applied standard(s): EN 62203-1:2019 + A11:2017, EN 62279:2012, EN 60950:2012.
- Electromagnetic compatibility pursuant to Art. 3(1)(b):** Applied standard(s): EN 301 488 V2:2019(1-1), Final draft EN 301 488-3 V2.1.1 (2019-03).
- Applied standard(s):** EN 300 220-1 (3.1.1), EN 300 220-2 (3.1.1), EN 300 330 V01.1 (2011).
- CE mark:** A large CE mark is present on the form.
- Authorized signatory:** Klaus Bitter, Vice President France and Germany, Vehicle Manufacturing and Information.
- Authorized signatory:** Richard Miller, Senior Vice President Vehicle Engineering and Information Safety Critical Engineering (CS).

Francúzska Guyana, Guadeloupe, Severné Macedónsko, Martinik, Monako a Čierna Hora

## FOB Systém bezkľúčového prístupu

<http://continental-homologation.com/honda>



Spoločnosť Continental Automotive GmbH týmto vyhlasuje, že tento model [TP\_4] spĺňa základné požiadavky a ďalšie príslušné ustanovenia smernice 2014/53/EÚ.

Úplné znenie vyhlásenia o zhode EÚ je k dispozícii na tejto internetovej adrese: <https://continental-homologation.com/honda>

Pokyny a bezpečnostné informácie:

Zariadenie s krátkym dosahom na diaľkové ovládanie

Poštová adresa:

Siemensstrasse 12

D-93055 Regensburg

Germany/Nemecko

Názov výrobcu:

Continental Automotive GmbH

Frekvenčné pásmo: 433,92 MHz

Maximálny prenesený výstup: 1 mW

Názov dovozcu:

Honda Motor Europe Ltd – Aalst Office

Poštová adresa:

Wijngaardveld 1 (Noord V) 9300 Aalst – Belgicko

**Continental** Vehicle Networking and Information

Voort Plien Engelen  
VNI CE HW EU2 TBR COE HOM  
Phone: +49 274-28-2011  
Fax: +49 274-28-2081  
mailto:regional.enr@continental.com  
www.conti.com

Date: 19.05.2020

**EU Declaration of Conformity in accordance with Directive 2014/53/EU**

Manufacturer: Continental Automotive GmbH  
Address: Siemensstrasse 12  
D-93055 Regensburg  
Germany

Product type designation: TP\_4  
Intended use: Radio Frequency Transmitter used in vehicle body/in-vehicle system

The product mentioned above complies with the essential requirements and other relevant provisions of Directive 2014/53/EU, when used for its intended purpose:

Health and safety pursuant to Art. 3(1)(a):	Applied standards: EN 62209-1:2014+A11:2017 EN 62479:2010 EN 50663:2017
Electromagnetic compatibility pursuant to Art. 3(1)(b):	Applied standard(s): EN 301 491-1 V2.2 (2018-02)
Efficient use of spectrum pursuant to Art. 3(2):	Applied standard(s): EN 300 220-1 V2.1.1 EN 300 220-2 V2.1.1 EN 300 330 V2.1.1 3B1F-02

The following marking applies in the above-mentioned process:

Continental Automotive GmbH  
Regensburg, 19.05.2020

Holger Müller  
Vice President Finance and Controlling  
Central Engineering (CE)  
Vehicle Networking and Information (VNI)

**CE**

Holger Müller  
Senior Vice President  
Central Engineering (CE)  
Vehicle Networking and Information (VNI)

1/1

Turecké modely

BCM  
Systém bezklúčového prístupu



Pokyny a bezpečnostné informácie:  
Zariadenie s krátkym dosahom na diaľkové ovládanie  
Poštová adresa:  
Siemensstrasse 12  
D-93055 Regensburg  
Germany/Nemecko  
Názov výrobcu:  
Continental Automotive GmbH  
Frekvenčné pásmo: 125 kHz  
Maximálny prenesený výstup: 10 mW  
Názov dovozcu:  
Honda Türkiye A.Ş  
Poštová adresa:  
Şekerpınar Mahallesi Yanyol Sokak No:1 41420 Çayirova/Kocaeli



## Turecké modely

FOB  
Systém bezklúčového prístupu

Pokyny a bezpečnostné informácie:

Zariadenie s krátkym dosahom na diaľkové ovládanie

Poštová adresa:

Siemensstrasse 12

D-93055 Regensburg

Germany/Nemecko

Názov výrobcu:

Continental Automotive GmbH

Frekvenčné pásmo: 433,92 MHz

Maximálny prenesený výkon: 1 mW

Názov dovozcu:

Honda Türkiye A.Ş

Poštová adresa:

Şekerpınar Mahallesi Yanyol Sokak No:1 41420 Çayırova/Kocaeli



Turecké modely

Telefónny systém hands-free

<http://www.ptc.panasonic.eu/>



Spoločnosť Panasonic Corporation týmto vyhlasuje, že vyššie uvedený typ rádiového zariadenia je v súlade so smernicou 2014/53/EÚ. Prejdite na stránku <http://www.ptc.panasonic.eu/>, kliknite na „Declaration of Conformity“ (Vyhlásenie o zhode), do vyhľadávacieho poľčka na kľúčové slovo zadajte kľúčové slovo uvedené nižšie a prevezmite si najnovšiu verziu dokumentu „VYHLÁSENIE O ZHODE“ (DoC).

Kľúčové slovo: CL-MH-----, CA-9H-----, [CLMH5BE1AD, CL-MH5BE1AD, CL-MH5BE2AD, CL-MH5BE2AD, CL-MH5BE3AD, CL-MH5BE3AD, CLMH5BE4AD, CL-MH5BE4AD, CL-MH5BE5AD, CL-MH5BE5AD, CLMH5BE6AD, CL-MH5BE6AD, CL-MH5BE9AD, CL-MH5BE9AD] „Ref. číslo“ nájdete na štítku jednotky.

Zamýšľané použitie: Audiosystém vozidla (Bluetooth a WLAN)

Poštová adresa: 4261 Ikonobe-cho, Tsuzuki-ku, Yokohama-shi, Kanagawa-ken, 224-8520, Japonsko

Názov výrobcu: Panasonic Corporation

Prevádzkové frekvenčné pásmo:

Špecifikácie funkcie Bluetooth

Frekvenčné pásmo: 2402 – 2480 MHz

Špecifikácie 2,4 GHz WLAN

Frekvenčné pásmo: 2412 – 2472 MHz

Maximálny výstupný výkon:

Špecifikácie funkcie Bluetooth

Maximálny výstupný výkon: 0,1 dBm

Špecifikácie 2,4 GHz WLAN

Maximálny výstupný výkon: 11,9dBm

Názov dovozcu: Honda Türkiye A.Ş

Poštová adresa:

Şekerpınar Mahallesi Yanyol Sokak No:1 41420 Çayirova/Kocaeli

**Panasonic**

EU Declaration of Conformity  
Document Number: PAJ-202041-02

**Manufacturer**

Name : Panasonic Corporation  
Address : 4261Ikonobe-cho, Tsuzuki-ku, Yokohama-shi, Kanagawa-ken, 224-8520, Japan

**Object of Declaration** < A >

Product Name : CAR-AUDIO(UNIT ASSY DA)  
Trade Name : Panasonic  
Model Number : CL-MH5BE6AD, CL-MH5BE5AD, CL-MH5BE6AD, CL-MH5BE7AD, CL-MH5BE8AD, CL-MH5BE9AD, CL-MH5BE0T, CL-MH5BE1T, CL-MH5BE2T, CL-MH5BE3T  
Model ID : AH0001

**CE Requirements**

This declaration of conformity is issued under the sole responsibility of the manufacturer. The object of the declaration described above is in conformity with the requirements of the following EU legislation and harmonized standards:

Council Directive : 2014/53/EU RED < B >

Applicable Standards : EN 62368-2:2014+A11:2017 < C >  
EN 301 489-1 V2.1.1.2017  
EN 301 489-1 V2.1.1.2017  
EN 301 489-1 V2.1.1.2017  
EN 301 489-1 V2.1.1.2017  
EN 301 489-1 V2.1.1.2017  
EN 301 489-1 V2.1.1.2017  
EN 301 489-1 V2.1.1.2017  
EN 301 489-1 V2.1.1.2017  
EN 301 489-1 V2.1.1.2017

Notified Body : MDCM Labs Inc., Notified Body Number 2286, performed assessment of the tests and the technical documentation provided by the applicant with the essential requirements of the RED 2014/53/EU, and issued EU-TYP EXAMINATION CERTIFICATE DEN242 / 15 Apr 2021 Rev C.

**Additional Information** < D >

24.06.2021  
Date of Issue / Signature  
Osamu Ishikawa / manager  
Printed Name / Title

24 Jun 2021  
Date of Issue / Signature  
Niels Erdmann  
Authorized Representative

Authorized Representative  
Panasonic Testing Centre, Panasonic Marketing Europe GmbH  
Windbergrhe 15, 23575 Hamburg, Germany

## Turecké modely

## Tiesňová linka (eCall)\*

<https://www.denso.com/global/en/contact-us/doc/>



Spoločnosť DENSO CORPORATION týmto vyhlasuje, že daný typ rádiového zariadenia je v súlade so smernicou 2014/53/EÚ. Úplné znenie vyhlásenia o zhode EÚ je k dispozícii na tejto internetovej adrese:

<https://www.denso.com/global/en/contact-us/doc/>

Zamýšľané použitie: Zariadenie ECALL pre vozidlo

Poštová adresa: 1 – 1, Showa-cho, Kariya-shi, Aichi-ken, 448-8661, Japonsko

Názov výrobcu: DENSO CORPORATION

Prevádzkové frekvenčné pásmo: Model: OGEY23

- 1) GSM900 (Tx: 880 – 915 MHz, Rx: 925 – 960 MHz)
- 2) GSM1800 (Tx: 1710 – 1785 MHz, Rx: 1805 – 1880 MHz)
- 3) WCDMA pásmo 1 (Tx: 1920 – 1980 MHz, Rx: 2110 – 2170 MHz)
- 4) WCDMA pásmo 8 (Tx: 880 – 915 MHz, Rx: 925 – 960 MHz)
- 5) GPS (Rx: 1575,42 MHz)
- 6) GALILEO (Rx: 1575,42 MHz)
- 7) GLONASS(RX: 1601,709 MHz)
- 8) EGNOS (Rx: 1575,42 MHz)

Maximálny výstupný výkon:

- 1) 2 W 2) 1 W 3,4) 0,25 W

Názov dovozcu:

Honda Türkiye A.Ş

Poštová adresa:

Şekerpınar Mahallesi Yanyol Sokak No:1 41420 Çayırova/Kocaeli

## Turecké modely

## Diaľkový tuner

<http://www.ptc.panasonic.eu/>



Spoločnosť Panasonic Corporation týmto vyhlasuje, že vyššie uvedený typ rádiového zariadenia je v súlade so smernicou 2014/53/EÚ. Prejdite na stránku <http://www.ptc.panasonic.eu/>, kliknite na „Declaration of Conformity“ (Vyhlásenie o zhode), do vyhľadávacieho políčka na kľúčové slovo zadajte kľúčové slovo uvedené nižšie a prevezmite si najnovšiu verziu dokumentu „VYHLÁSENIE O ZHODE“ (DoC).

Kľúčové slovo: Model č.

Kľúčové slovo: [CQ-THVCE0AD]

„Ref. číslo“ nájdete na štítku jednotky.

Zamýšľané použitie: RÁDIOVÁ JEDNOTKA (rádiový tuner do auta)

Poštová adresa:

4261 Ikonobe-cho, Tsuzuki-ku, Yokohama-shi, Kanagawa-ken, 224-8520, Japonsko

Názov výrobcu:

Panasonic Corporation

Názov dovozcu:

Honda Türkiye A.Ş

Poštová adresa:

Şekerpınar Mahallesi Yanyol Sokak No:1 41420 Çayırova/Kocaeli

## Digitálny kľúč

<https://continental-homologation.com/honda>



Spoločnosť Continental týmto vyhlasuje, že rádiové zariadenie typu A2C192350/A2C192351 je v súlade so smernicou 2014/53/EÚ. Úplné znenie vyhlásenia o zhode EÚ je k dispozícii na tejto internetovej adrese:

<https://continental-homologation.com/honda>

Zamýšľané použitie: Prístupový systém vozidla

Poštová adresa:

Siemensstraße 12 D-93055 Regensburg, Nemecko

Názov výrobcu:

Continental Automotive GmbH

Prevádzkové frekvenčné pásmo:

Rozsah frekvencie BLE: 2,4 až 2,48 GHz

Maximálny výstupný výkon:

Maximálny výstupný výkon BLE: +20 dBm

Názov dovozcu:

Honda Türkiye A.Ş

Poštová adresa:

Şekerpınar Mahallesi Yanyol Sokak No:1 41420 Çayırova/Kocaeli



## Turecké modely

## Bezdrôtová nabíjačka\*

<https://www.lg.com/global/support/cedoc/cedoc>



Spoločnosť LG ELECTRONICS Inc. týmto vyhlasuje, že rádiové zariadenie typu WC500HOC121 je v súlade so smernicou 2014/53/EÚ.

Úplné znenie vyhlásenia o zhode EÚ je k dispozícii na tejto internetovej adrese: <https://www.lg.com/global/support/cedoc/cedoc>

Zamýšľané použitie:

Bezdrôtová nabíjačka pre vozidlo

Poštová adresa:

128, Yeoui-daero, Yeongdeungpo-gu, Soul, Kórejská republika

Názov výrobcu:

LG Electronics Inc.

Prevádzkové frekvenčné pásmo:

111 kHz/max. výkon: 42 dBuA/m pri vzdialenosti 10 m

Maximálny výstupný výkon:

111 kHz/max. výkon: 42 dBuA/m pri vzdialenosti 10 m

Názov dovozcu:

Honda Türkiye A.Ş

Poštová adresa:

Şekerpınar Mahallesi Yanyol Sokak No:1 41420 Çayıröva/Kocaeli

[http://bhevs.co.kr/bbs/board.php?tbl=e\\_bbs42\\_2](http://bhevs.co.kr/bbs/board.php?tbl=e_bbs42_2)

Spoločnosť BH EVS Co.,Ltd týmto vyhlasuje, že typ rádiového zariadenia WC500HOC121 je v súlade so smernicou 2014/53/EÚ.

Úplné znenie vyhlásenia o zhode EÚ je k dispozícii na tejto internetovej adrese:

[http://bhevs.co.kr/bbs/board.php?tbl=e\\_bbs42\\_2](http://bhevs.co.kr/bbs/board.php?tbl=e_bbs42_2)

Zamýšľané použitie:

Bezdrôtová nabíjačka pre vozidlo

Poštová adresa:

BH EVS Co.,Ltd.

Am Kronberger Hang 2 65824 Schwalbach am Taunus, Nemecko

Názov výrobcu:

BH EVS Co.,Ltd.

Prevádzkové frekvenčné pásmo:

111 kHz

Maximálny výstupný výkon:

max. výkon: 42 dBuA/m pri vzdialenosti 10 m

Názov dovozcu:

Honda Türkiye A.Ş

Poštová adresa:

Şekerpınar Mahallesi Yanyol Sokak No:1 41420 Çayıröva/Kocaeli

Turecké modely

**Systém detekcie objektov v mŕtvom uhle (BSI)\* / upozornenie na vozidlá blížiace sa z boku\***

<https://www.veoneer.com/en/regulatory>



Veoneer US, Inc. Týmto vyhlasuje, že predmet vyhlásenia opísaný vyššie je v súlade s príslušnou harmonizovanou legislatívou Únie.

<https://www.veoneer.com/en/regulatory>

Zamýšľané použitie: 24 GHz radarový snímač krátkého dosahu

Poštová adresa:

26545 American Drive Southfield, Michigan, 48034

Spojené štáty americké

Názov výrobcu: Veoneer US, Inc.

Prevádzkové frekvenčné pásmo:

24,05 – 24,25 GHz

Maximálny výstupný výkon:

13 dBm najvyšší výkon

Názov dovozcu:

Honda Türkiye A.Ş

Poštová adresa:

Şekerpınar Mahallesi Yanyol Sokak No:1 41420 Çayırova/Kocaeli

Modely pre srbský trh

**BCM**  
Systém bezkľúčového prístupu



**KVALITET** Акредитована organizacija za izdavanje potvrda KVALITET na Агрегованом документу за изградњу напредних "KVALITET" tipa. Акредитована организација за издавање потврда KVALITET tipa. Акредитована организација за издавање потврда KVALITET tipa.

**POTVRDA O USAGLAŠENOSTI - RITTE** Broj: P1015061800  
CONFIRMATION OF CONFORMITY - RITTE No:

**Podnosioc zahteva:** RITTE CONSULTING DOO  
Applicant: RITTE CONSULTING DOO  
11000 BEOGRAD  
BEOGRAD, SRBIA

**Usta oprema:** KONTROLER MEXUL  
Equipment category: KONTROLER MEXUL

**Oznaka (patronoza):** 40737300  
Equipment typecode: 40737300

**Tipična marka:** Continental  
Equipment trademark: Continental

**Proizvođač:** Continental Automotiv GmbH  
Manufacturer: KEMADICA

**Vrednovana dokumentacija:** Evaluated documentation  
Bescerovinski Servis, CSA Group Region Central  
S28222-00-00RT, 11.03.2015.  
Laborski izveštaji: EMR33AC, CSA Group Region Central  
T2821-05-01LP, 09.05.2015.  
Test report: RITTE RITTE, CSA Group Region Central  
T1821-04-01LP, 04.03.2015.

**Mesto i datum izdavanja:** Vah: 01  
Place and date: Vah: 01  
No: 15.05.2015. 15.05.2015.

**Podpis:** [Signature]  
[Stamp: Vah: 01, No: 15.05.2015.]  
Vladimir Vukobratović, OŠ.Š.Š.E

Bez Sveskog Ceka Konstantine 62-06, №1 18000, Beograd, Tel: (011)630-700, 550-024, Fax: (011)694-620, 560-069  
e-mail: of@kvalitet.ba.rs, info@kvalitet.ba.rs

**FOB**  
Systém bezkľúčového prístupu



**KVALITET** Акредитована организација за издавање потврда KVALITET na Агрегованом документу за изградњу напредних "KVALITET" tipa. Акредитована организација за издавање потврда KVALITET tipa. Акредитована организација за издавање потврда KVALITET tipa.

**POTVRDA O USAGLAŠENOSTI - RITTE** Broj: P1620075600  
CONFIRMATION OF CONFORMITY - RITTE No:

**Podnosioc zahteva:** RITTE CONSULTING DOO  
Applicant: RITTE CONSULTING DOO  
11000 BEOGRAD  
BEOGRAD, SRBIA

**Usta oprema:** KLJUC ZA DALJINSKI PRISTUP VIZU 8.1  
Equipment category: KLJUC ZA DALJINSKI PRISTUP VIZU 8.1

**Oznaka (patronoza):** YP\_4  
Equipment typecode: YP\_4

**Tipična marka:** Continental  
Equipment trademark: Continental

**Proizvođač:** Continental Automotiv GmbH  
Manufacturer: KEMADICA

**Vrednovana dokumentacija:** Evaluated documentation  
Bescerovinski Servis, Compliance Certification Services Inc. T200415W11CV, 11.03.2015.  
Laborski izveštaji: EMR33AC, 07.05.2015.  
Laborski izveštaji: EMR33AC, Compliance Certification Services Inc. T200415W11CV, 07.05.2015.  
Test report: RITTE RITTE, Compliance Certification Services Inc. T200415W11CV, 07.05.2015.

**Mesto i datum izdavanja:** Vah: 01  
Place and date: Vah: 01  
No: 20.05.2015. 20.05.2015.

**Podpis:** [Signature]  
[Stamp: Vah: 01, No: 20.05.2015.]  
Vladimir Vukobratović, OŠ.Š.Š.E

Bez Sveskog Ceka Konstantine 62-06, №1 18000, Beograd, Tel: (011)630-700, 550-024, Fax: (011)694-620, 560-069  
e-mail: of@kvalitet.ba.rs, info@kvalitet.ba.rs

Informacije

Modely pre srbský trh

Bezdrôtová nabíjačka\*

**KVALITET** Аконачна организација за испитивање квалитета KVALITET NSB  
Акционарска друштво за испитивање квалитета KVALITET НБС  
Српска организација за испитивање квалитета KVALITET NSB

**POTVRDA O USAGLAŠENOSTI - RITTE** Ref: **P1620059700**  
CONFIRMATION OF CONFORMITY - RITTE /RS

**Posrednik zahteva:** INŽENJERSKE DELATNOSTI TEHNIČKO SAŠTOVANJE IN TECH  
Заступник: 11211 BEOGRAD, BOKA  
PUT 21, DVA/51, 44

**Vrsta opreme:** BEŽIČNI PUNJAČ  
Equipment category:

**Oznaka tipa/opreme:** WC300HC021  
Equipment type/model:

**Radna marka:** LG  
Equipment trademark:

**Proizvođač:** LG ELECTRONICS INC.  
Manufacturer: KOREJA

**Vrednovana dokumentacija:** Evaluated documentation:  
Ispitivanje/Испитивање: Nereka Korea Co., Ltd. 394M, 26.03.2022 /  
DTAC Co., Ltd. DRTCE2203-0116, 29.03.2022 /  
Laboratorij/Laboratorij: EW/ENG DTAC Co., Ltd. DRICE2203-0061, 03.03.2022 /  
RITTE/RITE, DTAC Co., Ltd. DRTCE2109-0221, 18.03.2022 /

Na osnovu ovog sertifikata dokumentacija u skladu sa zahtevima sistema zahtevnosti zahteva "Kvalitet" i u skladu sa zahtevima sistema zahtevnosti zahteva "Kvalitet" (u skladu sa zahtevima sistema zahtevnosti zahteva "Kvalitet")  
On the basis of the above mentioned documentation it is found that above mentioned equipment fulfils the requirements of the Regulation on Radio Equipment and Telecommunication Terminal Equipment Official Gazette RS, 110/19.

Na osnovu ovoga o sertifikatu, dokumentacija, komponente, materijali i konstrukcijski crteži koji ulaze na ovaj sertifikat su u skladu sa zahtevima sistema zahtevnosti zahteva "Kvalitet" u skladu sa zahtevima sistema zahtevnosti zahteva "Kvalitet" (u skladu sa zahtevima sistema zahtevnosti zahteva "Kvalitet")  
On the basis of the specified technical documents, components of the design, material standards which may influence on reliability of the above mentioned product, shall be provided to "Kvalitet".

Mesto i datum izdavanja: **Važi do:** 23.04.2023.  
M.P. 20.04.2022.  
Mesto i datum izdavanja: **Važi do:** 23.04.2023.  
M.P. 20.04.2022.

**Generalni direktor**  
**Vladimir Vučković, dipl. inž.**

Ovaj dokument važi samo za proizvode koji su navedeni na proizvodnom listu ili su predmeti verifikacije.  
This document is valid only for products listed in the product list or are the subject of verification.  
Број: Београд, Карабурма 40-46, Бр. 18000, Србија. Тел: 0116300-786, 550-024. Факс: 0116300-828, 800-008  
e-mail: office@kvalitet.rs, http://www.kvalitet.rs/r

**KVALITET** Аконачна организација за испитивање квалитета KVALITET NSB  
Акционарска друштво за испитивање квалитета KVALITET НБС  
Српска организација за испитивање квалитета KVALITET NSB

**POTVRDA O USAGLAŠENOSTI - RITTE** Ref: **P1622106300**  
CONFIRMATION OF CONFORMITY - RITTE /RS

**Posrednik zahteva:** RITTE CONSULTING DOO,  
Аконачник: 1988 BEOGRAD, BUKARJEVA  
KULICA BUKARJEVA, 53/22

**Vrsta opreme:** BEŽIČNI PUNJAČ  
Equipment category:

**Oznaka tipa/opreme:** WC300HC021  
Equipment type/model:

**Radna marka:** BH EYE Co., Ltd.  
Equipment trademark:

**Proizvođač:** BH EYE Co., Ltd.  
Manufacturer: KOREJA

**Vrednovana dokumentacija:** Evaluated documentation:  
Ispitivanje/Испитивање: Nereka Korea Co., Ltd. 498M, 18.03.2022 / DTAC Co., Ltd. DRTCE2203-0206, 30.04.2022 /  
Laboratorij/Laboratorij: EW/ENG DTAC Co., Ltd. DRICE2203-0066, 14.03.2022 /  
RITTE/RITE, DTAC Co., Ltd. DRTCE2203-0278, 14.03.2022 /

Na osnovu ovog sertifikata dokumentacija u skladu sa zahtevima sistema zahtevnosti zahteva "Kvalitet" i u skladu sa zahtevima sistema zahtevnosti zahteva "Kvalitet" (u skladu sa zahtevima sistema zahtevnosti zahteva "Kvalitet")  
On the basis of the above mentioned documentation it is found that above mentioned equipment fulfils the requirements of the Regulation on Radio Equipment and Telecommunication Terminal Equipment Official Gazette RS, 110/19.

Na osnovu ovoga o sertifikatu, dokumentacija, komponente i materijali koji ulaze na ovaj sertifikat su u skladu sa zahtevima sistema zahtevnosti zahteva "Kvalitet" u skladu sa zahtevima sistema zahtevnosti zahteva "Kvalitet" (u skladu sa zahtevima sistema zahtevnosti zahteva "Kvalitet")  
On the basis of the specified technical documents, components of the design, material standards which may influence on reliability of the above mentioned product, shall be provided to "Kvalitet".

Mesto i datum izdavanja: **Važi do:** 07.07.2025.  
Mesto i datum izdavanja: **Važi do:** 07.07.2025.

**Generalni direktor**  
**M.P.**  
**Boštjan**

Ovaj dokument važi samo za proizvode koji su navedeni na proizvodnom listu ili su predmeti verifikacije.  
This document is valid only for products listed in the product list or are the subject of verification.  
Број: Београд, Карабурма 40-46, Бр. 18000, Србија. Тел: 0116300-786, 550-024, 800-008  
e-mail: office@kvalitet.rs, http://www.kvalitet.rs/r

Informácie

## Modely pre srbský trh

## Ovládací jednotka telematiky\*

Овие, DENSO CORPORATION изјављује да је радио опрема тип усаглашена са Директивом 2014/53/EU. Цео текст ЕУ декларације о усаглашености доступан је на следећој интернет адреси:

<https://www.denso.com/global/en/contact-us/doc/>

## Систем детекције објектов у мртвом ухле (BSI)\* /упозорение на возилд близице са з боку\*

Идуни лабораторије д.о.о. Београд  
Вулата 16, 11000 Београд  
тл +381 11 8111029  
www.denso.com  
Својоственик  
Сертификациони број





**POTVRDA O USAGLAŠENOSTI** број: **00334 00787**

DATUM IZDAVANJA: 06.09.2020. VAŽI DO: 05.06.2023.

POODNOSILAC ZARJEVA: RTTE Consulting d.o.o.  
Kneza Vukobratovića 832/7, 11000 Beograd

NAZIV I VRSTA OPREME: Radao za vozilo u RF opsegu 24 GHz (24 GHz ERS Radar Sensor)

ROBNA MARKA: Veoneer

PROIZVOĐAČ: Veoneer US, Inc.  
20300 American Drive, Southfield, Michigan, 48034  
United States of America

TIP I MODEL: NB24G175V3

Pregledom dole navedene tehničke dokumentacije dostavljene od strane podnosioca zahteva, utvrđena je usaglašenost opreme sa bitnim zahtevima Pravilnika o radio opremi i terminalnoj telekomunikacionoj opremi (Službeni glasnik RS br. 11/2012).

Vrsta dokumenta	I. Instal. op.	Oznaka	Datum
Final Assessment report	IKL-Lab GmbH	2020/3670-13643-1	29.06.2020.
Safety test report	IKL-Lab GmbH	19038330-13742-3	14.06.2020.
EMC test report	DETECOM GmbH	19-1-02017401701a	22.06.2020.
RF test report	DETECOM GmbH	19-1-02017401702a	24.06.2020.
EU-Type Examination Certificate	IKL-Certification GmbH	1/2020/08/0016	29.06.2020.

Mesto izdavanja:  
Beograd



Slobodan Jovanovic, dipl. inž. el.

Ова документација је доступна само за гледање на веб-страници. Свако неовлашћено коришћење или измена овог документа је забрањено. Свако неовлашћено коришћење или измена овог документа је забрањено. Свако неовлашћено коришћење или измена овог документа је забрањено. Свако неовлашћено коришћење или измена овог документа је забрањено.

## Modely pre srbský trh

## Telefónny systém hands-free

**Panasonic**

EU Declaration of Conformity  
Document Number: PAS-202047-02

**Manufacturer**

Name : Panasonic Corporation  
Address : 4263Ikonohe-cho, 'Suzuki-Ku, Yokohama-shi, Kanagawa-ken,224-8520, Japan

**Object of Declaration** < A >

Product Name : CAR AUDIO(UNIT ASSY DA)  
Trade Name : Panasonic  
Model Number : CL-MH5BE6AD; CL-MH5BE5AD; CL-MH5BE6AD; CL-MH5BE7AD; CL-MH5BE5AD  
CL-MH5BE5AD; CL-MH5A03T; CL-MH5BK3T; CL-MH5BK2T; CL-MH5BK3T  
Model ID : AH0001

**CE Requirements**

This declaration of conformity is issued under the sole responsibility of the manufacturer. The object of the declaration described above is in conformity with the requirements of the following EU legislation and harmonized standards:

Council Directive : 2014/53/EU RED < B >  
Applicable Standards : EN 62311:2008 < C >  
EN 62368-1:2014+A11:2017  
EN 301 489-1 V2.1.1:2017  
EN 301 489-3 V2.1.1:2017  
EN 301 489-17 V3.1.1:2017  
EN 301 489-19 V2.1.1:2017  
EN 300 328 V2.2:2019  
EN 300 393 V2.1.1:2017  
EN 300 445 V2.1.1:2017  
EN 300 413 V1.1:2017

Notified Body : MCOM Labs Inc., Notified Body Number 2280, performed assessment of the tests and the technical documentation provided by the applicant with the essential requirements of the RED 2014/53/EU, and issued EU-TYP EXAMINATION CERTIFICATE DENK247 / 15 Apr 2021 Rev C.

**Additional Information** < D >

24.06.2021 *[Signature]* 24 Jun 2021 *[Signature]*  
Date of Issue / Signature Date of Issue / Signature  
Osamu Ishikawa / manager Niels Erdmann / Authorized Representative  
Printed Name / Title Authorized Representative

- Authorized Representative -  
Panasonic Testing Centre, Panasonic Marketing Europe GmbH  
Windsbergstr. 15, 22525 Hamburg, Germany

## Modely pre Ukrajinu



Poštová adresa:  
 Siemensstrasse 12  
 D-93055 Regensburg  
 Germany/Nemecko  
 Názov výrobcu:  
 Continental Automotive GmbH  
 Frekvenčné pásmo: 125 kHz  
 Maximálny prenesený výkon: 10 mW  
 Názov dovozcu:  
 Pride Motor LLC  
 Poštová adresa:  
 12, Sagaydachnogo Str., Kyjev, 04070, Ukrajina

 BCM  
 Systém bezklúčového prístupu

**ДЕКЛАРАЦИЯ ПРО ВЪЗЛОЖНОСТ**

1. Работодател: Пространство радиуса действия 433MHz, NFC.  
типично, макс. выходной радиус действия 100м

2. ТОВ «Наркорм-Украина» (сб. 374, вул. Крива 130, м. Миколаївка, Закарпатська обл. 77310, Україна, код ЄДРПОУ 374031081)  
юридический адрес: ул. Крива 130, м. Миколаївка, Закарпатська обл. 77310, Україна

3. На основании информации выдана эта документация:

4. Обл. декларация  
 Назов объекта: Модуль управления конструктора автомобиля (Integrated Body Controller).  
 Артикул: 41590430.  
 Производители: Continental;  
 Адрес: «Continental Automotive GmbH» (Steinheilstrasse 12, D-93055 Regensburg, Germany) / «Continental Automotive GmbH» (Steinheilstrasse 12, D-93055 Regensburg, Germany).  
 Адрес производителя: «Самсоний Автомобилс Странджи Ко. Лим» (Huzhou Branch, 5800 Shanghai Street, 310000, Shanghai, China P.R. China) / «Континентал Автомобилс Манчестер Ко. Лим» (Dunwoody Branch, 5800 Shanghai Street, 410000, Changsha, China P.R. China); «CONTINENTAL AUTOMOTIVE GLOBAL/ALFA MEXICO S DE RL DE CV» (Camino a la Zona No. 5, Km 3.5 Carretera Guadalupe Mexico Colonia la Zona 4540 Tlaximilco de Zahuila, Jalisco, Mexico) / «КОНТИНЕНТАЛ АВТОМОБИЛС ГУАДАЛУПА МЭКСИКО С ДВ РЛ ДЕ СВ» (Camino a la Zona No. 5, Km 3.5 Carretera Guadalupe Mexico Colonia la Zona 4540 Tlaximilco de Zahuila, Jalisco, Mexico).

Настоящая декларация действительна только для продукции, произведенной и/или импортированной производителем/производителями, указанными в информации об объекте в соответствии с информацией, содержащейся в информации об объекте.

5. Обл. декларация выдана в соответствии с Техническими требованиями радиобезопасности, утвержденными постановлением Кабинета Министров Украины от 24.05.2017г. № 355.

6. Стандарты и нормы выданы, стандарты, на (или) законности, на (или) соответствии с (теми) стандартами, указанными в этой декларации:

в соответствии с декларацией о соответствии:  
 ДСТУ EN 62368-1:2017 (EN 62368-1:2014, AC:2014:05, AC:2015:02, AC:2015:11, AC:2017, A11:2017, IKT, IEC 62368-1:2014, MOOD, CEN 12014, CEN 2:2015, IKT);  
 ДСТУ EN 62479-1:2015 (EN 62479-1:2010, IKT), EN 59663:2017;  
в соответствии с информацией об объекте в соответствии с декларацией:  
 ДСТУ EN 300 486-1:2014 (EN 300 486-1 V11 2, IKT);  
 ДСТУ ETSI EN 300 486-2:2008 (EN 300 486-2:2008, IKT);  
в соответствии с информацией об объекте в соответствии с декларацией:  
 ДСТУ ETSI EN 300 228-2:2017 (ETSI EN 300 228-2:2017, IKT);  
 ДСТУ ETSI EN 300 228-1:2014 (ETSI EN 300 228-1:2014, IKT);  
 ДСТУ ETSI EN 300 330-1:2018 (ETSI EN 300 330:2017, IKT).

Эта декларация действительна только для продукции, произведенной и/или импортированной производителем/производителями, указанными в информации об объекте в соответствии с информацией, содержащейся в информации об объекте.

7. Принадлежность серии к объекту в соответствии с Обл. Обл. Обл. сертификатов - Центр сертификации информации на территории РФ (ЦСР ИФР-УЗ).

подписывается, идентифицируется номер изделия и/или серийный номер (серии)

Включая работы в области взаимности на территории эксплуатации (или) (Модуль В)

номер декларации об объекте

то есть сертификат о соответствии типу № 1.4.893.С.1.Е.Д.М.1.01 код 13 серия 2020 р.

Г.р.р. - адресная информация об объекте в соответствии с информацией об объекте

8. Контактная информация:  
 Название и/или и/или та же информация: д.р.р. № 2018/03/03 от 03/05/2018 р. «Continental Automotive GmbH» (Steinheilstrasse 12, D-93055 Regensburg, Germany) производственная деятельность в Украине ТОВ «Наркорм-Украина»  
 м. Миколаївка, Украина  
 03 серия, 2020 р.  
номер декларации об объекте

Директор:  
 ТОВ «Наркорм-Украина»

  
 О. В. Шелестин  
 Владелец модели  
 ИДЕНТИФИКАЦИОННЫЙ  
 КОД РАД. ВОЗ. 433MHz, NFC  
 03 03 2020

Информация





## Modely pre Ukrajinu

## Telefónny systém hands-free

<https://service.panasonic.ua/>

справжнім Panasonic Automotive Systems Co., Ltd заявляє, що тип радіообладнання \* відповідає Технічному регламенту радіообладнання;

повний текст декларації про відповідність доступний на веб-сайті за такою адресою:

<https://service.panasonic.ua/>  
(розділ «Технічне регулювання»)

моделі; [АН2001]

Поштова адреса:

4261 Ikonobe-cho, Tsuzuki-ku, Yokohama City, 224-8520, Japonsko

Назва виробцу:

Panasonic Automotive Systems Co., Ltd

Превádzkové frekvenčné pásmo:

Špecifikácie funkcie Bluetooth

Frekvenčné pásmo: 2402 – 2480 MHz

Špecifikácie siete 2,4 GHz WLAN

Frekvenčné pásmo: 2412 – 2472 MHz

Максимальный выходной výkon:

Špecifikácie funkcie Bluetooth

Максимальный выходной výkon: 0,1 dBm

Špecifikácie siete 2,4 GHz WLAN

Максимальный выходной výkon: 11,9 dBm

Назва довозцу:

Pride Motor LLC

Поштова адреса:

12, Sagaydachnogo Str., Kyjev, 04070, Ukrajinu



## Modely pre Ukrajinu

## Telefónny systém hands-free

9. Додаткова інформація: **Виробник** – італійська Автомобільні Системи Ко., Лтд., Філія, 4261 Корольово-Торунська, Коопативна, Інформаційний 224-8520 (Італійські Автомобільні Системи Ко., Ltd., 4261 Корольово-Торунська, Коопативна, Інформаційний 224-8520, Італія) на адресу: 11) італійські Автомобільні Системи де Мексика С.А., Мехіко, (Італійські Автомобільні Системи де Мексика С.А.), de C.V. Calle 19th Norte Aldea Alben 1231 5th Floor Industrial Zona de Desarrollo Tecnológico, C.P. 08760, Мехіко; 12) італійські Автомобільні Системи Данія Ко., Лтд., Нільб, (Італійські Автомобільні Системи Данія Ко., Ltd., No. 100, Honggang Road, Gangji District Dalian City, Liaoning Province, 116031 P.R. China), 8) італійські Автомобільні Системи Аса Панафі Ко., Лтд., Таланд, (Італійські Автомобільні Системи Аса Рафрі Ко., Ltd., 101 M-2 Terpolo Rd., Vengkorobong, A Vengkorobong, Kampong Speu 12175, Thailand), 6) італійські Де Біксі Лимітеда Риа Маріні'а, Бразілія, (Італійські Де Біксі Лимітеда Риа Маріні'а, 1155 - Distrito Industrial 06075-150 - Matão - AM Brasil); 5) італійські Корпорация Автомобілі & Індустріал Системс Компані Автомобільні Інформаційні Системс Бізнес дірікціо Матріккіані Саліні, Італія, (Італійські Корпорация Автомобілі & Індустріал Системс Компані Автомобільні Інформаційні Системс Бізнес дірікціо Матріккіані Саліні, Via Salaria 1000, 00198 Roma, Italy), 3) італійські Корпорация Автомобілі & Індустріал Системс Чіна, с.р.л., Чена, (Італійські Корпорация Автомобілі & Індустріал Системс Чіна, с.р.л., Via Salaria 1000, 00198 Roma, Italy), 2) італійські Корпорация Автомобілі & Індустріал Системс Індія, с.р.л., Ченнаї, (Італійські Корпорация Автомобілі & Індустріал Системс Індія, с.р.л., 101, 1st Floor, P&S Technology Domain Business 575, Vyas Sarai Road, Chingalur District, New Taram City, Tarambati), 7) італійські Таріана Ко., Лтд., Таріана, (Італійські Таріана Ко., Ltd., Via Eusebio D'Amico, P&S Technology Domain Business 575, Vyas Sarai Road, Chingalur District, New Taram City, Tarambati), 8) італійські Автомобільні Системс, Малайзія, (Італійські Автомобільні Системс, Malacca km. 10, Post Box 1000, 75000 Malacca, Malaysia), 10) Підписано ТОВ «Радіо Тест Стандарт», 08115, м. Київ, вул. Львівська, 22А, н. 135, ЄДРПОУ 30205151 виданий на за дорученням «Італійські Автомобільні Системс Ко., Ltd.», Італія.

11. Витяг згідно вимог стандарту на відповідний продукт

**Шурик Д.В.**  
**Директор ТОВ «Радіо Тест Стандарт»**  
 07.04.2022

Делегований вказ: **ОСВ УМЧАСТОТНАГРД**  
 на об'єкт: **02278 в. Київ, вул. Львівська, 151, м.кв. 44 (04) 472 85-44**  
**UA-TR-02**

Об'єктовий номер: **Звіт про оцінювання № УЧН-22/0.034 від 07.04.2022**  
 (звіт про оцінювання за умови, зазначеної в запиті на проведення оцінювання)

Відомості:  
**ОСВ УМЧАСТОТНАГРД**  
 М.П.  Д.В. Шурик

Членство Декларувальника записано в базі даних ОСВ УМЧАСТОТНАГРД на <https://atf.gov.ua>  
 Делегований вказ на об'єкт ОСВ УМЧАСТОТНАГРД за номером Виробника:



Modely pre Ukrajinu

Ovládacia jednotka telematiky\*

Выдана робота з виписом відповідності за процедурою експертизи типу (Модель В)  
(згідно з технічними умовами ДСТУ)

та видав сертифікат експертизи типу № UA.033.СТ.0144-10 від 22 квітня 2020 р.  
(згідно з процедурою експертизи типу з виписом відповідності)

**4. Детальні дані:**  
Підприємство від якого та за адресою друкування від 18.01.2019 р. «DENSO CORPORATION» (с-л 54км-06),  
Капулі-061, Ахті-Кам 948-6681 (Львів) експертним підприємством в Україні ТОВ «Інформекс-Україна»

м. Миколаїв, Україна 23 квітня 2020 р.

Директор  
ТОВ «Інформекс-Україна»  О. В. Білецька



Вітати на об'єкті:  
ТОВ «ІНФОРМЕКС-УКРАЇНА»  
1440243\_000000\_0001  
001 - 001.001-0000

Modely pre Ukrajinu

Systém detekcie objektov v mŕtvom uhle (BSI)\* / upozornenie na vozidlá blížiace sa z boku\*

Poštová adresa:  
 26545 American Drive Southfield, Michigan, 48034 Spojené štáty americké  
 Názov výrobcu:  
 Veoneer US, Inc.  
 Prevádzkové frekvenčné pásmo:  
 24,125 GHz  
 Maximálny výstupný výkon:  
 13 dbm  
 Názov dovozcu:  
 Pride Motor LLC  
 Poštová adresa:  
 12, Sagaydachnogo Str., Kyjev, 04070, Ukrajina



Informácie

\* Nie je k dispozícii u všetkých modelov

Modely pre Ukrajinu

Bezdrôtová nabíjačka\*

справжнім Ел-Джі Електронікс Інкзаявляє, що тип радіобладнання WC500HOC121 відповідає Технічному регламенту радіобладнання; повний текст декларації про відповідність доступний на веб-сайті за такою адресою:

<https://www.lg.com/global/support/cedoc/cedoc>

моделі; WC500HOC121

Нáзов довозцу:

Pride Motor LLC

Поштовá адреса:

12, Sagaydachnogo Str., Kyjev, 04070, Ukrajiná

справжнім Баш ІВС Ко., Лтд.заявляє, що тип радіобладнання WC500HOC121 відповідає Технічному регламенту радіобладнання; повний текст декларації про відповідність доступний на веб-сайті за такою адресою:

[http://bhevs.co.kr/bbs/board.php?tbl=e\\_bbs42\\_2](http://bhevs.co.kr/bbs/board.php?tbl=e_bbs42_2)

моделі; WC500HOC121

Поштовá адреса:

Баш ІВС Ко., Лтд.

25. Пхенчхон-ро 199біон-джіл, Бапйонг-гу. Інчон.

Республіка Корея

Нáзов výrobcу:

BH EVS Co.,Ltd.

Превáдзковé фреквенчнé пáсмо:

111 kHz

Макимáлны вýступны вýкон:

42 dBuA/m при vzdialenosti 10 m

Нáзов довозцу:

Pride Motor LLC

Поштовá адреса:

12, Sagaydachnogo Str., Kyjev, 04070, Ukrajiná







Modely pre Ukrajinu

Digitálny kľúč

Názov výrobcu:  
 Continental Automotive GmbH  
 Poštová adresa:  
 Siemensstraße 12, D-93055 Regensburg, Germany  
 Rozsah frekvencie BLE:  
 2,4 až 2,48 GHz  
 Maximálny výstupný výkon BLE:  
 +20 dBm  
 Názov dovozcu:  
 Pride Motor LLC  
 Poštová adresa:  
 12, Sagaydachnogo Str., Kyjev, 04070, Ukrajina

**ДЕКЛАРАЦІЯ ПРО ВІДНОВНІВНІТЬ**

**1. Підприємство:** **Україна (EEZ, №2 902-15.1)**

**2. ТОВ «Норіком-Україна»,** офіс 314, вул. Бірюка 136, м. Миколаїв, Івано-Франківська обл., 72319, Україна; код ЄДРПОУ 37463148.

**3. Не декларовані відповідності вказані від особливості відповідальності виробника**

**4. Об'єкт декларції:**  
 Назва/опис/адреса: система аудіо для транспортних засобів (Smart Access ECU)  
 Адреса: AN 775684.  
 Назва/опис/адреса: «CONTINENTAL»  
 Назва/опис/адреса: «СВ-10 В» (зі спільною системою).  
 Назва/опис/адреса: «Continental Automotive GmbH» (Солсінгтонскіе 12, D-93055 Regensburg, Germany) / «Континентал Автомобиле ГмбХ» (Солсінгтонскіе 12, D-93055 Regensburg, Deutschland)  
 Назва/опис/адреса: «Pride Automotive (Pty) Ltd.» (Pride Motor, Kooze, FT Special Economic Zone, Tarpou City, Jilin, P.R. China) / «Теміс Автомобиле (ФБЛ)» (Імск) (Володимирська обл., ФТЗАР «Степанів Територія» Імск, Тернопільська область, Україна)  
 Назва/опис/адреса: «Українська компанія з виробництва радіочастотних пристроїв»

**5. Об'єкт декларції відповідає вимогам «Технічного регламенту радіочастотного випромінювання», затвердженого постановою Кабінету Міністрів України від 24.05.2017р. №305.**

**6. Стандарти і технічні нормативні стандарти (на їхній встановленні та інші стандарти і технічні специфікації, якщо вони декларовані відповідальності):**  
 «Безопасность Р радиочастотных излучений»:  
 ДСТУ EN 62205-1:2017 (EN 62205-1:2014, АМ: 2013-010, АМ: 2015-012, АМ: 2015-011, АМ: 2017-011 (010), IETI) / IEC 62205-1:2014, MGD, Сир 1:2014, Сир 2:2015, IETI) /  
 и «Электромагнитная совместимость радиочастотных устройств»:  
 ДСТУ EN 301 489-1:2014 (EN 301 489-1 V1.9.2, IETI) /  
 ДСТУ EN 301 489-17:2008 (ETSI EN 301 489-17:2008, IETI) /  
 «Электромагнитная совместимость радиочастотных устройств»:  
 ДСТУ EN 300 328:2017 (ETSI EN 300 328:2016, IETI)

**7. Промисловий об'єкт згідно з технічними вимогами ДІМ згідно з формату «Історія специфікації записування та архіву» згідно з IEC 62473-2017.**

**Висновок роботи з метою відповідності за проєктування експертів типу (Модель В)**  
 «Відповідність специфікації згідно з вимогами ДІМ згідно з формату «Історія специфікації записування та архіву» згідно з IEC 62473-2017»

**8. Додаткова інформація про ризики вартості – V6.15.**  
 «Відповідність специфікації згідно з вимогами ДІМ згідно з формату «Історія специфікації записування та архіву» згідно з IEC 62473-2017»

м. Миколаїв, Україна 03 вересня 2020 р.

Директор ТОВ «Норіком-Україна»  **Олег Васильук**  
 Підписаний:  **Олег Васильук**  
 Ім'я: **Васильук Олег**  
 ПІБ: **Васильук Олег**  
 П.І.Б. М.Б.: **О.В.В. А.А.**

Informácie

Modely pre Ukrajinu

Dialkovy tuner

справжнім Panasonic Corporation заявляє, що тип радіообладнання \* відповідає Технічному регламенту радіообладнання; повний текст декларації про відповідність доступний на веб-сайті за такою адресою: <https://service.panasonic.ua/> (розділ «Технічне регулювання») моделі; [ \* ] CQ-THVCE0AD Об'єкт декларації відповідає вимогам Технічного регламенту радіообладнання, затвердженого постановою КМ України від 24.05.2017 № 355 Назва виробника: Panasonic Corporation Поштова адреса: 4261 Іконобе-чо, Цузукі-ку, Йокогама-ши, Канагава-кен, 224-8520, Японія Імпортер Назва:ТОВ Прайд Мотор Адреса: Вул. Сагайдачного, 12, М. Київ Україна, 04070

**ДЕКЛАРАЦІЯ ПРО ВІДПОВІДНІСТЬ**

Радіообладнання: АМРС4(ДАН- прайд)м.

1. ТОВ «ЗЕЛІТА УКРАЇНА» (Тарища, 04050, м. Київ, Шевченківський район, вул: Мрія Діагности, Будівля 12, код ЄДРПОУ 30394499).

2. На декларації відображено всі дані, необхідні для відповідності, згідно з:

3. Об'єкт декларції:

Назва відображеного пристрою/типів: Цифровий радіоапарат.

Зображення марок: «Panasonic».

Адрес: CQ-THVCE0AA, CQ-THVCE0BA, CQ-THVCE0AB, CQ-THVCE0B.

Місце вироблення: 4261, Іконобе-чо, Цузукі-ку, Японія.

Виробник: «Panasonic Corporation» (4261, Іконобе-чо, Цузукі-ку, Японія); «Panasonic Corp.» (224-8520, Канагава-кен, Японія); «Panasonic Corporation Matsuyama Site» (5552, Ота-Суга, Матсуйама-ші, Нігата-кен, 959-8730, Японія) / «Panasonic Corporation Manufacturing Site» (8552, Ота-Суга, Матсуйама-ші, Нігата-кен, 959-8730, Японія); «Panasonic Automotive System Division Co., Ltd.» (№100, Honggang Road, Gangqing District, Jialing City, Liaoning Province, 116031, P.R. China) / «Panasonic Automotive System Division Co., Ltd.» (№ 300, Хуяма-Роад, Ганцзиньський район, Дуншань-Сіті, Шаньдунська провінція, 261003, Китай).

4. Об'єкт декларації відповідає вимогам «Технічного регламенту радіообладнання», затвердженого постановою Кабінету Міністрів України від 24.05.2017 р. № 355.

5. Стандарти з переліку національних стандартів, які були використані, та інші стандарти з технічних специфікацій, щодо яких декларується відповідність:

з техніки (включно з технічного регламенту):

ДСТУ EN 62369-1:2017 (EN 62369-1:2014); АС:2015-05; АС:2015-02; АС:2015-11; АС:2011; А11:2017 (ІДТ); ІПС 63309-1:2014; МГОД: С-м 112:14; С-м 2:2015 (ІДТ);

з електромагнітної сумісності (включно з технічним регламентом):

ДСТУ EN 55032:2017 (EN 55032:2015) (ІДТ);

ДСТУ EN 55035:2019 (EN 55035:2017) (ІДТ); CISPR TR 20:2016; МГОД;

радіоелектричне випромінювання (включно з технічним регламентом):

EN 301 221 V21.0 (1) (ІДТ) (2017/04).

6. Цифровий сервіс з техніки безпеки/безпеки: «Орган сертифікації «Центр сертифікацій матеріалів та виробів» (ІП І.А.Т.К. 012).

Виправлення роботи з відшкодуваннями за порушення експлуатації (Моделі: В).

на базі сертифікації експертним членом № ІА 032 СТ 0206-21 від 23 квітня 2021 р.

7. Додаткова інформація:

Підписано від імені та за ДОВОРОНОМ ДОРУЧЕННЯМ № 20200615 від 15.06.2020 р. «Panasonic Corporation» (Японія), з повноваженнями представником в Україні - ТОВ «ЗЕЛІТА УКРАЇНА» (Україна).

м. Київ, Україна 23 лютого 2021 р.

Директор ТОВ «ЗЕЛІТА УКРАЇНА» Кривчик Євген Євгенович

М.П. [Печатка]

100112 05102-EG 2021.02.23

## Moldavské modely

## BCM

## Systém bezklúčového prístupu



Zamýšľané použitie:

Zariadenie s krátkym dosahom na diaľkové ovládanie

Poštová adresa:

Siemensstrasse 12

D-93055 Regensburg

Germany/Nemecko

Názov výrobcu:

Continental Automotive GmbH

Frekvenčné pásmo: 125 kHz

Maximálny prenesený výkon: 10 mW

Názov dovozcu:

Honda Motor Europe Ltd – Aalst Office

Poštová adresa:

Wijngaardveld 1 (Noord V) 9300 Aalst – Belgicko



Moldavské modely

FOB  
Systém bezklúčového prístupu



Zamýšľané použitie:  
Zariadenie s krátkym dosahom na diaľkové ovládanie  
Poštová adresa:  
Siemensstrasse 12  
D-93055 Regensburg  
Germany/Nemecko  
Názov výrobcu:  
Continental Automotive GmbH  
Frekvenčné pásmo: 433,92 MHz  
Maximálny prenesený výstup: 1 mW  
Názov dovozcu:  
Honda Motor Europe Ltd – Aalst Office  
Poštová adresa:  
Wijngaardveld 1 (Noord V) 9300 Aalst – Belgicko



## Moldavské modely

## Telefónny systém hands-free

Prin prezenta, Panasonic Automotive Systems Co., Ltd declară că echipamentul radio de tipul enumerat mai sus este în conformitate cu Directiva 2014/53/UE.

Accesați <http://www.ptc.panasonic.eu/>, faceți clic pe „Declaration of Conformity (Declarația de conformitate)”, introduceți cuvântul cheie de mai jos în caseta de căutare după cuvinte cheie și puteți să descărcați cea mai recentă „DECLARATION of CONFORMITY (DECLARAȚIE DE CONFORMITATE)” (DoC).

Prin prezenta, Panasonic Automotive Systems Co., Ltd îți declară că tipul de echipamente radio [ AH2001 ] este în conformitate cu Reglementarea tehnică „Punerea la dispoziție pe piață a echipamentelor radio”.

Textul integral al declarației de conformitate este disponibil la următoarea adresă de Internet:<https://service.panasonic.ua>

Cuvânt cheie: [※] Puteți vedea „Nr. ref” pe eticheta unității.

Clăucuvóv slovo: CL-MH-----, CA-9H-----,[CLMH5BE1AD, CL-MH5BE1AD, CL-MH5BE2AD, CL-MH5BE2AD, CL-MH5BE3AD, CL-MH5BE3AD, CLMH5BE4AD, CL-MH5BE4AD, CL-MH5BE5AD, CL-MH5BE5AD, CLMH5BE6AD, CL-MH5BE6AD, CL-MH5BE9AD, CL-MH5BE9AD] „Ref. číslo” nájdeťe na štítku jednotky.

Zamýšľané použitie: Audiosystém vozidla (Bluetooth a WLAN)

Poštová adresa: 4261 Ikonobe-cho, Tsuzuki-ku, Yokohama-shi, Kanagawa-ken, 224-8520, Japonsko

Názov výrobcu: Panasonic Corporation

Frekvenčné pásmo:

Špecifikácie frekvenčného pásma Bluetooth: 2 402 – 2 480 MHz

Špecifikácie frekvenčného pásma 2,4 GHz WLAN: 2 412 – 2 472 MHz

Maximálny prenesený výstup:

Špecifikácie funkcie Bluetooth

Maximálny výstupný výkon: 0,1 dBm

Špecifikácie 2,4 GHz WLAN

Maximálny výstupný výkon: 11,9dBm

Názov dovozcu: Honda Motor Europe Ltd – Aalst Office

Poštová adresa: Wijngaardveld 1 (Noord V) 9300 Aalst – Belgicko

Moldavské modely

Ovládacia jednotka telematiky\*

Prin prezenta, DENSO CORPORATION declară că tipul de echipamente radio este în conformitate cu Reglementarea tehnică „Punerea la dispoziție pe piață a echipamentelor radio”.

Textul integral al declarației de conformitate este disponibil la următoarea adresă de Internet:

<https://www.denso.com/global/en/contact-us/doc/>

Zamýšľané použitie: Telematika a zariadenie prístupového bodu Wi-Fi pre vozidlo

Poštová adresa: 1 – 1, Showa-cho, Kariya-shi, Aichi-ken, 448-8661, Japonsko

Názov výrobcu: DENSO CORPORATION

Prevádzkové frekvenčné pásmo: Model OGEY10

- 1) GSM900 (Tx: 880 – 915 MHz, Rx: 925 – 960 MHz)
- 2) GSM1800 (Tx: 1710 – 1785 MHz, Rx: 1805 – 1880 MHz)
- 3) WCDMA pásmo 1 (Tx: 1 920 – 1 980 MHz, Rx: 2110 – 2170 MHz)
- 4) WCDMA pásmo 8 (Tx: 880 – 915 MHz, Rx: 925 – 960 MHz)
- 5) LTE pásmo 1 (Tx: 1 920 – 1 980 MHz, Rx: 2110 – 2170 MHz)
- 6) LTE pásmo 3 (Tx: 1710 – 1785 MHz, Rx: 1805 – 1880 MHz)
- 7) LTE pásmo 7 (Tx: 2 500 – 2 570 MHz, Rx: 2620 – 2690 MHz)
- 8) LTE pásmo 8 (Tx: 880 – 915 MHz, Rx: 925 – 960 MHz)
- 9) LTE pásmo 20 (Tx: 832 – 862 MHz, Rx: 791 – 821 MHz)
- 10) WLAN IEEE802.11b (Tx/Rx: 2401 – 2473 MHz)
- 11) WLAN IEEE802.11g (Tx/Rx: 2402 – 2472 MHz)
- 12) WLAN IEEE802.11n (Tx/Rx: 2402 – 2472 MHz)
- 13) GPS (Rx: 1575,42 MHz)
- 14) GALILEO (Rx: 1575,42 MHz)
- 15) EGNOS (Rx: 1575,42 MHz)



Maximálny výstupný výkon:

- 1) 2 W 2) 1 W 3 – 4) 0,25 W 5) – 9) 0,20 W 10) 0,032 W 11), 12) 0,016 W

Názov dovozcu: Honda Motor Europe Ltd – Aalst Office

Poštová adresa: Wijngaardveld 1 (Noord V) 9300 Aalst – Belgicko

## Moldavské modely

Systém detekcie objektov v mŕtvom uhle (BSI)* / upozornenie na vozidlá blížiace sa z boku*	Dialkový tuner
<p><a href="https://www.veoneer.com/en/regulatory">https://www.veoneer.com/en/regulatory</a></p>  <p>Veoneer US, Inc. Týmto vyhlasuje, že predmet vyhlásenia opísaný vyššie je v súlade s príslušnou harmonizovanou legislatívou Únie.  <a href="https://www.veoneer.com/en/regulatory">https://www.veoneer.com/en/regulatory</a>  Zamýšľané použitie: 24 GHz radarový snímač krátkeho dosahu  Poštová adresa:  26545 American Drive Southfield, Michigan, 48034 Spojené štáty americké  Názov výrobcu: Veoneer US, Inc.  Prevádzkové frekvenčné pásmo:  24,05 – 24,25 GHz  Maximálny výstupný výkon:  13 dBm najvyšší výkon  Názov dovozcu:  Honda Motor Europe Ltd – Aalst Office  Poštová adresa:  Wijngaardveld 1 (Noord V) 9300 Aalst – Belgicko</p>	<p><a href="https://service.panasonic.ua/">https://service.panasonic.ua/</a></p>  <p>Prin prezenta, Panasonic corporație declară că tipul de echipamente radio [CQ-THVCE0AD] este în conformitate cu Reglementarea tehnică „Punerea la dispoziție pe piață a echipamentelor radio”.  Textul integral al declarației de conformitate este disponibil la următoarea adresă de Internet: <a href="https://service.panasonic.ua">https://service.panasonic.ua</a></p> <p>Zamýšľané použitie: RÁDIOVÁ JEDNOTKA (rádiový tuner do auta)  Poštová adresa:  4261 Ikonobe-cho, Tsuzuki-ku, Yokohama-shi, Kanagawa-ken, 224-8520, Japonsko  Názov výrobcu:  Panasonic Corporation  Názov dovozcu:  Honda Motor Europe Ltd – Aalst Office  Poštová adresa:  Wijngaardveld 1 (Noord V) 9300 Aalst – Belgicko</p>

\* Nie je k dispozícii u všetkých modelov

Moldavské modely

Bezdrôtová nabíjačka\*

<https://www.lg.com/global/support/cedoc/cedoc>



Prin prezenta, LG Electronics declară că tipul de echipamente radio WC500HOCI21 este în conformitate cu Reglementarea tehnică „Punerea la dispoziție pe piață a echipamentelor radio”.

Textul integral al declarației de conformitate este disponibil la următoarea adresă de Internet:

<https://www.lg.com/global/support/cedoc/cedoc>

Zamýšľané použitie:

Bezdrôtová nabíjačka pre vozidlo

Poštová adresa:

128, Yeoui-daero, Yeongdeungpo-gu, Soul, Kórejská republika

Názov výrobcu:

Electronics

Prevádzkové frekvenčné pásmo:

111 kHz/max. výkon: 42 dBuA/m pri vzdialenosti 10 m

Maximálny výstupný výkon:

111 kHz/max. výkon: 42 dBuA/m pri vzdialenosti 10 m

Názov dovozcu:

Honda Motor Europe Ltd – Aalst Office

Poštová adresa:

Wijngaardveld 1 (Noord V) 9300 Aalst – Belgicko

[http://bhevs.co.kr/bbs/board.php?tbl=e\\_bbs42\\_2](http://bhevs.co.kr/bbs/board.php?tbl=e_bbs42_2)

Prin prezenta, BH EVS Co.,Ltd. declară că tipul de echipamente radio WC500HOCI21 este în conformitate cu Reglementarea tehnică „Punerea la dispoziție pe piață a echipamentelor radio”.

Textul integral al declarației de conformitate este disponibil la următoarea adresă de Internet:

[http://bhevs.co.kr/bbs/board.php?tbl=e\\_bbs42\\_2](http://bhevs.co.kr/bbs/board.php?tbl=e_bbs42_2)

Zamýšľané použitie:

Bezdrôtová nabíjačka pre vozidlo

Poštová adresa:

BH EVS Co.,Ltd.

Am Kronberger Hang 2 65824 Schwalbach am Taunus, Nemecko

Názov výrobcu:

BH EVS Co.,Ltd.

Prevádzkové frekvenčné pásmo:

111 kHz

Maximálny výstupný výkon:

max. výkon: 42 dBuA/m pri vzdialenosti 10 m

Názov dovozcu:

Honda Motor Europe Ltd – Aalst Office

Poštová adresa:

Wijngaardveld 1 (Noord V) 9300 Aalst – Belgicko



## Moldavské modely

## Digitálny kľúč

<https://continental-homologation.com/honda>



Spoločnosť Continental týmto vyhlasuje, že rádiové zariadenie typu A2C192350/ A2C192351 je v súlade so smernicou MD OC TIP 024 A6920-20.

Úplné znenie vyhlásenia o zhode EÚ je k dispozícii na tejto internetovej adrese:

<https://continental-homologation.com/honda>

Zamýšľané použitie: Prístupový systém vozidla

Poštová adresa:

Siemensstraße 12 D-93055 Regensburg, Nemecko

Názov výrobcu:

Continental Automotive GmbH

Prevádzkové frekvenčné pásmo:

Rozsah frekvencie BLE: 2,4 až 2,48 GHz

Maximálny výstupný výkon:

Maximálny výstupný výkon BLE: +20 dBm

Názov dovozcu:

Honda Motor Europe Ltd – Aalst Office

Poštová adresa:

Wijngaardveld 1 (Noord V) 9300 Aalst – Belgicko

Krajiny EÚ

BCM  
Systém bezklúčového prístupu

<http://continental-homologation.com/honda>



Spoločnosť Continental Automotive GmbH týmto vyhlasuje, že tento model [41580430] spĺňa základné požiadavky a ďalšie príslušné ustanovenia smernice 2014/53/EÚ. Úplné znenie vyhlásenia o zhode EÚ je k dispozícii na tejto internetovej adrese: <https://continental-homologation.com/honda>

Zariadenie s krátkym dosahom na diaľkové ovládanie  
Poštová adresa:

Siemensstrasse 12 D-93055 Regensburg Nemecko

Názov výrobcu: Continental Automotive GmbH

Frekvencné pásmo: 125 kHz

Maximálny prenesený výstup: 10 mW

Názov dovozcu:

Honda Motor Europe Ltd – Aalst Office

Poštová adresa:

Wijngaardveld 1 (Noord V) 9300 Aalst – Belgicko



Krajiny EÚ

FOB  
Systém bezkľúčového prístupu

<http://continental-homologation.com/honda>



Spoločnosť Continental Automotive GmbH týmto vyhlasuje, že tento model [TP\_4] spĺňa základné požiadavky a ďalšie príslušné ustanovenia smernice 2014/53/EÚ.

Úplné znenie vyhlásenia o zhode EÚ je k dispozícii na tejto internetovej adrese: <https://continental-homologation.com/honda>  
Zamýšľané použitie:

Zariadenie s krátkym dosahom na diaľkové ovládanie

Poštová adresa:

Siemensstrasse 12 D-93055 Regensburg Nemecko

Názov výrobcu: Continental Automotive GmbH

Frekvenčné pásmo: 433,92 MHz

Maximálny prenesený výstup: 1 mW

Názov dovozcu:

Honda Motor Europe Ltd – Aalst Office

Poštová adresa:

Wijngaardveld 1 (Noord V) 9300 Aalst – Belgicko



Informácie



## Krajiny EÚ

## Ovládacia jednotka telematiky\*

<https://www.denso.com/global/en/contact-us/doc/>



Spoločnosť DENSO CORPORATION týmto vyhlasuje, že daný typ rádiového zariadenia je v súlade so smernicou 2014/53/EÚ.

Úplné znenie vyhlásenia o zhode EÚ je k dispozícii na tejto internetovej adrese:

<https://www.denso.com/global/en/contact-us/doc/>

Zamýšľané použitie: Telematika a zariadenie prístupového bodu Wi-Fi pre vozidlo

Poštová adresa:

1 – 1, Showa-cho, Kariya-shi, Aichi-ken, 448-8661, Japonsko

Názov výrobcu: DENSO CORPORATION

Prevádzkové frekvenčné pásmo: Model OGEY10

1) GSM900 (Tx: 880 – 915 MHz, Rx: 925 – 960 MHz)

2) GSM1800 (Tx: 1710 – 1785 MHz, Rx: 1805 – 1880 MHz)

3) WCDMA pásmo 1 (Tx: 1920 – 1980 MHz, Rx: 2 110 – 2 170 MHz)

4) WCDMA pásmo 8 (Tx: 880 – 915 MHz, Rx: 925 – 960 MHz) 5) LTE pásmo 1 (Tx: 1 920 – 1 980 MHz, Rx: 2110 – 2170 MHz)

6) LTE pásmo 3 (Tx: 1710 – 1785 MHz, Rx: 1805 – 1880 MHz)

7) LTE pásmo 7 (Tx: 2 500 – 2 570 MHz, Rx: 2620 – 2690 MHz)

8) LTE pásmo 8 (Tx: 880 – 915 MHz, Rx: 925 – 960 MHz)

9) LTE pásmo 20 (Tx: 832 – 862 MHz, Rx: 791 – 821 MHz)

10) WLAN IEEE802.11b (Tx/Rx: 2401 – 2473 MHz)

11) WLAN IEEE802.11g (Tx/Rx: 2402 – 2472 MHz)

12) WLAN IEEE802.11n (Tx/Rx: 2402 – 2472 MHz)

13) GPS (Rx: 1575,42 MHz)

14) GALILEO (Rx: 1575,42 MHz)

15) EGNOS (Rx: 1575,42 MHz)

Maximálny výstupný výkon:

1) 2 W 2) 1 W 3 – 4) 0,25 W 5) – 9) 0,20 W 10) 0,032 W 11),12) 0,016 W

Názov dovozcu: Honda Motor Europe Ltd – Aalst Office

Poštová adresa: Wijngaardveld 1 (Noord V) 9300 Aalst – Belgicko

\* Nie je k dispozícii u všetkých modelov

Krajiny EÚ

Bezdrôtová nabíjačka\*

<https://www.lg.com/global/support/cedoc/cedoc>



Spoločnosť LG ELECTRONICS Inc. týmto vyhlasuje, že rádiové zariadenie typu WC500HOC121 je v súlade so smernicou 2014/53/EÚ.

Úplné znenie vyhlásenia o zhode EÚ je k dispozícii na tejto internetovej adrese:

<https://www.lg.com/global/support/cedoc/cedoc>

Zamýšľané použitie: Bezdrôtová nabíjačka pre vozidlo

Poštová adresa:

128, Yeoui-daero, Yeongdeungpo-gu, Soul, Kórejská republika

Názov výrobcu:

LG Electronics Inc.

Prevádzkové frekvenčné pásmo:

111 kHz/max. výkon: 42 dBuA/m pri vzdialenosti 10 m

Maximálny výstupný výkon:

111 kHz/max. výkon: 42 dBuA/m pri vzdialenosti 10 m

Názov dovozcu: Honda Motor Europe Ltd – Aalst Office

Poštová adresa: Wijngaardveld 1 (Noord V) 9300 Aalst – Belgicko

[http://bhevs.co.kr/bbs/board.php?tbl=e\\_bbs42\\_2](http://bhevs.co.kr/bbs/board.php?tbl=e_bbs42_2)

Spoločnosť BH EVS Co.,Ltd týmto vyhlasuje, že typ rádiového zariadenia WC500HOC121 je v súlade so smernicou 2014/53/EÚ.

Úplné znenie vyhlásenia o zhode EÚ je k dispozícii na tejto internetovej adrese:

[http://bhevs.co.kr/bbs/board.php?tbl=e\\_bbs42\\_2](http://bhevs.co.kr/bbs/board.php?tbl=e_bbs42_2)

Zamýšľané použitie:

Bezdrôtová nabíjačka pre vozidlo

Poštová adresa:

BH EVS Co.,Ltd.

Am Kronberger Hang 2 65824 Schwalbach am Taunus, Nemecko

Názov výrobcu:

BH EVS Co.,Ltd.

Prevádzkové frekvenčné pásmo:

111 kHz

Maximálny výstupný výkon:

max. výkon: 42 dBuA/m pri vzdialenosti 10 m

Názov dovozcu: Honda Motor Europe Ltd – Aalst Office

Poštová adresa: Wijngaardveld 1 (Noord V) 9300 Aalst – Belgicko

## Krajiny EÚ

## Digitálny kľúč

<https://continental-homologation.com/honda>



Spoločnosť Continental týmto vyhlasuje, že rádiové zariadenie typu A2C192350/A2C192351 je v súlade so smernicou 2014/53/EÚ.

Úplné znenie EÚ vyhlásenia o zhode je k dispozícii na tejto internetovej adrese:

<https://continental-homologation.com/honda>

Zamýšľané použitie: Prístupový systém vozidla

Poštová adresa: Siemensstraße 12 D-93055 Regensburg, Nemecko

Názov výrobcu: Continental Automotive GmbH

Prevádzkové frekvenčné pásmo:

Rozsah frekvencie BLE: 2,4 až 2,48 GHz



Maximálny výstupný výkon:

Maximálny výstupný výkon BLE: +20 dBm

Názov dovozcu: Honda Motor Europe Ltd – Aalst Office

Poštová adresa: Wijngaardveld 1 (Noord V) 9300 Aalst – Belgicko

Krajiny EÚ

Dialkový tuner	Systém detekcie objektov v mŕtvom uhle (BSI)*/upozornenie na vozidlá blížiace sa z boku*
<p><a href="http://www.ptc.panasonic.eu/">http://www.ptc.panasonic.eu/</a></p>  <p>Spoločnosť Panasonic Corporation týmto vyhlasuje, že vyššie uvedený typ rádiového zariadenia je v súlade so smernicou 2014/53/EÚ. Prejdite na stránku <a href="http://www.ptc.panasonic.eu/">http://www.ptc.panasonic.eu/</a>, kliknite na „Declaration of Conformity“ (Vyhlásenie o zhode), do vyhľadávacieho políčka na kľúčové slovo zadajte kľúčové slovo uvedené nižšie a prevezmite si najnovšiu verziu dokumentu „VYHLÁSENIE O ZHODE“ (DoC). Kľúčové slovo: Model č. Kľúčové slovo: [CQ-THVCE0AD]          „Ref. číslo“ nájdete na štítku jednotky.          Zamýšľané použitie:          RÁDIOVÁ JEDNOTKA (rádiový tuner do auta)          Poštová adresa:          4261 Ikonobe-cho, Tsuzuki-ku, Yokohama-shi, Kanagawa-ken, 224-8520, Japonsko          Názov výrobcu:          Panasonic Corporation          Názov dovozcu:          Honda Motor Europe Ltd – Aalst Office          Poštová adresa:          Wijngaardveld 1 (Noord V) 9300 Aalst – Belgicko</p>	<p><a href="https://www.veoneer.com/en/regulatory">https://www.veoneer.com/en/regulatory</a></p>  <p>Veoneer US, Inc. Týmto vyhlasuje, že predmet vyhlásenia opísaný vyššie je v súlade s príslušnou harmonizovanou legislatívou Únie.  <a href="https://www.veoneer.com/en/regulatory">https://www.veoneer.com/en/regulatory</a>          Zamýšľané použitie: 24 GHz radarový snímač krátkeho dosahu          Poštová adresa:          26545 American Drive Southfield, Michigan, 48034          Spojené štáty americké          Názov výrobcu: Veoneer US, Inc.          Prevádzkové frekvenčné pásmo:          24,05 – 24,25 GHz          Maximálny výstupný výkon:          13 dBm najvyšší výkon          Názov dovozcu:          Honda Motor Europe Ltd – Aalst Office          Poštová adresa:          Wijngaardveld 1 (Noord V) 9300 Aalst – Belgicko</p>



## Britské modely

<b>BCM</b> <b>Systém bezklúčového prístupu</b>	<b>FOB</b> <b>Diaľkový ovládač bezklúčového prístupu</b>
<a href="http://continental-homologation.com/honda">http://continental-homologation.com/honda</a>	<a href="http://continental-homologation.com/honda">http://continental-homologation.com/honda</a>
	
<p>Spoločnosť Continental Automotive GmbH týmto vyhlasuje, že tento model [41580430] spĺňa základné požiadavky a ďalšie príslušné ustanovenia Smernice o rádiových zariadeniach z roku 2017.</p>	<p>Spoločnosť Continental Automotive GmbH týmto vyhlasuje, že tento model [TP_4] spĺňa základné požiadavky a ďalšie príslušné ustanovenia Smernice o rádiových zariadeniach z roku 2017.</p>
<p>Úplné znenie vyhlásenia o zhode UK je k dispozícii na tejto internetovej adrese: <a href="http://continental-homologation.com/honda">http://continental-homologation.com/honda</a></p>	<p>Úplné znenie vyhlásenia o zhode UK je k dispozícii na tejto internetovej adrese: <a href="http://continental-homologation.com/honda">http://continental-homologation.com/honda</a></p>
<p>Zamýšľané použitie: Zariadenie s krátkym dosahom na diaľkové ovládanie</p>	<p>Zamýšľané použitie: Zariadenie s krátkym dosahom na diaľkové ovládanie</p>
<p>Poštová adresa: Siemensstrasse 12 D-93055 Regensburg Nemecko</p>	<p>Poštová adresa: Siemensstrasse 12 D-93055 Regensburg Nemecko</p>
<p>Názov výrobcu: Continental Automotive GmbH</p>	<p>Názov výrobcu: Continental Automotive GmbH</p>
<p>Frekvenčné pásmo: 125 kHz (+/-3 kHz)</p>	<p>Frekvenčné pásmo: 433,66 MHz (+/- 16 kHz)</p>
<p>Maximálny prenesený výstup: 66 dBuA/m pri 10 m</p>	<p>434,18 MHz (+/- 16 kHz)</p>
<p>Názov dovozcu: Honda Motor Europe Ltd.</p>	<p>Maximálny prenesený výstup: 1 mW Názov dovozcu:</p>
<p>Poštová adresa:</p>	<p>Honda Motor Europe Ltd.</p>
<p>Cain Road, Bracknell, Berkshire, RG12 1HL, Spojené kráľovstvo</p>	<p>Poštová adresa: Cain Road, Bracknell, Berkshire, RG12 1HL, Spojené kráľovstvo</p>

Britské modely

Telefónny systém hands-free

<http://www.ptc.panasonic.eu/>



Spoločnosť Panasonic Corporation týmto vyhlasuje, že rádiové zariadenie typu [ \* ] je v súlade so Smernicou pre rádiové zariadenia z roku 2017. Úplné znenie vyhlásenia o zhode UK je k dispozícii na tejto internetovej adrese:

<http://www.ptc.panasonic.eu/>

do poľa na vyhľadávanie kľúčových slov zadajte nižšie uvedené kľúčové slovo a prevezmite si najnovšiu verziu dokumentu „VYHLÁSENIE O ZHODE“ (DoC).

\* Kľúčové slovo: [CL-MH-----, CA-9H-----,

CLMH5BE1AD, CL-MH5BE1AD, CL-MH5BE2AD, CL-MH5BE2AD, CL-MH5BE3AD, CL-MH5BE3AD, CLMH5BE4AD, CL-MH5BE4AD, CL-MH5BE5AD, CL-MH5BE5AD, CLMH5BE6AD, CL-MH5BE6AD, CL-MH5BE9AD, CL-MH5BE9AD] „Ref. číslo“ nájdete na štítku jednotky.

Zamýšľané použitie: Audiosystém vozidla (Bluetooth a WLAN)

Poštová adresa: 4261 Ikonobe-cho, Tsuzuki-ku, Yokohama-shi, Kanagawa-ken, 224-8520, Japonsko

Názov výrobcu: Panasonic Corporation

Prevádzkové frekvenčné pásmo:

Špecifikácie funkcie Bluetooth

Frekvenčné pásmo: 2402 – 2480 MHz

Špecifikácie 2,4 GHz WLAN

Frekvenčné pásmo: 2412 – 2472 MHz

Maximálny výstupný výkon:

Špecifikácie funkcie Bluetooth

Maximálny výstupný výkon: 0,1 dBm

Špecifikácie 2,4 GHz WLAN

Maximálny výstupný výkon: 11,9dBm

Názov dovozcu: Honda Motor Europe Ltd.

Poštová adresa: Cain Road, Bracknell, Berkshire, RG12 1HL, Spojené kráľovstvo

## Britské modely

## Ovládacia jednotka telematiky

<https://www.denso.com/global/en/contact-us/doc/>



Spoločnosť DENSO CORPORATION týmto vyhlasuje, že daný typ rádiového zariadenia je v súlade s príslušnými zákonnými požiadavkami. Úplné znenie vyhlásenia o zhode UK je k dispozícii na tejto internetovej adrese:

<https://www.denso.com/global/en/contact-us/doc/>

Zamýšľané použitie: Telematika a zariadenie prístupového bodu Wi-Fi pre vozidlo  
Poštová adresa:

1 – 1, Showa-cho, Kariya-shi, Aichi-ken, 448-8661, Japonsko

Názov výrobcu: DENSO CORPORATION

Prevádzkové frekvenčné pásmo: Model OGEY10

1) GSM900 (Tx: 880 – 915 MHz, Rx: 925 – 960 MHz)

2) GSM1800 (Tx: 1710 – 1785 MHz, Rx: 1805 – 1880 MHz)

3) WCDMA pásmo 1 (Tx: 1920 – 1980 MHz, Rx: 2 110 – 2 170 MHz)

4) WCDMA pásmo 8 (Tx: 880 – 915 MHz, Rx: 925 – 960 MHz)

5) LTE pásmo 1 (Tx: 1 920 – 1 980 MHz, Rx: 2 110 – 2 170 MHz)

6) LTE pásmo 3 (Tx: 1710 – 1785 MHz, Rx: 1805 – 1880 MHz)

7) LTE pásmo 7 (Tx: 2 500 – 2 570 MHz, Rx: 2620 – 2690 MHz)

8) LTE pásmo 8 (Tx: 880 – 915 MHz, Rx: 925 – 960 MHz)

9) LTE pásmo 20 (Tx: 832 – 862 MHz, Rx: 791 – 821 MHz)

10) WLAN IEEE802.11b (Tx/Rx: 2401 – 2473 MHz)

11) WLAN IEEE802.11g (Tx/Rx: 2402 – 2472 MHz)

12) WLAN IEEE802.11n (Tx/Rx: 2402 – 2472 MHz)

13) GPS (Rx: 1575,42 MHz)

14) GALILEO (Rx: 1575,42 MHz)

15) EGNOS (Rx: 1575,42 MHz)

Maximálny výstupný výkon:

1) 2 W 2) 1 W 3 – 4) 0,25 W 5) – 9) 0,20 W 10) 0,032 W 11), 12) 0,016 W

Názov dovozcu: Honda Motor Europe Ltd.

Poštová adresa: Cain Road, Bracknell, Berkshire, RG12 1HL, Spojené kráľovstvo

Britské modely

Systém detekcie objektov v mŕtvom uhle (BSI)* /upozornenie na vozidlá blížiace sa z boku*	Digitálny kľúč
<p><a href="https://www.veoneer.com/en/regulatory">https://www.veoneer.com/en/regulatory</a></p> <p style="text-align: center;"><b>UK CA</b></p> <p>Veoneer US, Inc. Týmto vyhlasuje, že predmet vyhlásenia opísaný vyššie je v súlade s príslušnou harmonizovanou legislatívou Únie.  <a href="https://www.veoneer.com/en/regulatory">https://www.veoneer.com/en/regulatory</a>                      Zamýšľané použitie: 24 GHz radarový snímač krátkeho dosahu                      Poštová adresa:                      26545 American Drive Southfield, Michigan, 48034                      Spojené štáty americké                      Názov výrobcu: Veoneer US, Inc.                      Prevádzkové frekvenčné pásmo:                      24,05 – 24,25 GHz                      Maximálny výstupný výkon:                      13 dBm najvyšší výkon                      Názov dovozcu:                      Honda Motor Europe Ltd.                      Poštová adresa:                      Cain Road, Bracknell, Berkshire, RG12 1HL, Spojené kráľovstvo</p>	<p><a href="https://continental-homologation.com/honda">https://continental-homologation.com/honda</a></p> <p style="text-align: center;"><b>UK CA</b></p> <p>Spoločnosť Continental Automotive GmbH týmto vyhlasuje, že tento model [A2C775684] spĺňa základné požiadavky a ďalšie príslušné ustanovenia Smernice o rádiových zariadeniach z roku 2017.                      Úplné znenie vyhlásenia o zhode UK je k dispozícii na tejto internetovej adrese: <a href="http://continental-homologation.com/honda">http://continental-homologation.com/honda</a>                      Zamýšľané použitie: Riadiaca jednotka                      Poštová adresa: Siemensstraße 12 D-93055 Regensburg, Nemecko                      Názov výrobcu: Continental Automotive GmbH                      Prevádzkové frekvenčné pásmo:                      Rozsah frekvencie BLE: 2,4 až 2,48 GHz                      Maximálny výstupný výkon:                      Maximálny výstupný výkon BLE: +20 dBm                      Názov dovozcu: Honda Motor Europe Ltd.                      Poštová adresa: Cain Road, Bracknell, Berkshire, RG12 1HL, Spojené kráľovstvo</p>

## Britské modely

## Diaľkový tuner

<https://www.ptc.panasonic.eu/>



Spoločnosť Panasonic Corporation týmto vyhlasuje, že rádiové zariadenie typu [ \* ] je v súlade so Smernicou pre rádiové zariadenia z roku 2017.

Úplné znenie vyhlásenia o zhode UK je k dispozícii na tejto internetovej adrese:

<https://www.ptc.panasonic.eu/>

do poľa na vyhľadávanie kľúčových slov zadajte nižšie uvedené kľúčové slovo a prevezmite si najnovšiu verziu dokumentu „VYHLÁSENIE O ZHODE“ (DoC).

Kľúčové slovo: Model č.

Kľúčové slovo: [CQ-THVCE0AD]

„Ref. číslo“ nájdete na štítku jednotky.

Zamýšľané použitie:

Rádiová jednotka (rádiový tuner do auta)

Poštová adresa:

4261 Ikonobe-cho, Tsuzuki-ku, Yokohama-shi, Kanagawa-ken, 224-8520, Japonsko

Názov výrobcu:

Panasonic Corporation

Názov dovozcu:

Honda Motor Europe Ltd.

Poštová adresa:

Cain Road, Bracknell, Berkshire, RG12 1HL, Spojené kráľovstvo

Britské modely

Bezdrôtová nabíjačka\*

<https://www.lg.com/global/support/cedoc/cedoc>



Spoločnosť LG Electronics týmto vyhlasuje, že daný typ rádiového zariadenia – bezdrôtovej nabíjačky je v súlade s príslušnými zákonnými požiadavkami. Úplné znenie vyhlásenia o zhode s právnymi predpismi Spojeného kráľovstva je k dispozícii na tejto internetovej adrese:

<http://www.lg.com/global/support/cedoc/cedoc>

Zamýšľané použitie:

Bezdrôtová nabíjačka pre vozidlo

Poštová adresa:

128, Yeoui-daero, Yeongdeungpo-gu, Soul, Kórejská republika

Názov výrobcu:

Electronics

Prevádzkové frekvenčné pásmo:

111 kHz/max. výkon: 42 dBuA/m pri vzdialenosti 10 m

Maximálny výstupný výkon:

111 kHz/max. výkon: 42 dBuA/m pri vzdialenosti 10 m

Názov dovozcu:

Honda Motor Europe Ltd.

Poštová adresa:

Cain Road, Bracknell, Berkshire, RG12 1HL, Spojené kráľovstvo

[http://bhevs.co.kr/bbs/board.php?tbl=e\\_bbs42\\_2](http://bhevs.co.kr/bbs/board.php?tbl=e_bbs42_2)

Spoločnosť BH EVS Co.,Ltd. týmto vyhlasuje, že rádiové zariadenie typu WC500HOC121 je v súlade s nariadeniami pre rádiové zariadenia z roku 2017.

Úplné znenie vyhlásenia o zhode je k dispozícii na tejto internetovej adrese:

[http://bhevs.co.kr/bbs/board.php?tbl=e\\_bbs42\\_2](http://bhevs.co.kr/bbs/board.php?tbl=e_bbs42_2)

Zamýšľané použitie:

Bezdrôtová nabíjačka pre vozidlo

Poštová adresa:

BH EVS Co.,Ltd.

Am Kronberger Hang 2 65824 Schwalbach am Taunus, Nemecko

Názov výrobcu:

BH EVS Co.,Ltd.

Prevádzkové frekvenčné pásmo:

111 kHz

Maximálny výstupný výkon:

max. výkon: 42 dBuA/m pri vzdialenosti 10 m

Názov dovozcu:

Honda Motor Europe Ltd.

Poštová adresa:

Cain Road, Bracknell, Berkshire, RG12 1HL, Spojené kráľovstvo

## Izraelské modely

BCM Systém bezklúčového prístupu	FOB Systém bezklúčového prístupu
<p>51-74423 : חל איסור לבצע פעולות במכשיר שיש בהן כדי לשנות את תכונותיו האלחוטיות של המכשיר, ובכלל זה שינוי תוכנה, החלפת אנטנה מקורית או הוספת אפשרות לחיבור לאנטנה חיצונית, בלא קבלת אישור משרד ד התקשורת, בשל החשש להפרעות אלחוטיות.</p>	<p>51-74074 : חל איסור לבצע פעולות במכשיר שיש בהן כדי לשנות את תכונותיו האלחוטיות של המכשיר, ובכלל זה שינוי תוכנה, החלפת אנטנה מקורית או הוספת אפשרות לחיבור לאנטנה חיצונית, בלא קבלת אישור משרד ד התקשורת, בשל החשש להפרעות אלחוטיות.</p>
Telefónny systém hands-free	Bezdrôtová nabíjačka*
<p>55-14369 מספר אישור התאמה מטעם משרד התקשורת: חל איסור לבצע פעולות במכשיר שיש בהן כדי לשנות את תכונותיו האלחוטיות של המכשיר, ובכלל זה שינוי תוכנה, החלפת אנטנה מקורית או הוספת אפשרות לחיבור לאנטנה חיצונית, בלא קבלת אישור משרד התקשורת, בשל החשש להפרעות אלחוטיות.</p>	<p>55-13657 55-13915</p>

\* Nie je k dispozícii u všetkých modelov





## Britské modely

### Kompresor

SK

Vyhľadanie o zhode UKCA v súlade so Všeobecnými nariadeniami o bezpečnosti výrobkov z roku 2005

My, spoločnosť SUMITOMO RUBBER INDUSTRIES, LTD., so sídlom 6-9, 3-chome, Wakino-hama-cho, Kobe 651-0071, Japonsko, týmto vyhlasujeme, že nižšie popísané zariadenie vyhovuje všeobecným zdravotným a bezpečnostným požiadavkám stanoveným v Nariadeniach o všeobecnej bezpečnosti výrobkov z roku 2005 na základe svojho dizajnu a konštrukcie a v konfigurácii, ktorú sme uviedli na trh. Akékoľvek zmeny vykonané na tomto zariadení bez nášho súhlasu rušia platnosť tohto vyhlásenia.

Ustanovenie: Vyhlasujeme, že výrobok je v súlade aj s inými uplatniteľnými smernicami pre výrobok tohto typu:

Nariadenia o dodávke strojov z roku 2008,

Nariadenia o elektromagnetickej kompatibilite 2016.

Uplatňujú sa najmä nasledujúce harmonizované normy:

BS EN ISO 12100-2011, BS EN 62841-1: 2015, BS EN 55014-1: 2012, BS EN 55014-2: 2012.

Kobe, jún 17 2021, Yukinori Nagata (generálny manažér IMS Business Team)

\* Nie je k dispozícii u všetkých modelov



### Licencia softvéru s otvoreným zdrojovým kódom pre ukazovatele

---

Softvér zabudovaný v tomto produkte obsahuje softvér s otvoreným zdrojovým kódom. Podrobnosti o softvéri s otvoreným zdrojovým kódom nájdete na nasledujúcej webovej lokalite.

[https://www.nippon-seiki.co.jp/business\\_ic\\_meter/](https://www.nippon-seiki.co.jp/business_ic_meter/)

### Licencia na softvér TCU s otvoreným zdrojovým kódom \*

---

Informácie o bezplatnom softvéri/softvéri s otvoreným zdrojovým kódom  
Tento produkt obsahuje bezplatný softvér/softvér s otvoreným zdrojovým kódom (FOSS).  
Informácie o licencií alebo zdrojový kód takéhoto softvéru FOSS nájdete na nasledujúcej adrese URL.

<https://www.denso.com/global/en/opensource/tcu/honda/>

## Heslá začínajúce

12-voltový akumulátor.....	653
Indikátor systému nabíjania.....	111, 696
Údržba (Kontrola 12-voltového akumulátora).....	653
Údržba (výmena).....	655

## A

ABS (Protiblokovací brzdový systém).....	585
Adaptívne diaľkové svetlá.....	249
Indikátor.....	115
Adaptívny tempomat (ACC) s funkciou sledovania vozidiel pri nízkych rýchlostiach.....	509
Indikátor (oranžový).....	121
Indikátor (žltý/zelený).....	121
Aditíva, motorový olej.....	628
Airbagy.....	57
Bočný airbag.....	70
bočné hlavové airbagy.....	73
Indikátor.....	75, 113
Kolenné airbagy.....	65
Po zrážke.....	59
Predné airbagy (SRS).....	59
Snímače.....	57
Starostlivosť o airbagy.....	77
stredový airbag.....	68
Zariadenie na záznam údajov udalostí.....	1
Airbagy systému SRS (airbagy).....	59
Ak je 12-voltový akumulátor vybitý.....	691
Aktualizácie systému.....	326

Aktuálny režim systému ACC s funkciou sledovania vozidiel pri nízkych rýchlostiach, systém LKAS a systém Traffic Jam Assist.....	145
Akustický systém signalizácie vozidla.....	450
AM/FM rádio.....	332
Android Auto™.....	362
Apple CarPlay.....	355
Asistencia agilnej jazdy.....	474
Asistent rozjazdu do kopca.....	437
Asistent stability vozidla (VSA).....	472
Indikátor vypnutia.....	114
Systémový indikátor.....	114
Vypínač.....	473
Audio (Audiosystém).....	152
Audiosystém.....	300
Ako aktualizovať bezdrôtovo.....	330
Aktualizácia.....	326
Aktualizácie systému.....	326
Android Auto™.....	362
Apple CarPlay.....	355
Bezpečnostný kód.....	301
Bluetooth® Audio.....	347
Chybové hlásenia.....	405
DAB.....	337
Diaľkové ovládanie audiosystému.....	307
FLAC/PCM/WAVE/MP4/AVI/MKV/ASF/WMV....	343
Funkcia audiosystému.....	303
Funkcia skratky aplikácií.....	314
iPod.....	340
Jednotky USB flash.....	343, 406
MP3/WMA/AAC.....	343

Nastavenia aktualizácie systému.....	327
Nastavenie displeja.....	322, 325
Nastavenie hodín.....	321
Nastavenie zvuku.....	324
Obmedzenia manuálnej obsluhy.....	320
Obrazovka audiosystému/informačná obrazovka.....	313
Obsluha ovládaním hlasom.....	310
Ochrana proti odcudzeniu.....	301
Opätovná aktivácia.....	301
Palubná používateľská príručka.....	309
Pripojenie Wi-Fi.....	353
porty USB.....	305
Radio Data System (RDS).....	335
Spôsob aktualizácie prostredníctvom USB zariadenia.....	331
Spustenie.....	302
Stavová oblasť.....	319
Tok energie.....	366
Všeobecné informácie.....	406
Výber zdroja zvuku.....	319
Základná obsluha.....	303
<b>Audiosystém s displejom.....</b>	<b>302</b>
<b>Automatické podržanie brzdy.....</b>	<b>581</b>
Indikátor.....	110, 581
<b>Automatické prepínanie diaľkových svetiel.....</b>	<b>246</b>
Indikátor.....	115
<b>Automatické prerušované stieranie.....</b>	<b>254</b>

## B

<b>Batéria</b> .....	14
Ak je 12-voltová batéria vybitá .....	691
Indikátor systému nabíjania 12-voltového akumulátora.....	111, 696
Vysokonapäťová.....	14, 482
<b>Batožina (nosnosť)</b> .....	427
<b>Benzín</b> .....	31, 601
Indikátor nízkej hladiny paliva.....	112
Informácie.....	601
Odporúčania .....	31, 601
Okamžitá spotreba paliva .....	150, 172
Spotreba paliva a emisie CO <sub>2</sub> .....	604
Tankovanie .....	31, 601
Ukazovateľ .....	141
<b>Bezdrôtová nabíjačka</b> .....	287
<b>Bezpečná jazda</b> .....	39
<b>Bezpečnostná podpora</b> .....	160, 181
Indikátor (oranžový).....	124, 125, 126
Indikátor (zelená/sivá).....	126
<b>Bezpečnostné hlásenia</b> .....	0
<b>Bezpečnostné opatrenia počas jazdy</b> .....	438
Dážď .....	439
<b>Bezpečnostné pásy</b> .....	45, 159, 180
Automatické napínače bezpečnostných pásov.....	49
Inštalácia detského záchytného systému pomocou lonového/ramenného bezpečnostného pásu .....	96
Kontrola.....	55
Nastavenie ramenného ukotvenia .....	51

Pripomenutie.....	47
Pripútanie .....	50
Tehotné ženy .....	54
Výstražný indikátor .....	47, 48, 112
<b>Bezpečnostné štítky</b> .....	104
<b>Bezpečnosť detí</b> .....	78
Detská poistka dverí.....	207
<b>Bluetooth® Audio</b> .....	347
<b>Bočné airbagy</b> .....	70
<b>Bočné hlavové airbagy</b> .....	73
<b>Bočné zrkadlá</b> .....	261
<b>Bočné zrkadlo s naklonením pri cúvaní</b> .....	262
<b>Brzdový systém</b> .....	577
Automatické podržanie brzdy .....	581
Indikátor.....	108, 109, 110, 698, 700
Kvapalina .....	638
Nožná brzda .....	580
Parkovacia brzda.....	577
Protiblokovacia brzdový systém (ABS).....	585
Systém brzdového asistenta.....	586
<b>Brzdový systém zmiernenia zrážky (CMBS)</b> .....	490

## C

<b>Certifikačný štítok</b> .....	719
<b>Chladiaca kvapalina (motor)</b>	
Prehrievanie.....	694
<b>Chladiaca kvapalina motora</b> .....	632
Doplňanie do chladiča .....	634
Doplňanie do rezervnej nádrže .....	632
Prehrievanie.....	694

<b>Chladiaca kvapalina systému vysokonapäťovej batérie</b> .....	635
<b>Chladič</b> .....	634

## Č

<b>Čas (nastavenie)</b> .....	194
<b>Čelné sklo</b> .....	253
Čistenie .....	664, 667
Kvapalina ostrekovača.....	640
Lišty stieračov.....	644
Odmrazenie/odhmlievanie .....	256, 296
Ostrekovače a stierače.....	253
<b>Čistenie interiéru</b> .....	663
<b>Čistenie vonkajších častí</b> .....	666
<b>Čísla (identifikačné)</b> .....	719

## D

<b>DAB</b> .....	337
<b>Defekt (pneumatika)</b> .....	672
<b>Denné počítadlo kilometrov</b> .....	150, 172
<b>Denné prevádzkové osvetlenie</b> .....	242
<b>Detská poistka dverí</b> .....	207
<b>Detský záchytný systém</b> .....	78
Detská autosedačka smerujúca dozadu .....	81
Detský záchytný systém pre dojatá .....	81
Detský záchytný systém pre malé deti .....	83
Inštalácia detského záchytného systému pomocou lonového/ramenného bezpečnostného pásu.....	96

Používanie prípevňovacieho popruhu.....	98
Sedáky .....	101
Väčšie deti.....	100
Výber detského záchytného systému .....	84
Dialkové ovládanie audiosystému.....	307
Dialkový ovládač .....	201
Dočasná oprava pneumatiky s defektom.....	672
Dojazd .....	150, 172
Dolné body ukotvenia.....	92
Doplnenie	
Ostrekovač.....	640
Doplnkový záchytný systém (SRS).....	59
Indikátor .....	113
Dopĺňanie	
Chladiaca kvapalina motora .....	632
Motorový olej .....	631
Držiak na slnečné okuliare.....	281
Držiaky na nápoje .....	279
Držiaky na poháre.....	279
Dvere.....	195
Kľúče.....	195
Systém ochrany pred vymknutím .....	203
Uzamknutie/odmknutie dverí zvnútra .....	205
Uzamknutie/odmknutie dverí zvonka .....	198
Dvere batožinového priestoru .....	208
Dvierka otvoru na dopĺňanie paliva .....	31, 602
Nedajú sa odomknúť.....	711

## E

Elektricky ovládané okná.....	227
-------------------------------	-----

e:HEV.....	13
------------	----

## F

### Filter

Prachový a peľový .....	661
FM/AM rádio.....	332
Funkcia automatického sklápania bočných zrkadiel .....	263
Funkcia Radio Data System (RDS).....	335
Funkcia RDS (Radio Data System).....	335
Funkcie.....	299

## H

Háčiky na šaty.....	281
HFT (telefónny systém hands-free).....	386
Hodiny .....	145, 165, 194
Honda Sensing .....	32, 485
Hybridné vozidlo	
e:HEV.....	13

## I

Identifikačné čísla .....	719
Identifikácia vozidla .....	719
Motor, elektromotor a prevodovka .....	719
Identifikačné čísla vozidla.....	719
Indikátor EV.....	112
Indikátor nízkeho tlaku v pneumatikách/systému výstrahy poklesu tlaku v pneumatikách.....	116, 701

Indikátor nízkej hladiny paliva.....	112
Indikátor parkovacieho senzoru.....	116
Indikátor polohy radiacej páky .....	111
Indikátor poruchy.....	110, 697
Indikátor pripravenosti.....	112
Indikátor režimu ECON.....	119
Indikátor režimu NORMAL.....	119
Indikátor režimu SNOW .....	119
Indikátor režimu SPORT .....	119
Indikátor systémového hlásenia.....	120
Indikátor systému asistenta pre zjazd z kopca .....	119
Indikátor systému eCall.....	416
Indikátor systému napájania.....	112
Indikátor systému podpory riadenia vozidla v jazdnom pruhu (LKAS) (biela/zelená) .....	122
Indikátor vypnutia asistenta stability vozidla (VSA) .....	114, 473
Indikátor zadného hmlového svetla.....	115
Indikátory .....	106
Adaptívny tempomat (ACC) s funkciou sledovania vozidiel pri nízkych rýchlostiach.....	122
Adaptívny tempomat (ACC) s funkciou sledovania vozidiel pri nízkych rýchlostiach (biely/zelený).....	121
Adaptívny tempomat (ACC) s funkciou sledovania vozidiel pri nízkych rýchlostiach (oranžový).....	121
Automatické podržanie brzdy.....	110, 581
Automatické prepínanie dialkových svetiel.....	115

Automatické vypnutie asistenta riadenia systému predchádzania vybočeniu z vozovky.....	123	Pripravené .....	112	Informácie.....	164, 186, 715
adaptívne diaľkové svetlá.....	115	Protiblokovací brzdový systém (ABS) .....	113	Informácie o batérii alarmu systému	
Brzdový systém zmiernenia zrážky (CMBS) (oranžový) .....	123	Režim ECON .....	119, 451	zabezpečenia .....	222
Brzdový systém zmiernenia zrážky (CMBS) (sivý).....	123	Režim SNOW .....	119, 451	Informácie o záložnej batérii jednotky tiesňovej linky (eCall).....	419
bezpečnostná podpora (oranžová) .....	124	Režim SPORT.....	119, 451	Inteligentný obmedzovač rýchlosti .....	464
bezpečnostná podpora (zelená/sivá).....	126	Smerový signál a výstražné svetlá.....	115	Indikátor.....	121
Diaľkové svetlá .....	115	Systém asistenta pre zjazd z kopca.....	119	Interiérové svetlá.....	275
Doplnkový záchytný systém .....	75, 113	Systém asistenta stability vozidla (VSA).....	114, 472	iPhone.....	406
EV.....	112	Systém automatického podržania brzdy.....	110, 582	iPod.....	340, 406
Indikátor alarm systému.....	118	Systém elektrického posilňovača riadenia (EPS).....	114, 699	<b>J</b>	
Indikátor poruchy.....	110, 697	Systém imobilizéra.....	117	Jas .....	162, 183
Inteligentný obmedzovač rýchlosti.....	121	Systém nabíjania 12-voltového akumulátora .....	111, 696	Jazda	
Nastaviteľný obmedzovač rýchlosti .....	121	Systém napájania.....	112	Brzdenie.....	577
Nízka hladina paliva .....	112	Systém podpory riadenia vozidla v jazdnom pruhu (LKAS) (biely/zelený) .....	122	Prevodovka.....	440
Nízky tlak v pneumatikách/systém výstrahy poklesu tlaku v pneumatikách.....	116, 701	Systém podpory riadenia vozidla v jazdnom pruhu (LKAS) (oranžový) .....	122	Jednotky USB flash .....	343, 406
NORMÁLNY režim.....	119, 451	Systém prevodovky .....	111, 702	<b>K</b>	
Parkovacia brzda a brzdový systém (červený) .....	108, 109, 698, 700	Systémové hlásenie.....	120	Kľúče .....	195
Parkovacia brzda a brzdový systém (žltý).....	110, 700	Zadné hmlové svetlo.....	115	Diaľkový ovládač .....	201
Parkovací snímač .....	116	Zapnuté svetlá.....	115	Ochrana pred vymknutím.....	203
Páčkový volič spomalenia.....	111	Zapnutý/vypnutý predný airbag spolujazdca .....	76, 113	Štítok s číslom.....	196
Poloha radenia .....	111	<b>Indikátory opotrebovania (pneumatika) .....</b>	649	Typy a funkcie.....	195
Predchádzanie vybočeniu z vozovky (oranžový) .....	123	<b>Indikátory predbiehania .....</b>	237	Zadné dvere nemožno otvoriť.....	207
Predchádzanie vybočeniu z vozovky (sivý).....	123	<b>Informačné rozhranie vodiča</b>		<b>Kolenné airbagy .....</b>	65
Pripomenutie bezpečnostného pásu.....	47, 112	prepínanie displeja .....	146, 168	<b>Kotviace body na uchytenie .....</b>	283
				<b>Kvapaliny</b>	
				Brzdová .....	638

Chladiaca kvapalina motora .....	632
Chladiaca kvapalina systému vysokonapäťovej batérie .....	635
Ostrekováč čelného skla .....	640
Prevodovka .....	637

## L

Licencia softvéru s otvoreným zdrojovým kódom pre ukazovatele .....	769
Licencie softvéru s otvoreným zdrojovým kódom .....	409, 769

## M

Maximálna povolená hmotnosť .....	427
Merač prostredia .....	143
Mierka (motorový olej) .....	630
Monitor toku energie .....	170
Monitorovanie pozornosti vodiča .....	155, 176
Monitorovanie vozidiel blížiacich sa z boku .....	595
<b>Motor</b>	
Ak je 12-voltová batéria vybitá .....	691
Číslo .....	719
Olej .....	628
Zvuková signalizácia spínača .....	235, 236
<b>Motorový olej</b> .....	628
Dopĺňanie .....	631
Kontrola .....	630
Odporúčany motorový olej .....	628
Výstraha pri nízkom tlaku motorového oleja .....	696

MP3/WMA/AAC .....	343
-------------------	-----

## N

Napájacie zásuvky príslušenstva .....	286
Nariadenia .....	720
Nastavenia displeja prístrojového panela .....	163, 184
<b>Nastavenie</b>	
Opierka ruky .....	274
Predné sedadlá .....	265
Svetlomety .....	245
Volant .....	259
Zadné sedadlá .....	268
Zrkadlá .....	260
<b>Nastavenie displeja</b> .....	325
<b>Nastavenie hodín</b> .....	194
<b>Nastavenie poloh opierok hlavy</b> .....	271
<b>Nastavenie svetlometu</b> .....	483
<b>Nastavenie zvuku</b> .....	324
<b>Nastavitelný obmedzoč rýchlosti</b> .....	457
Indikátor .....	121
<b>Navigácia</b> .....	153, 174
<b>Nebezpečenstvo výfukových plynov (oxid uhoľnatý)</b> .....	103
<b>Nízka intenzita signálu diaľkového ovládača bezkľúčového otvárania</b> .....	197
<b>Nízke nabitie akumulátora</b> .....	696
<b>Nosnosť</b> .....	427
<b>Nožná brzda</b> .....	580
<b>Núdzové odťahovanie</b> .....	710

## O

<b>Obmedzoč rýchlosti, inteligentný</b> .....	464
<b>Obmedzoč rýchlosti, nastaviteľný</b> .....	457
<b>Obnovenie všetkých nastavení na predvolené hodnoty</b> .....	385
<b>Obrazovka audiosystému/informačná obrazovka</b> .....	313
<b>Obsluha ovládaním hlasom</b>	
Navigačné príkazy .....	312
Obrazovka hlasového portálu .....	311
Príkazy pre audiosystém .....	311
Príkazy pre telefón .....	311
Príkazy zoznamu .....	312
Rozpoznávanie hlasu .....	310
Štandardné príkazy .....	312
Všeobecné príkazy .....	311
<b>Odkladacia schránka v palubnej doske</b> .....	278
<b>Odkladacia schránka v podlahe</b> .....	282
<b>Odmrazenie čelného skla a okien</b> .....	296
<b>Odomknutie dverí</b> .....	198
<b>Odomknutie predných dverí zvnútra</b> .....	23
<b>Odporučiť natankovanie</b> .....	421
<b>Odstraňovanie problémov</b>	
Núdzové odťahovanie .....	710
Prehrievanie .....	694
Vypálená poisťka .....	703, 705
<b>Ochrana audiosystému proti odcudzeniu</b> .....	301
<b>Okamžitá spotreba paliva</b> .....	150, 172
<b>Okná (otváranie a zatváranie)</b> .....	227
<b>Olej (motorový)</b> .....	628
Dopĺňanie .....	631



Kontrola.....	630	Palubná používateľská príručka .....	309	Polohy opierok hlavy .....	271
Odporúčany motorový olej .....	628	Otvorenie používateľskej príručky .....	309	Položky úložného priestoru .....	278
Viskozita.....	628	<b>Panoramatická strecha</b> .....	230	<b>Ponuka audiosystému</b>	
Výstraha pri nízkom tlaku motorového oleja.....	696	<b>Parkovacia brzda</b> .....	577	Rádio AM/FM .....	332
<b>Opierka ruky</b> .....	274	Indikátor parkovacej brzdy a brzdového systému		<b>Porty USB</b> .....	305
<b>Opotrebované pneumatiky</b> .....	648	(červený).....	108, 109, 698, 700	<b>Používanie ovládania hlasom</b> .....	310
<b>Ostrekovacie okien</b> .....	253	Indikátor parkovacej brzdy a brzdového systému		<b>Prachový a peľový filter</b> .....	661
Dolievanie/dopĺňanie kvapaliny .....	640	(oranžový) .....	110, 700	<b>Právne informácie týkajúce sa služby Apple</b>	
Spínač.....	253	<b>Páčkový volič</b>		CarPlay/Android Auto .....	410
<b>Osvetlenie</b> .....	237, 641	Indikátor.....	111	<b>Predchádzanie vybočeniu z vozovky</b>	
Spínače svetiel .....	237	<b>Páčkový volič spomalenia</b> .....	446	Indikátor .....	123
<b>Otváranie/zatváranie</b>		indikátor.....	111	<b>Predná širokouhlá kamera</b> .....	574
Dvere batožinového priestoru .....	208	<b>Plazivá rýchlость</b> .....	440	<b>Predné airbagy (SRS)</b> .....	59
Elektricky ovládané okná .....	227	<b>Plynný oxid uhľohatý</b> .....	103	<b>Predné sedadlá</b> .....	264
Kapota .....	626	<b>Pneumatika s defektom</b> .....	672	Nastavenie .....	265
panoramatická strecha .....	230	<b>Pneumatiky</b> .....	648	<b>Prehrávanie pomocou funkcie Bluetooth®</b>	
Slničná clona.....	233	Indikátory opotrebovania .....	649	<b>Audio</b> .....	347
<b>Ovládacie prvky</b> .....	193	Kontrola.....	648	<b>Prehrievanie</b> .....	694
<b>Ovládanie brzdenia pri nízkej rýchlosti</b> .....	503	Kontrola a údržba .....	648	<b>Preprava batožiny</b> .....	425, 427
		Otáčanie .....	651	<b>Prevodovka</b> .....	440, 441
		Snehové reťaze .....	652	Číslo.....	719
		Tlak vzduchu .....	717	Indikátor .....	111
		Zimné.....	652	Kvapalina.....	637
		<b>Počítadlo najazdených kilometrov</b> .....	143	Plazivá rýchlость.....	440
		<b>Podradenie na nižší prevodový stupeň</b> .....	440	Podradenie na nižší prevodový stupeň.....	440
		<b>Poistky</b> .....	703	Používanie.....	28
		Kontrola a výmena .....	707	Radenie .....	441
		Umiestnenie.....	703, 705	<b>Priemerná rýchlость</b> .....	152, 174
		<b>Pokyny k jazde úžitkovým vozidlom</b> .....	438	<b>Priemerná spotreba paliva</b> .....	150, 172
		<b>Pokyny pri jazde mimo spevnených</b>		<b>Priestor konzoly</b> .....	278
		<b>vozeviek</b> .....	433	<b>Pripojenie Wi-Fi</b> .....	353

## P

<b>Palivo</b> .....	31, 601
Dojazd .....	150, 172
Indikátor nízkej hladiny paliva .....	112
Odporúčania .....	31, 601
Okamžitá spotreba paliva .....	150, 172
Priemerná spotreba paliva.....	150, 172
Spotreba paliva a emisie CO <sub>2</sub> .....	604
Tankovanie .....	31, 601
Ukazovateľ .....	141

Pripomenutie pre zadné sedadlá .....	269
Prispôsobenie zobrazenia.....	166
Prispôsobiteľné funkcie .....	369, 377
Príslušenstvo a úpravy.....	669
Prístrojový panel.....	105
Projekčný displej.....	187
Protiblokovací brzdový systém	
Indikátor.....	113
Protiblokovací brzdový systém (ABS).....	585
Prvky komfortnej výbavy interiéru .....	275

## R

Radenie (prevodovka).....	441
Ramenné ukotvenie.....	51
Rádio (AM/FM) .....	332
Režim autoumyvárne .....	444
Riadenie .....	423
Preraďovanie prevodových stupňov .....	441
Riešenie problémov .....	671
Brzdový pedál vibruje.....	36
Po otvorení dverí zaznie zvuková signalizácia.....	36
Systém napájania sa nespustí.....	686
Výstražné indikátory .....	106
Zadné dvere nemožno otvoriť .....	36, 207
Zvuky počas brzdenia.....	37, 38
Rozhranie s informáciami pre vodiča.....	146, 165, 168
Rýchlostný alarm.....	154, 175

## S

Sedadlá.....	264
Indikátor pripomenutia bezpečnostného pásu.....	112
Nastavenie.....	264
Predné sedadlá.....	264
Vyhrievanie predných sedadiel .....	291
Vyhrievanie sedadiel .....	291, 292
Zadné sedadlá .....	268
Sedáky (pre deti) .....	101
Signál núdzového zastavenia .....	587
Sklo (starostlivosť) .....	664, 667
Sklopenie zadných sedadiel .....	268
Sľučková clona.....	233
Smerové signály	
Indikátory (prístrojový panel).....	115
Snímač náklonu .....	224
Snímač teploty.....	143
Sonarové snímače.....	576
Spätné zrkadlo .....	260
Speed/Distance Units (Jednotky rýchlosti/ vzdialenosti) .....	164, 186
Spínač jazdných režimov .....	451
Spínače (v okolí volantu).....	6, 7, 8, 234
Spínače svetiel na čítanie.....	276
Spotreba paliva a emisie CO <sub>2</sub> .....	604
Správa .....	350
Starostlivosť o vonkajšie časti (čistenie).....	666
Stierače a ostrekovače .....	253
Automatické prerašované stieranie .....	254
Kontrola a výmena líšt stieračov.....	644

Predné .....	253
Zadné.....	255

## Stlmenie

Svetlomety.....	237
-----------------	-----

Súprava na dočasnú opravu (TRK) .....	672
---------------------------------------	-----

## Svetlá

Adaptívne diaľkové svetlá .....	249
Aktívne odbočovacie svetlá.....	243
Denné prevádzkové osvetlenie .....	242
Indikátor diaľkových svetiel.....	115
Indikátor zapnutých svetiel.....	115
Interiérové .....	275
Osvetlenie batožinového priestoru .....	277
Výmena žiaroviek.....	641

Svetlomety .....	237
------------------	-----

Adaptívne diaľkové svetlá .....	249
Automatické prepínanie diaľkových svetiel.....	246
Ovládač nastavenia .....	245
Používanie.....	237
Stlmenie .....	237, 242
Zameranie .....	641

Systém asistenta pre zjazd z kopca .....	455
--	-----

Systém detekcie objektov v mŕtvom uhle (BSI) ....	477
---	-----

## Systém EPS (elektrický posilňovač riadenia)

Indikátor .....	114, 699
-----------------	----------

## Systém elektrického posilňovača riadenia (EPS)

Indikátor .....	114
-----------------	-----

Systém imobilizéra.....	220
-------------------------	-----

Indikátor .....	117
-----------------	-----

Systém klimatizácie .....	293
---------------------------	-----

Odmrazenie čelného skla a okien .....	296
---------------------------------------	-----

Používanie automatickej klimatizácie.....	293	Snímač náklonu.....	224	Obľúbené kontakty .....	398
Prachový a peľový filter .....	661	Ultrazvukové snímače.....	223	Obmedzenia manuálnej obsluhy.....	389
Režim recirkulácie/čerstvého vzduchu.....	295	Uzamknutie najvyššej úrovne .....	225	Obrazovka nastavenia telefónu.....	392
Režim synchronizácie.....	297	<b>Systém zapamätania polohy sedadla vodiča ...</b>	<b>257</b>	Ponuky systému HFT.....	390
Snímač .....	298			Prijatie hovoru .....	403
Snímače.....	298	<b>Š</b>		Tlačidlá systému HFT.....	386
Zmena režimu.....	293, 295			Uskutočnenie hovoru .....	401
<b>Systém napájania</b>		Špecifikácie žiaroviek.....	716	Vyzváňací tón.....	397
Nespustí sa .....	686	Špecifikované palivo .....	601, 716	Zobrazenie stavu systému HFT.....	388
<b>Systém ochrany pred vymknutím</b> .....	<b>203</b>	<b>Štartovanie pomocou štartovacích káblov</b> .....	<b>691</b>	<b>Teplota</b>	
<b>Systém ochrany pred vymknutím pri bezkľúčovom otváraní</b> .....	<b>203</b>	<b>Štitok s číslom kľúča</b> .....	<b>196</b>	Zobrazenie vonkajšej teploty.....	143
<b>Systém parkovacieho snímača</b> .....	<b>590</b>	<b>T</b>		<b>Tiesňová linka (eCall)</b> .....	<b>416</b>
<b>Systém podpory riadenia vozidla v jazdnom pruhu (LKAS)</b> .....	<b>532</b>	<b>Tabuľka špecifikácií maziva</b> .....	<b>717</b>	Automatické tiesňové volanie.....	416
<b>Systém podpory riadenia vozidla v jazdnom pruhu (LKAS)</b>		<b>Tachometer</b> .....	<b>141</b>	Manuálne tiesňové volanie.....	418
Indikátor (oranžový).....	122	<b>Tankovanie</b> .....	<b>31, 601</b>	<b>Tlačidlo POWER</b> .....	<b>234</b>
<b>Systém predchádzania vybočeniu z vozovky</b> ...	<b>557</b>	Benzín.....	31, 601, 716	<b>Tlačidlo radiacej páky</b> .....	<b>28, 441</b>
<b>Systém predchádzania vybočeniu z vozovky</b>		Indikátor nízkej hladiny paliva.....	112	ovládanie .....	28
Zapnutie a vypnutie .....	560	Palivomer .....	141	<b>Tlačidlo SOS</b> .....	<b>418</b>
<b>Systém pripomenutia servisu</b> .....	<b>610</b>	<b>Tapeta</b> .....	<b>322</b>	<b>Tlačidlo vyhrievaného bočného zrkadla</b> .....	<b>256</b>
<b>Systém rozpoznávania dopravných značiek</b> .....	<b>144, 565</b>	<b>Tehotné ženy</b> .....	<b>54</b>	<b>Tlačidlo výstražných svetiel</b> .....	<b>6, 7</b>
<b>Systém výstrahy poklesu tlaku v pneumatikách</b> .....	<b>475</b>	<b>Technické údaje</b> .....	<b>716</b>	<b>Tlačidlo zrušenia signálu SOS</b> .....	<b>418</b>
Indikátor .....	116, 701	<b>Telefón</b> .....	152	<b>Tlak vzduchu</b> .....	<b>717</b>
Kalibrácia.....	475	<b>Telefónny systém hands-free</b> .....	<b>386</b>	<b>Tlmenie</b>	
<b>Systém zabezpečenia</b> .....	<b>220</b>	Automatické importovanie telefónneho zoznamu a nedávnych hovorov z mobilného telefónu.....	396	Spätné zrkadlo.....	260
Indikátor alarm systému.....	118	Automatické presmerovanie .....	397	<b>Tok energie</b> .....	<b>366</b>
Indikátor systému imobilizéra .....	117	Možnosti počas hovoru .....	404	<b>TRK (súprava na dočasnú opravu)</b> .....	<b>672</b>
		Nastavenie telefónu .....	393		
				<b>Ť</b>	
				<b>Ťahanie prívesu</b> .....	<b>428</b>
				Nosnosti .....	428

Vybavenie a príslušenstvo .....	430
<b>Ťahanie vozidla</b>	
Núdzový stav.....	710

## U

Ukazovateľ.....	141
Ukazovateľ CHARGE/DECEL (Nabíjanie/ spomaľovanie).....	142
Ukazovateľ POWER (Napájanie).....	142
Ukazovateľ úrovne nabitia vysokonapätovej batérie .....	142
Ultrazvukové snímače .....	223
Uplynutý čas .....	152, 174
Upozornenie na zníženú účinnosť zastavenia .....	697
Uzamknutie najvyššej úrovne .....	225
Uzamknutie/odmknutie .....	195
Detská poistka dverí .....	207
Kľúče.....	195
Pomocou kľúča.....	202
Zvnútra .....	205
Zvonka .....	198
Uzamknutie/odmknutie dverí zvonka .....	198
Uzáver palivovej nádrže .....	31, 602

## Ú

Údržba.....	605
12-voltový akumulátor.....	653
Bezpečnostné opatrenia.....	606

Bezpečnosť .....	607
Brzdová kvapalina .....	638
Chladiaca kvapalina motora.....	632
Chladiaca kvapalina systému vysokonapätovej batérie .....	635
Chladič.....	634
Čistenie.....	663
Diaľkový ovládač .....	658
Klimatizácia .....	660
Kvapalina prevodovky.....	637
Olej.....	630
Pneumatiky.....	648
Pod kapotou .....	625
Systém pripomenutia servisu.....	610
Výmena žiaroviek.....	641
Úpravy (a príslušenstvo) .....	669

## V

Viskozita (olej) .....	628, 717
<b>Volant</b>	
Nastavenie.....	259
Vonkajšie zrkadlá .....	261
VSA (Asistent stability vozidla) .....	472
Vyberte polohu .....	28, 441
Vybitý akumulátor.....	691
Vyhlásenie o zhode – prehľad obsahu .....	767
Vyhrievanie .....	256
Vyhrievanie (predné sedadlo).....	291
Vyhrievanie (zadné sedadlo) .....	292
Vyhrievanie predných sedadiel .....	291

Vyhrievanie sedadiel.....	291, 292
Vyhrievanie zadného skla.....	256
Vyhrievanie zadných sedadiel.....	292
Vyhrievaný volant .....	290
Vynulovanie denného počítadla kilometrov .....	150, 172
Vypnutie systému predného airbagu spolujazdca.....	62
Vysokonapätová batéria .....	482
Výber detského záchytného systému .....	84
Výkon vo wattoch .....	716
<b>Výmena</b>	
12-voltový akumulátor.....	655
Batéria diaľkového ovládania .....	658
Lišty stieračov.....	644, 646
Poistky.....	703, 705
Žiarovky .....	641
<b>Výmena žiaroviek</b> .....	641
Aktívne odbočovacie svetlá.....	641
Bočné smerové svetlá/výstražné svetlá.....	641
Brzdové svetlá.....	642
Cúvacie svetlá .....	642
Denné prevádzkové osvetlenie .....	641
Koncové svetlá .....	642
Pozičné svetlá .....	641
Predné smerové svetlá.....	641
Svetlomety.....	641
Tretie brzdové svetlo.....	642
Zadné hmlové svetlo .....	642
Zadné osvetlenie evidenčného čísla.....	642
Zadné smerové svetlá .....	642

žiarovka osvetlenia zrkadla v slnečnej clone ....	643
Výstraha pri nízkom tlaku motorového oleja....	696
Výstražné a informačné hlásenie .....	127
Výstražné štítky .....	104
Výstražný indikátor sa rozsvieti/bliká .....	696

## W

WMA .....	343
-----------	-----

## Z

Zadná kamera s viacerými pohľadmi .....	599
Zadné sedadlá .....	268
Zadné sedadlá (sklopenie).....	268
Zapaľovacie sviečky.....	716
Zapnutie napájania.....	435
Ak je 12-voltový akumulátor vybitý .....	691
Neaktivuje sa .....	686
Zapnutie/vypnutie predného airbagu spolujazdca	
Indikátor .....	76, 113
Zariadenia emitujúce rádiové vlny.....	720
Zastavenie .....	588
Zdvíhacie body .....	685
Zimné pneumatiky .....	652
Snehové reťaze .....	652
Zobrazenie toku energie/stavu motora/ukazovateľ	
úrovne nabitia vysokonapäťovej batérie .....	148
Zobrazenie vonkajšej teploty .....	143
Zrkadlá .....	260
Bočné.....	261

Nastavenie.....	260
Vnútorne spätné.....	260
Zrkadlá v slnečnej clone .....	11

## Ž

Žiadny obsah .....	164
--------------------	-----

